



湖南师范大学

# 博士学位论文

论语语境化的翻译

The Contextualization of Translation

学 科 专 业 英语语言文学

学 位 类 型  科学学位  专业学位

研 究 生 姓 名 彭利元

指导教师姓名、职称 蒋坚松教授 黄振定教授

论 文 编 号 \_\_\_\_\_

湖南师范大学学位评定委员会办公室

二零零五年十一月

分类号 H059

学校代码 10542

学号 020610005

## 论语境化的翻译

# The Contextualization of Translation

研究生姓名 彭利元

指导教师姓名、职称 蒋坚松教授 黄振定教授

学科专业 英语语言文学

A Dissertation Submitted to  
College of Foreign Studies  
in Partial Fulfillment of the Requirements  
for the **DOCTORATE OF PHILOSOPHY**  
in the subject of **English Language & Literature**

By

**Peng Liyuan**

Under the Supervision of

**Professor Jiang Jiansong**

&

**Professor Huang Zhending**

October, 2005

Hunan Normal University

Changsha, China

## 摘 要

翻译即译意，意义受语境制约，因此必须在语境中开展翻译。然而，这个逻辑严谨的三段论，长期以来没有引起翻译界的足够重视。原因是多方面的，究其根本，是学术语境和学术视野局限了人们对翻译的认识。

中国传统译论源于中国古典文论和古典美学，形成了经久不衰的文艺美学翻译传统；西方传统译论源于古希腊、古罗马文艺美学和《圣经》阐释学，最早也带有较强的文艺美学特征与阐释学特征。现代译论的发展，在东方和西方因其学术视野的差异，形成了两条不同的发

界一些新的思考。

回顾翻译的实践史和理论研究史，我们不难发现，中西译论都存在于一个久被边缘化的共同论说基点，这个共同的论说基点就是语境。翻译中只要遇到困难，人们无不求助于语境，求助于上下文和言外语境。无论是词语选择，还是语篇的前后衔接与连贯，无不是通过语境分析以求得圆满解决的。

式，而关注语词与上下文及情景、文化的密切关联，旨在异中求同，得意而忘形。异化论者执于原文的文化视域，主张保持译文的异域风味；归化论者执于译语读者的接受视域，主张以符合译语习惯的表达方式传达原文意义。每种译论主张无不有其独特的话语语境，其话语语境就是各自的存在视域。

然而，语境本身的宏大与广博，似乎没有引起足够重视，对语境本身的研究亟待加强。语境研究是构建任何科学概念的基础，离开了语境，任何所谓“科学”的概念都将是无源之水、无本之木，失去其“科学”的存在基础。在这种思想的主导下，我们把视线从各种翻译概念的建构中收回到翻译的存在领域，即翻译语境，从翻译语境来解释翻译，构建翻译研究的一些基本概念，提出语境化的翻译观。

我们采取宏观研究方法，通过历史回顾和辩证思考，对翻译语境问题进行拓展思辨和实证分析。全文共分五章，包括绪论和结语。绪论

性入手，首创性地推演出语境系统整体的球体特征，并试图阐明语境系统球体的运动规律。结论认为，在时间和空间两种不同向度的力的作用下，语境系统球体围绕语言，沿着时间轨迹，做滚雪球式的运动，周而复始，雪球越滚越大。

第三章从交际理论入手，首先分析描述翻译受语境制约的必然性，从交际理论入手，把人类言语交际分为三类：语内交际、无中介跨文化交际、有中介跨文化交际（即翻译）。分析表明，从语内交际到无中介跨文化交际，再到有中介跨文化交际（翻译），语境制约程度和视域融合难度呈递增趋势。中外学者对语境的制约问题已引起注意，并开展了广泛研究。本章接着简要回顾了中西译学界对翻译语境的研究，从中可以发现，翻译语境研究已经发展成为翻译研究的热点。

第四章首先对翻译语境的定义、构成因素、本质特征等做进一步

式”的启发下，我们构建了“翻译语境的时空距离模式”，通过“翻译语境球体时空经纬网”，将一切理解与译文再现活动囊括在翻译语境视野之中，寻求翻译语境对翻译实践和翻译理论研究的普遍指导意义。文章主张从自然时空和社会时空两个角度来把握翻译语境球体，分析其动态运行规律，以再现翻译的动态本质。结论指出：双语翻译和一般的语言理解一样，都是从语境系统球体的不同角度出发，针对特定言语形式展开的永恒对话；翻译语境的时空差异，是导致翻译动态变化的根本原因；翻译是原文在跨文化环境中不断语境化的意义构建过程。

第五章从共时和历时两个维度阐述了翻译对话的基本模式。我们认为，翻译的共时对话可以分为两种：（1）特定历史时期特定译本构建过程中相关语境因素之间的对话关系；（2）特定历史时期不同地域的不同译者针对同一原文而创造的不同译本之间的对话关系。翻译的历时对话也可以分为两种：（1）特定译本的语言在线性流动过程中，前后各种语境因素之间的对话关系；（2）不同历史时期针对同一原文而创造的不同译本之间的对话关系。翻译的共时对话与历时对话都应该从自然时空和社会时空两个维度来把握。翻译中的对话关系涉及语言、言语、情景、文化各个层面的各个因素。语篇类型无论隽永抑或简朴，翻译时都存在对话关系；但因涉及的语境因素多寡有别，对话的激烈程度也各有不同。文学文本尤其是诗歌文本，翻译对话犹甚。本章即以诗歌翻译为例，说明翻译在语境化过程中呈现的共时对话与历时对话现象，探讨在具体翻译实践中如何利用翻译语境系统和翻译

对话，构建特定译本，推动译本的演变与发展。

文章结语强调指出，翻译中一切不定与有定，可译与不可译，都源于人类的存在域以及人类对存在域的认知。翻译的基本存在域在于翻译语境，翻译语境是扩大化的交际语境。翻译是原文在扩大化的跨文化语境中不断语境化的意义构建过程。只有从翻译的这种基本存在域入手，才能更加科学地构建翻译的基本概念，构建科学的翻译学。

**关键词：**语境的历史系统观，翻译语境系统球体，翻译语境化，翻译语境时空距离模式，翻译对话



## ABSTRACT

Translation is translating meaning, and meaning is restricted by context; therefore, it is necessary to handle translating in context. Regretfully, this logically tight syllogism has not been duly recognized. Among the many causes, the

linguistic analytic upsurge under the influence of the linguistic turn of Western philosophy, which was later pushed forward wave upon wave in functionalism, the culture turn, deconstructionism etc., forming one *ism* after another in translation studies (TS). On the contrary, the Chinese tradition kept lingering on the literary aesthetic thinking until about the late 1970s and early 1980s, when the Western TS thoughts were imported one after another by those who were thoughtfully opening their eyes toward the West. As a result, there came increasing critical voices in the Chinese TS community.

the source text, striving for equivalent linguistic structures in the target culture; whereas the liberal school takes a modest attitude toward the linguistic equivalents approximate to the source text and pays considerable attention to the contexts (including linguistic, situational, and cultural, contexts as well) of each word, seeking for equivalent meaning instead of similar linguistic structures. The advocates of foreignization favor the source culture and firmly hold the idea that the exotic flavor of the source text should be maintained; while those of domestication share sympathy with the target readers' reception and strive for idiomatic target expressions in the reproduction of the source meaning. It is out of question that each of these points of view has its own context of discourse, which is believed to be the context of their being.

But the extensiveness of context itself is ignored, so is its study, which is of great necessity to be improved in the scientific formulation of a theory of communication and translation. The study of the context is the foundation of all scientific conceptualization. With this understanding, I have concentrated on the basic state of being in translation and fixed my eyes on the translation context, trying to interpret translation in its translation context and propose a context theory of translation.

I have approached the problem of the translation context from a macro-historical perspective with dialectical and philosophical thinking. My argument falls into five chapters in addition to an introduction and a conclusion. The problem of the translation context is proposed in the introduction, analyzed and verified in the following five chapters, and finally briefly concluded with a prospect of further study on the translation context.

Chapter 1 is a survey of the context theory in Western linguistics and philosophy of language. The context theory in the West has developed since Aristotle from a narrow scope study to an interdisciplinary investigation, manifesting four distinctive stages of evolution, featuring respectively (1) the study of the linguistic context, (2) the study of the context of situation, (3) the study of the context of culture, and (4) the interdisciplinary study of context. The survey shows that scholars in the West have increasingly realized the importance of context in language use as well as in their

study of linguistics. It also highlights the interdisciplinary nature of the study of context, which attracts scholars from such fields as anthropology, sociology, sociolinguistics, psychology, psycholinguistics, cognitive linguistics, computer science and artificial intelligence as well. The study of context in the West is becoming an independent field of interdisciplinary academic research.

Chapter 2 seeks to share a historical systemic view of context from synchronic

and in space, resulting in a ceaselessly expanding sphere around language. A sphere is the characteristic shape of context as a whole, which expands while cycling with the passing of time, just like an imaginary snowball rolling and growing all the time.

Chapters 3, 4, and 5, which form the main body of this thesis, center around the context of translation, with a view to formulating a context theory of translation.

Chapter 3 addresses the omnipresent restriction of context on translation from the perspective of communication theory by classifying human communication into three major types, namely, (1) intralingual/cultural communication, (2) direct

context of ordinary language use, it consists of four hierarchical layers of contexts, i.e., the context of *langue*, the context of *parole*, the context of situation, and the context of culture. It involves both the source language/culture and the target language/culture, and even the language/culture of the translator when he comes from a language community other than the source and the target languages. With the enlightenment from R. Daniel Shaw's cultural distance model of the translation context, I proceed to formulate a time-space distance model of translation context which is a sphere marked with longitude and latitude lines. This model, which locates each translator on a specific point on the sphere in relation to all linguistic, situational, and cultural factors, is intended as a universal model for the explanation of translation and translation theory in history.

The time-space of the translation context is natural as well as social, the former referring to the natural cycling of the earth and its geographic settings, and the latter referring to the development of human society and its hierarchical organization of social groups. From these two perspectives of the time-space, we can more easily understand the mechanics of the translation context and the dynamic nature of translation. A conclusion of the nature of translation is made at the end of this chapter that translation is an unfinalized dialogue between all different perspectives on the sphere of the translation context, which is motivated by the time-space difference among the different translation contexts on the sphere, and that translation is a ceaseless sense-making contextualization of the source text in other languages and cultures.

Chapter 5 discusses the basic types of the translation dialogue from synchronic and diachronic perspectives, dividing each into two major types. The synchronic

translation dialogue involves (1) the dialogue between relevant contextual factors in the specific reproduction of a source text in a specific period of time, and (2) the dialogue between different versions of the same source text produced by different translators in a specific period of time; whereas the diachronic translation dialogue falls into (1) the dialogue between different contextual factors in the linear sequence of the text, and (2) the dialogue between different versions of the same source text created in different periods of time. The dialogics of translation should be studied from both the natural and social perspectives of time-space, taking into consideration all the relevant contextual factors in *langue, parole*, situation and culture as well. The translation dialogue presents itself, more or less, in the translation of all text types, depending on the number of contextual factors involved, the most heated dialogue being in literary translation, especially in poetry translation. Therefore, I cite some examples of poetry translation in this chapter to illustrate the synchronic and the diachronic dialogues in translating, attempting to explain how the translation context is formed in a specific translating activity and how the translation dialogue helps shape and develop the target version(s) of a source text, intending to test the universal adaptability of the proposed time-space distance model of the translation context.

Finally, we concluded by emphasizing that all definiteness and indefiniteness, translatability and intranslatability originate in man's state of being and his cognition of this state of being. The basic state of being for translation is the translation context, which is simply an expanded or enlarged form of the ordinary context, involving communication across languages and cultures. Translation is essentially a ceaseless sense-making contextualization of the source text in this expanded context of communication. A scientific understanding of translation may be based on man's state of being, which is at the core of the contextualization of translation.

**Key words:** systemic-historical theory of context, sphere of translation context, contextualization of translation, time-space distance model of translation context, translation dialogue

## 目 录

中文摘要.....	page I
英文摘要.....	VII

第一章 西方语境理论发展线索.....	17
引言.....	17
第一节 言内语境研究阶段.....	19
1.1.1 前弗雷格语境研究.....	19
1.1.2 语境原则的提出.....	21
1.1.3 语境原则的传播.....	24
1.1.4 言内语境研究简评.....	28
第二节 情景语境研究阶段.....	31
1.2.1 “情景语境”的发祥.....	32
1.2.2 情景语境的构成.....	38
1.2.3 韩礼德对语境和语篇关系的分析.....	41
1.2.4 马丁对功能语境观的发展.....	47

1. 2. 5 语境组合·····	51
第三节 文化语境研究阶段·····	53
1. 3. 1 美国人类学家对文化语境的研究·····	54
1. 3. 2 功能语言学派对文化语境的关注·····	60
1. 3. 3 动态语境观·····	65
1. 3. 3. 1 巴赫金的语境观·····	66
1. 3. 3. 2 巴赫金论话语的对话性·····	73
1. 3. 3. 3 语境的动态性·····	78
第四节 语境的跨学科综合研究阶段·····	82
小结·····	88
<b>第二章 语境的历史系统观·····</b>	<b>97</b>
引言·····	97
第一节 语境的共时系统分析·····	101
2. 1. 1 语境一般和语境特殊·····	102
2. 1. 2 言外语境的分类及关系·····	108
2. 1. 3 言内语境的分类及关系·····	112
2. 1. 3. 1 语言的组合和聚合系统·····	114
2. 1. 3. 2 言语的组合和聚合系统·····	117
2. 1. 4 言外语境、言语、语言的相互关系·····	120
第二节 语境的历时运动与发展·····	127
2. 2. 1 语境是历史的积淀·····	128
2. 2. 2 语境是永远变动的·····	131

2.2.3 语境是开放的·····	133
2.2.4 语境是构建的·····	135
2.2.5 语境要素动态演变的不同步性·····	137
2.2.6 语境系统球体的历时运动·····	142
小结·····	145
<b>第三章 翻译语境论</b> ·····	<b>151</b>
引言·····	151
第一节 翻译是否受语境制约·····	153
3.1.1 语内交际受语境制约·····	153
3.1.2 无中介跨文化交际受语境制约·····	159
3.1.3 有中介跨文化交际(翻译)受语境制约·····	161
第二节 国内外对语境与翻译的研究回顾·····	166
3.2.1 卡特福德的语境翻译观·····	166
3.2.2 英国其他学者对翻译语境的研究·····	170
3.2.3 美国等他国学者对翻译语境的研究·····	175
3.2.4 国内学者对翻译语境的研究·····	181
小结·····	191
<b>第四章 翻译语境时空距离模式</b> ·····	<b>195</b>
引言·····	195
第一节 什么是翻译语境·····	196
4.1.1 翻译语境的定义·····	196
4.1.2 翻译语境的构成·····	198



4.1.3 翻译语境的个体差异性·····	205
第二节 翻译语境的互动性·····	209
4.2.1 翻译语境的互动·····	209
4.2.2 翻译语境的构建性·····	211
4.2.3 翻译语境的构建基础·····	212
4.2.4 翻译语境的对话性·····	219
第三节 翻译语境的时空距离模式·····	223
4.3.1 翻译语境的文化距离模式·····	223
4.3.2 翻译语境的时空距离模式·····	226
4.3.2.1 翻译语境的时空经纬网·····	226
4.3.2.2 翻译语境的自然时空·····	228
4.3.2.3 翻译语境的社会时空·····	231
4.3.2.4 翻译语境时空距离模式的理论意义·····	236
小结·····	239
<b>第五章 翻译的共时对话与历时对话·····</b>	<b>241</b>
引言·····	241
第一节 翻译对话的基本模式·····	243
5.1.1 翻译共时对话的基本模式·····	243
5.1.2 翻译历时对话的基本模式·····	245
第二节 翻译中的共时对话·····	250
第三节 翻译中的历时对话·····	256
小结·····	262

未完的结语 .....	265
参考文献 .....	269
附录 .....	281
后记 .....	283
原创性声明和版权使用说明书.....	285

## CONTENTS

<b>Abstract (Chinese)</b> .....	<i>page</i> I
<b>Abstract (English)</b> .....	VII
<b>Introduction</b> .....	1
0.1 Motivation .....	1
0.2 Methodology .....	3
0.3 Major Findings.....	8
0.4 Significance .....	14
<b>Chapter 1 A Survey of Context Theory in the West</b> .....	17
Introduction.....	17
1.1 The Study of Linguistic Contexts.....	19
1.1.1 The study of context before Gottlob Frege.....	19
1.1.2 Frege's introduction of the contextual principle.....	21
1.1.3 The spread of the contextual principle.....	24
1.1.4 Comments on the study of linguistic context.....	28
1.2 The Study of the Context of Situation.....	31
1.2.1 The introduction of the context of situation.....	32
1.2.2 The composition of the context of situation.....	38
1.2.3 Halliday's study on context and text.....	41
1.2.4 Martin's contribution to functional theory of context.....	47

1.2.5 Contextual configuration .....	51
1.3 The Study of the Context of Culture.....	53
1.3.1 American anthropologists' perspective.....	54
1.3.2 Functional linguists' perspective.....	60
1.3.3 A dynamic theory of context.....	65
1.3.3.1 <i>Bakhtin on context</i> .....	66
1.3.3.2 <i>Bakhtin on the dialogics of utterance</i> .....	73
1.3.3.3 <i>The dynamics of context</i> .....	78
1.4 The Interdisciplinary Study of Context.....	82
Summary.....	88
<b>Chapter 2 A Historical and Systemic View of Context.....</b>	<b>97</b>
Introduction.....	97
2.1 The System of Contexts for Language Use:	
A Synchronic Perspective.....	101
2.1.1 Contexts: generality vs specificity.....	102
2.1.2 Classification of and relationship between	
nonlinguistic contexts .....	108
2.1.3 Classification of and relationship between linguistic	
contexts.....	112
2.1.3.1 Syntagmatic & paradigmatic system of <i>langue</i> .....	114
2.1.3.2 Syntagmatic & paradigmatic system of <i>parole</i> .....	117
2.1.4 Relationship between nonlinguistic contexts, <i>parole</i>	

and <i>langue</i> .....	120
2.2 The Dynamics of Contexts: A Diachronic	
Perspective.....	127
2.2.1 Contexts as a historical deposit.....	128
2.2.2 The mobility of contexts.....	131
2.2.3 The openness of contexts.....	133
2.2.4 The constructedness of contexts .....	135
2.2.5 The insynchronicity of contexts .....	137
2.2.6 The diachronic movement of the sphere of contexts.....	142
Summary.....	145
<b>Chapter 3 Contextualism in Translation Studies.....</b>	<b>151</b>
Introduction .....	151
3.1 Is Translation Governed by Contexts?.....	153
3.1.1 Intralingual communication governed by contexts.....	153
3.1.2 Direct intercultural communication governed by	
contexts.....	159
3.1.3 Indirect intercultural communication governed by	
contexts.....	161
3.2 Contextualism in Translation Studies in the	
West and China.....	166
3.2.1 Catford on context in translation.....	166
3.2.2 Other British TS theorists on context in translation.....	170

3.2.3 American and Israeli theorists on context in translation.....	175
3.2.4 Chinese TS theorists on context in translation.....	181
Summary.....	191

## **Chapter 4 Translation Context: A Time-Space Distance**

<b>Model</b> .....	195
Introduction.....	195
4.1 A Definition of the Translation Context.....	196
4.1.1 Definition of the translation context.....	196
4.1.2 Composition of the translation context.....	198
4.1.3 Individuality of translation context .....	205
4.2 The Interactivity of Factors in Translation Context.....	209
4.2.1 The interaction between factors in translation context...	209
4.2.2 The constructedness of translation context.....	211
4.2.3 The foundation for the construction of translation context.....	212
4.2.4 The dialogics of translation context.....	219
4.3 A Time-Space Distance Model of Translation Context.....	223
4.3.1 Daniel Shaw's cultural distance model of translation context .....	223

4.3.2 The time-space distance model of translation context···	226
4.3.2.1 <i>The time-space latitude and longitude of the</i> <i>sphere of translation context</i> ·····	226
4.3.2.2 <i>The natural time-space of translation context</i> ·····	228
4.3.2.3 <i>The social time-space of translation context</i> ·····	231
4.3.2.4 <i>Theoretical implication of the new model</i> ·····	236
Summary·····	239
<b>Chapter 5 Synchronic &amp; Diachronic Dialogue in Translation</b> ·····	241
Introduction·····	241
5.1 Basic Modes of Translation Dialogue·····	243
5.1.1 Basic modes of synchronic dialogue in translation·····	243
5.1.2 Basic modes of diachronic dialogue in translation·····	245
5.2 Synchronic Dialogue in Translation·····	250
5.3 Diachronic Dialogue in Translation·····	256
Summary·····	262
<b>Conclusion</b> ·····	265
<b>Bibliography</b> ·····	269
<b>Appendix</b> ·····	281
<b>Postscript</b> ·····	283
<b>Statements on Originality and the Use of Copyright Material</b> ·····	285

“语言的使用环境”，也就是言语交际的环境。翻译作为一种跨文化的言语交际活动，同样存在其特定的交际环境。翻译的交际环境就叫做“翻译语境”。“翻译语境化”意指原文在原语语境和译语语境的共同制约下获得译文表达式的过程，也是译文随语境的变化而不断演变的动态过程。

本论文中使用的“翻译”一词不仅包括笔译，也包括口译，包括人类的各种口笔译翻译活动。

## 第一节 研究的缘起

碰到翻译困难，译者应该如何找到解决方案？影响译者译文表达的因素究竟是什么？同一原作，译文层出不穷，原因何在？是什么因素推动了译本的不断演变与发展？这是困扰笔者多年的一个翻译理论问题。

1996年，在笔者确定硕士论文选题的时候，我就想到了上述问题的可能答案是语境，遂已“论语境与翻译”为题完成了自己的硕士论文，提出了“ $SL+SC \cong TL+TC$ ”的翻译对等式，感觉语言符号和语境有着密切的关系，译文表达方式的选择在很大程度上受着原文语境（SC）和译语语境（TC）的影响。但总体说来，硕士论文仍太过粗浅，



未能很好地解决本人在翻译实践和翻译研究中的上述困惑，感觉很有必要深入研读中外学者对语境和语言表达与理解、语境和翻译的相关论述，以获得对语境和翻译关系的更加科学系统的认识。于是以“西方语境理论与翻译研究”等为题申请了一些研究课题，开始广泛涉猎

研究即过于关注语境的系统性和静态分析，而对语境的动态性问题关注不够，对语境动态性的根源根本无人涉及。而语境的动态性又和语义理解和语义表述的多样性是密切相关的，和翻译理解和表达的多样性也同样休戚相关。不深入探讨语境的动态性问题，翻译的多样性就无法得到圆满的解释。

中外翻译界对语境和翻译关系的研究同样存在过于关注语境的共时性静态分析的毛病，重在探讨语境和翻译选词的关系问题。而对语境的动态性问题很少涉及，对语境问题的认识也缺乏系统性和完整性，语境在翻译中的不可替代的重要作用没有得到科学的认识，语境理论在翻译中的解释力也受到严重制约。

奈达说：“大多数的话语理解和表达错误都源于没有考虑好语境问

题。”<sup>①</sup>如果对“语境”做宽泛的认识和理解，让语境不仅仅意指语言以外的主客观环境，而且包括言语交际的上下文以及言语交际使用的语言系统本身，笔者认为，我们完全可以说，一切话语理解和表达错误都是源于没有考虑好语境问题。深入系统地探讨语境和翻译的关系问题，尤其是深入探讨语境的动态性与翻译的关系问题，就成为本论文写作的缘由和根本动机。

## 第二节 研究的方法

西方的“方法”一词源于希腊文，由 *ueya*(沿着)和 *odos* (道路)两个词组成，意思是沿着正确的道路运动。方法论是关于方法的学说和理论，是主体接近、达到或改变客体的中介与桥梁的综合。“从本质上说，方法论就是研究步骤的理论，既可指理论构建方法的理论，也可指观察分析方法的理论。”<sup>②</sup>对一个复杂的研究对象若不采取切实有效的科学方法、选择恰当的角度和有效的步骤去研究，结论难免偏颇。要找到认识客体的科学方法，首先需正确认识客体，把握客体的现实。翻译研究同样如此。本文就翻译活动做整体考察，对翻译的语境系统进行全面系统的分析和探究，探讨翻译理论构建的方法论问题，指出翻译的相关因素的多元性和复杂性，突出翻译运作及翻译研究中一个无所不在的重要因素——语境，着重探讨了翻译语境系统的形态问题，并从翻译语境系统的形态出发，推导出翻译实践和翻译研究走向语境化的必然趋势。本文的方法既是观察分析的方法，也是理论构建的方

---

<sup>①</sup> Nida, 2001, 第125页。

<sup>②</sup> Dervin, 1996.

法。本文采用的研究方法主要有三种：宏观研究法、共时研究法、历时研究法。

### 0.2.1 宏观研究法

本论文采用的宏观研究法不刻意追求翻译中的文本分析和译文获取的具体过程，而把视角投注到翻译行为的整体把握上，试图对翻译行为有一个整体的认识和把握。采取的具体方法是，跳出具体的理解和表达过程描述，跳出言语交际行为本身，把视线投注到影响理解和表达的环境因素——即语境——上来，从宏大的俯视和环视的视角审视翻译行为，避免在翻译研究中产生“见树不见林”的狭隘结论。而把细致入微的微观研究工作做为宏观整体的构建基础。人类科学发展史表明，要认识一个客体，只有跳出这个客体，才能获得该客体的全面认识。一只大象在印度传说中的七瞎子心里，七人就有七个形象，原因在于他们因生理缺陷而无法看清大象的整体。人类目前无法清楚地认识自我，根源也在于人类无法跳出自身。要想清楚地认识翻译，同样需要跳出翻译，从翻译的外围对翻译做整体审视，否则，难免陷入“瞎子摸象”式的狭隘学术争辩之中。

在宏观研究法的具体实施中，笔者始终遵循个体寓于整体之中、部分寓于全部之中、言语寓于语境之中的思维和论述方法，不孤立地看待任何翻译单位和翻译对象，而把任何翻译单位和翻译对象和该单位之外的其他单位以及该翻译对象之外的言语环境紧密结合起来，采取居高临下的视角，对翻译进行俯视和环视。由此我看到的翻译不仅仅是词与词的彼此联合，而是由词语之境交融密合的一个整体，即翻

译语境整体，而每次翻译都是翻译语境的特定因素相互摩擦碰撞发出的一个特定声音。不同翻译语境因素碰撞摩擦发出的不同声音，就成为翻译语境中特定原文的不同译文的交响曲，在翻译语境之中此起彼伏地传递着。

在具体论述上，笔者把翻译这种跨文化交际活动置于一般言语交际活动这个整体之中，从一般言语交际的语境入手，探索翻译这种特殊的言语交际的语境问题，从一般言语交际的语境之特点推导翻译这种特殊的言语交际的语境之特点。从宏观到微观展开论述这种方法贯穿论文始终。

先从西方语言哲学研究中对语境问题的探讨入手，分析人类对语境重要性日渐深入的思考，以此确立语境在语言理解和表达中的重要地位，并对西方语言哲学中的语境探讨存在的缺陷做简要评述（见第一章）。认为西方语境理论对语境系统的静态描述见强，且一般局限于同一文化圈中的言语交际的语境分析和描述；对语境的动态性分析较弱；除了指出语境的动态性外，几乎无人提及语境的动态演变的规律，从跨文化交际的角度探讨语境问题的论述也极为鲜见。

在此基础上，笔者从跨文化交际的角度出发，构建了语境的历史系统观（见第二章），分析了语境一般和语境特殊，以语境一般和语境特殊为新的研究参照，对语境系统进行重新分类和描述，并对语境系统的运动规律做了重点探索，从语境各因素动态演变的不同步性入手，首创性地推导出语境系统的球体特征，明确指出语境系统球体的运动规律。

接着，对三种主要交际类型受语境制约的程度进行细致的分析比较，推导出翻译这种有中介跨文化交际受语境制约的必然性和严重性，以彰显语境在翻译中的重要地位（见第三章）；然后，再回顾中外译学界对语境问题的探讨，分析译学界现有语境问题研究上的共时性局限，指出从整体上把握翻译语境、从共时和历时两个角度把握翻译语境的必要性。

然后再转入本论文的核心，深入分析翻译语境的定义、构成、本质特征和总体形态，构建翻译语境的时空距离模式，勾画出翻译语境时空经纬网，提出从自然时空、社会时空两个角度把握翻译语境球体的动态运行规律，以提高翻译语境概念的解释力和科学性（见第四章）；并从共时、历时两个角度探索翻译语境对翻译的影响和制约作用（见第五章），重点突出对翻译语境的历时性把握，用具体实例论证翻译的对话性和动态性本质，为困扰笔者多年的一个翻译理论问题找到了客观依据。整篇论文的论述线索如下：

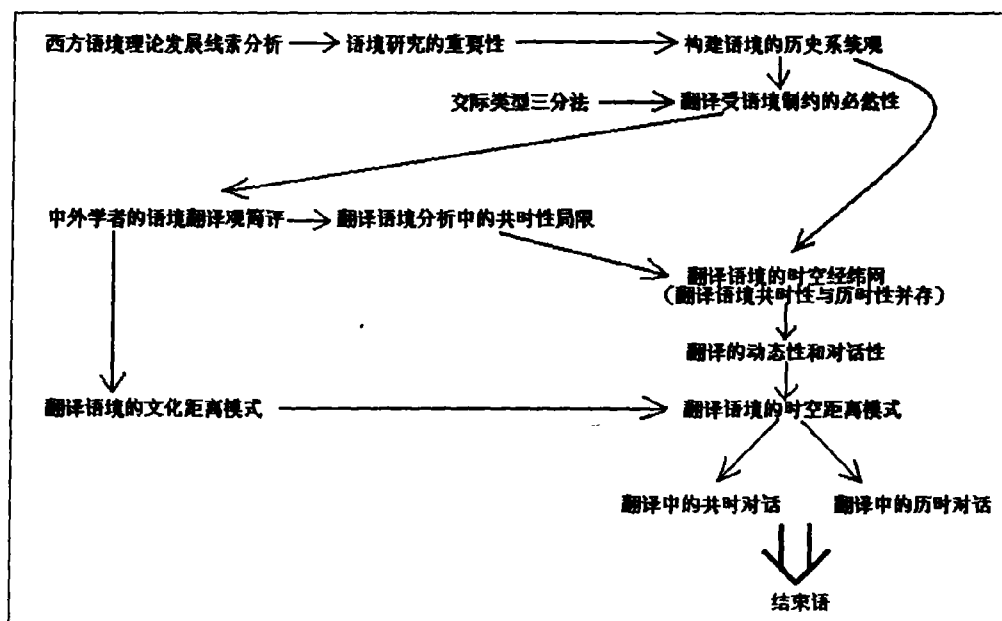

### 0.2.2 共时研究法和历时研究法

本论文重点探讨翻译的语境问题，把语境作为翻译的一个独立客体来研究。为此，在弄清语境的基本因素之外，还必须找到语境研究的科学方法，只有这样，才能构建科学系统的语境观，推动语境研究的深化。基本因素的梳理犹如原材料的收集，要做到充分利用这些原材料加工出高质量的产品，必须有科学的方法和操作技术。方法有一般方法和特殊方法之别，一般方法适用于不同事物的共性研究，特殊方法适用于不同事物的特性研究。研究对象不同，研究方法也可能会有差异。就语境研究来说，除了采用一般的哲学研究方法外，还有自己特殊的研究方法。这些方法源于语境和语言使用的密切关联，是和语言的研究方法相一致的，其中两个重要方法就是索绪尔倡导的共时研究法和历时研究法。共时研究法探讨研究对象的系统结构，历时研究法探讨研究对象的动态演变和发展。只有从共时与历时两个维度出发，才能既把握语境的系统性、确定性，又把握语境的动态性、历史性，获得对语境的整体认识，科学理解语境和语篇的构建关系以及两者的历史流动。

把语言学区分为共时语言学（synchronic linguistics）和历时语言学（diachronic linguistics）是索绪尔对语言学的一个重大贡献。共时语言学研究语言在其历史发展的某一阶段的状况，即语言状态的系统结构特点，研究“同一集体意识感觉到的各项同时存在并构成系统的要素间的逻辑关系和心理关系”<sup>①</sup>，不涉及语言各因素的历史演变，是对

---

① 索绪尔，1996，第143页。

语言的静态研究；历时语言学研究语言在历史上演变和发展，是对语言的动态研究<sup>①</sup>。

这样两种研究方法同样适用于语境研究，对语言的使用环境，同样需要从共时和历时两个角度进行研究。语境的共时研究探讨某种语言或多种语言的使用环境在特定历史时期的结构状况，是对语境现时状态的静态研究。语境的历时研究探讨语境系统的历史演变和发展，研究其演化过程、演变状况及演变动因等，是对语境系统的动态研究。语境既是系统的，相对稳定的；又是历史的，动态的，随着历史的发展而不断演变。语境的系统稳定性是相对于特定语篇或语言单位的构建结果及特定理解结果而言的，是相对稳定的确定状态；语境的动态性是相对于语篇构建的过程和语言整体的运动发展而言的，是一种不可阻挡的变化运动状态，是绝对的。

对语境的研究和分析，只有结合共时和历时两个维度，才能窥其全貌，不失偏颇；才能既看到语义生成和理解的相对确定性，又不忽视语义生成和理解的动态性。就翻译这种特殊的语言使用而言，也只有从共时和历时两个角度出发，才能全面系统地把握翻译语境，客观而全面地认识翻译的基本理论问题。

### 第三节 研究的主要发现

语境和语义密切相关，语言和语义研究者对语境的关注由来已久。早在公元前 300 多年前，亚里士多德就曾在《工具论》中提到词语的

---

<sup>①</sup> 刘润清，1995，第 95 页。

意义依赖于语境这一问题。此后，许多学者都不同程度地涉及到语境问题。两千多年来，语境问题的研究经久不衰，并日益成为语言研究的热点，成为语义问题的焦点。在现当代有关语言的研究中，“语境”日益成为人类学、逻辑学、语义学、语用学、社会语言学、话语语言学、心理语言学、认知语言学等多种学科普遍关注的共同话题，体现着很强的跨学科研究性质。

翻译研究也早已关注上下文对语义理解和表达的影响。机器翻译和人工智能系统的研制与发展，加深了人们对语境重要性的认识，并把语境研究从理论推向实践。语境描述和语境形式化已经成为人工智能、机器翻译研究进一步发展的瓶颈性课题。

目前，语境问题已经发展为一个独立的跨学科研究领域，在语言意义的研究中起着无可替代的作用。几乎可以说，在涉及到人与人、人与物的交际的所有领域，都不能不考虑语境问题。翻译从本质上说是在一定语境中进行的跨文化跨语言的言语交际活动，和特定语境有着密切关联，同样不可避免地受着语境的制约。翻译由于其理解与表达的双重性和延时性，必然是一种不断语境化和再语境化的跨语言跨文化交际过程。离开了语境，意义的理解和表达无从谈起，翻译也无从谈起。讨论翻译问题必须解决语境问题。

回顾翻译的实践史和理论研究史，我们不难发现，翻译只要遇到困难，无不求助于语境分析，求助于上下文和言外语境。无论是词语搭配，还是语篇的前后衔接与连贯，无论是通用词汇的翻译，还是文化词汇的翻译，都是通过语境得到更加深刻的认识，再通过语境选择



恰当的手段在译语中得到再现的。各种翻译理论的出现，对翻译这种复杂的人类行为提出了许多真知灼见，在追寻意义的过程中，各派学者无不执于语境的一端或几端，发表自己见仁见智的译论主张。直译派执于原文的形式，关注的是原文的言内语境，企图在译语言内语境中找到对应的结构形式，以传达原文的意义；意译派不偏执于原文的形式，而关注语词意义和上下文以及情景、文化因素的密切关联，旨在异中求同，得“意”而忘“形”。

中国的翻译理论从“五不翻”、“信达雅”、到“形似神似”、“化境说”，无不是在关注特定语境因素的前提下提出来的。例如，玄奘的“五不翻”主张在五种不同的情况下采用音译，而不去改变原文的形式：或因为原文神秘、多义而译语无恰当语词含相当意义，或因原文之物及其物名为译语所无，或因为译语文化中久有通用之音译，或因为宣讲佛义需庄重之目的，原文之音和形“皆宜不翻”。“不翻”实际上主要是从原文的文化和功能的角度来考虑的，重视语言形式和文化背景的密切关联。这在一定程度上说明，换易之译语形式在没有获得相应的文化背景时是无法表达原文之意义的。译语读者要理解音译语词的意义，必须加深对原语文化的认识和理解。“神似说”则从反面说明，形式只有在特定的文化中才有意义。原文的形式只有在原语文化中才有意义和神采。要传达原文的“精神”或“韵味”，只有采用符合译语文化的相应形式。这实际暗含这样一种观点：译语读者接近原文和原语文化是一种不可奢望的企求，读者的文化语境制约着他们对语言形式的意义的理解。“神似说”强调译文的达意传神，注重的是译语的语

境；而“五不翻”突出原文佛典之神圣，注重的是原语的语境。两种译论主张无不有其自身的语境视角。

西方译论也不例外。语言学派主要从原文的形式入手，强调译文原文的意义对等甚至形式对等；目的学派着重关注原文和译文的功能，但不强调译文和原文的功能对等，主张译文可以在特定语境下实现特定功能；文化学派偏重译语文化规范对翻译的影响，翻译可以因文化规范的不同而不同。这都是各有合理成分的翻译主张。各派之间的争论却常常源于过分偏执于各自的话语语境，忽略对方的话语语境。从根本上说，都是没有在译学研究中留给翻译语境以恰当的地位，没有从根本上认识语境对翻译的制约和影响。解构学派的兴起，从阐释多样性的角度动摇了一个中心的翻译主张，为译学研究带来了革命性的气息。解构学派把翻译看作一个不断解构、建构的过程，不同意“通过理解，翻译得以完成”<sup>①</sup>的主张，这一方面说明了回归原文意义的现实困难，另一方面却动摇了“忠实论”的中心地位，甚至导致不可译论，这又给翻译蒙上了神秘的色彩。

各种译论形形色色，五彩缤纷。总结起来，各派的争论焦点都集中在“形”与“意”的矛盾上。我认为，各派主张从本质上都是只看到了“异”或“同”的一面，只看到译文对原文的保留或改变，企图从变或不变的角度找到译学的立论基础，却没有看到翻译无论有多少变化，仍然没有超出“语言使用”范畴这个根本性的问题，没有看到翻译和一般语言使用如创作、言说的共性。千百年来人类现实的活生

<sup>①</sup>引自陈德鸿，张南峰，2000，第212页。

生的语言活动表明，语境是语言使用的宿命，翻译也毫不例外。

本研究就是从语境出发，试图把翻译和翻译研究从超脱语境的论说中拉回现实的平地，建立“翻译语境”在翻译和翻译研究中的应有地位，找到种种译学理论的共同基础，提出语境化的翻译观。我们的语境化翻译观要点如下：

(1) 我们认为，**翻译语境是译者搬到翻译桌上的两种相关语言和文化互动的总和；翻译语境系统和一般语言使用的语境系统一样，都是由语言语境、言语语境、情景语境、文化语境构成的多层次球体结构。语言和言语是语境系统球体的内核，情景语境和文化语境包裹在语言和言语周围。语境系统球体既是结构清晰、层次分明的，也是动态发展、变动不居的。语境系统球体沿着时间轨迹，向三维空间无限延伸与扩展。也就是说，在时间和空间两种不同向度的力的作用下，语境系统球体围绕语言，沿着时间轨迹，做滚雪球式的自转运动，周而复始，雪球越滚越大。**

(2) **翻译语境时空经纬网可以定位每一位译者及其翻译行为。从时空两个维度，可以为翻译语境系统球体勾画出时空经纬网。其时间按照顺时针方向流动不止，空间向三维空间无限延展。对翻译语境球体的空间可以像勾画地球经纬线一样勾画出经纬线，从而构建翻译语境时空经纬网。利用翻译语境时空经纬网可以定位每一位译者，解释每一位译者的翻译行为。每一位译者都是站在语境系统球体的特定位置理解和再现语境球体内核中的言语形式的意义。由于翻译语境系统的球体特征，球体上的每一位译者占据的位置都是不一样的。从不同**

的语境球体位置出发，每一位译者必然采取不同的视角切入语境系统球体，从而形成特定的语境球切面。占据的语境球体位置不同，形成的语境球切面就会不同；完全相同的语境球切面是不存在的。每一位译者的每一次翻译都是特定语境球切面的产物。这种特定的语境球切面和其他译者的语境球切面以及译者不同时刻的语境球切面比较起来，既存在共通性，也必然存在差异性。语境球切面差异的必然性是由翻译语境时空差异的必然性决定的。时间从来不会停留，翻译语境也从来不会停留。翻译的差异性由此产生。

(3) 翻译语境系统可以从共时和历时两个角度来把握，提出语境的历史系统观。只有从共时与历时两个维度出发，才能既把握语境的系统性、确定性，又把握语境的动态性、历史性，获得对语境的整体认识，科学理解语境和语篇的构建关系以及两者的历史流动。共时的翻译语境系统决定特定译本的构建，历时的翻译语境运动推动译本的演变与发展。翻译也因此存在共时与历时两种对话。我们认为，翻译的共时对话可以主要分为两种：(1) 特定历史时期特定译本构建过程中相关语境因素之间的对话关系；(2) 特定历史时期不同地域的不同译者针对同一原文的不同译本之间的对话关系。历时对话也可以主要分为两种：(1) 特定译本的语言在线性流动过程中，前后各种语境因素之间的对话关系；(2) 不同历史时期针对同一原文的不同译本之间的对话关系。翻译的共时对话与历时对话都应该从自然时空和社会时空两个维度来把握。对话关系涉及语言、言语、情景、文化各个层面的各个因素。

(4) 最后结论是：双语翻译和一般的语言理解一样，都是从语境系统球体的不同角度出发，针对特定言语形式展开的永恒对话；翻译语境的时空差异是导致翻译动态变化的根本原因；翻译是原文在跨文化语境中不断语境化的意义构建过程。

全文的结语部分强调指出：一切的不定与有定、可译与不可译都是源于人类的生存环境以及人类对生存环境的认知。翻译语境与一般语言使用的语境有着本质的联系和共性，翻译语境是扩大化的人类生存环境，是扩大化的人类存在域。只有从人类存在域入手，对人类存在域本身作一番透彻研究，按照翻译的基本存在域来解释翻译，才能更加科学地构建翻译的基本概念，为翻译的基本概念提供可靠的证明和根据。文章最后对本课题研究留下的一些空白进行了初步展望，为翻译语境的进一步研究提出了努力方向，也为翻译研究提出了一些新的视角。

#### 第四节 研究的意义

对翻译语境的本质、构成要素及其形态特征的深入分析和探讨，对翻译语境时空经纬网的勾画以及翻译语境时空距离模式的构建，无论从理论还是从实践来说都具有重要意义，对于翻译实践和翻译理论研究都具有重要的指导价值。

首先，在理论上确立了翻译语境在翻译实践中的地位，指出任何翻译都是在特定翻译语境中进行的，为特定译本的形成找到了客观依据，也为不同译本找到了共同的存在基础。

其次，从语境因素动态演变不同步性和哲学思辨的角度确立翻译语境的球体形态，并从时空两个角度论证了翻译语境动态演变的必然性，这就从理论上杜绝了翻译研究中刚愎自用、惟我独尊的学术霸权心态，为翻译研究中的对话心态打开方便之门，从而避免翻译研究中的无谓争辩，促进翻译研究中良好对话氛围的形成，利于译界学人集中精力对翻译做建设性的研究，促进翻译学的健康发展。

第三，翻译时空经纬网的构建，从理论上指出了今后翻译研究中可以努力的新的研究方向和研究课题，把翻译研究从狭隘的孤立语对研究范围中解脱出来，进入人类跨文化交际实践这个更加广阔的领域，促使翻译研究把精力投注到对人类翻译行为的整体把握，从而促进真正意义上的翻译学的早日形成。真正意义上的翻译学是没有国界的，正如物理学、化学等自然科学没有国界一样。

第四，论文对语境的共时系统分析以及对翻译中的共时对话的分析，在实践上为特定译本的构建找到了理论依据和参照框架。在翻译教学中，如果始终如一的贯彻语境思想，必然让翻译学子从孤立的语言分析中解脱出来，培养翻译实践中自觉的语境意识。对翻译语境系统的整体把握，也利于学生戒除翻译实践中不求甚解的懒惰思想，提高语言学习中自觉的情景意识和文化意识，学会从语言、言语、情景、文化等多个角度分析斟酌自己的译文，提高译文质量。翻译语境从一般到特殊的分析顺序，在翻译实践中也具有很强的可操作性，对于循序渐进地培养学生的分析能力和翻译能力具有重要的指导意义。

第五，论文对语境系统动态演变规律的分析以及对翻译中的历时

对话的实证探讨，也利于在翻译实践中贯彻精益求精、译随境迁的思想，提高不同译者相互学习、相互交流的自觉意识，培养翻译实践中的宽宏心态，减少无谓的争辩，推进翻译研究队伍的精诚合作、真诚对话和翻译学的健康发展。

总之，翻译语境的科学构建对于翻译实践和翻译研究都是非常重要的理论探索。从翻译语境的球体形态出发构建翻译语境的时空经纬网和翻译语境的时空距离模式，为正确认识翻译的动态本质，发现翻译和一般言语交际的异同，找到了客观的人类存在依据。翻译和一般言语交际一样，都是言语行为不断语境化的过程；二者的差异在于，翻译是在跨文化环境中进行的，翻译是原文在跨文化环境下不断语境化的意义构建过程。“词无定译、译无定法”的哲学根源就在于翻译语境的动态性。本课题从客观上拓宽了翻译研究的视野，也必然推进翻译实践能力的有序提高和翻译理论研究的深入开展，促进翻译学的早日成熟。

## 第一章 西方语境理论发展线索

### 引言

在借助语境理论构建语境化的翻译观之前，必须弄清语境论是如何一步步成为语言研究的一个核心课题，语境和语义的源流关系又是如何一步步得到明确、突出和深化的。因为“翻译即译意”，不找到意义的本源，就无法谈论意义的翻译。

语境理论在西方有着悠久的历史，并呈现出范围不断扩大、研究不断深化的发展趋势，形成了比较系统的语境语义思想，对于语言研究和翻译研究具有重要的参考价值。为此，我首先回顾语境理论在西方的发展历史，发现西方语境论从亚里士多德开始，到现代机器翻译和人工智能中的语境研究，呈现出一条比较明晰的发展轨迹：即从小语境到大语境，从言内语境（在言内语境内部又从句子语境扩展到段落和语篇语境）到情景语境，再到文化语境，并集中落实到人类的认知作用上来，体现了意义的创造和理解的人本回归。而人既是社会的，又是个体的，这必然揭示语义创造和理解的社会规约性和个体差异性，暗含语义的确定性和流动性的统一，以及意义理解的确定性与动态性的统一，从而决定了翻译是确定性和动态性的统一。

翻译作为一种跨文化的语言使用活动，是一般语言使用的特例，在特殊性中体现着语言使用的一般性。因此，很有必要廓清语境理论的发展历史，以找到语境制约语言使用、意义生成的一般规律，进而指导翻译理论的构建。



本章即对语境研究的历史进行初步回顾和总结，认为：（1）言内语境研究阶段；（2）情景语境研究阶段；（3）文化语境研究阶段；（4）跨学科语境综合研究阶段。分四节展开论述，最后小结语境理论的基本观点，目的在于使西方语言研究中的一个边缘化的研究领域获得其应有的地位，以便找到翻译语境研究的语言学和语言哲学基础。

## 第一节 言内语境研究阶段

### 1.1.1 弗雷格以前的语境研究

西方语言哲学中的语境理论可以追溯到亚里士多德。他在《工具论》“论解释”篇中指出，口语是思想的符号，“口语是心灵的经验的符号，书面语言是口语的符号”<sup>①</sup>；而思想或语词不是孤立的，而是存在于和其他思想或语词的相互联系之中，“孤立的思想或语词既不是真实的又不是谬误的，真实和谬误只能属于思想或语词的若干结合。”<sup>②</sup>他在讨论名词的意义时指出，名词的任何一部分离开了其他部分就没有意义，“所谓名词，我们是意指依据惯例的一种有意义的声音。它同时间无关，而且它的任何一部分要是离开了其他部分就没有意义了。”<sup>③</sup>例如他认为，“良马”、“贼船”这两个名词中的“马”和“贼”，在这样的上下文中它们没有独立的意义，它们的意义就在于它们对该语词整体的贡献。我们姑且不论他这种思想正确与否，但他看到了思想或意义与“相互联系”的关联，这实际是一种深刻的语境思想，尽管他本人没有明确使用语境一词。他在区分意谓（signification）即所指和意义（meaning）即内涵的时候也指出，所有语词的意义（无论有无意谓）都取决于使用者<sup>④</sup>。这充分证明语言使用者作为一种语境因素在亚里士多德那里已经受到了关注。这表明语言意义的研究从一开始就注意到了语境的作用，暗示着意义和语境

① 亚里士多德，1984，第55页。

② 同上，第51页。

③ 同上，第56页。

④ 参见黄振定，2002，第26页。

的本质关联。

古罗马时期，奥古斯丁<sup>①</sup>也表示了他的语境思想。在进一步区分能指（signifier, signifiant）和所指（significatum, referent）时，奥古斯丁指出：能指是语词名称本身，所指是语词的意谓（signification）；名称或能指与所指或意谓的关系基本上是一一对应的，名称通常单一地指称对象；但是在不同命题（语句、具体语言环境）中，它们却可以引申出多种意谓（所指）和意义。<sup>②</sup>而这个不同的指称、意谓、意义又是从其基本内涵引申的。例如“人”这个语词通名，在“人是一个种”这个命题中表示“人”这类事物的普遍本性，而在“人是一个名词”中却表示“人”这个语词本身。“这一观点首创性地突破了孤立语词的考察而扩展到较大的句子单位和实际运用”<sup>③</sup>，为语境研究的进一步发展提供了重要启示。

到了中世纪，哲学家们开始注意把语词放到不同的命题中考察它们的具体意义。在他们那里，“语词不再作为与它们的语言上下文或语境（linguistic context）完全相分离的单位来研究。吸引着人们强烈兴趣的，毋宁说是语境本身。”<sup>④</sup>甚至不再把语词当作基本的意义单位，“陈述（命题）而不是语词，被看作是基本的意义单位。”<sup>⑤</sup>也就是说，语词的意义只有在陈述（命题）中才能把握。但是他们的出发点还是立足于哲学的“名”、“实”关系来谈论语词的意义，把种种意义最后

① Augustine, Saint (354-430), 罗马帝国末期基督教神学家，哲学家。

② 参见黄振定，2002，第27，67页。

③ 黄振定，2002，第67页。

④ （英）N. 克雷奇曼等编，1982，《剑桥中世纪哲学史》，第161页。剑桥：剑桥大学出版社。参见黄振定，2002，第27页。

⑤ 同上。

归结到语词所指谓的实在本质、概念、心理经验之类，以还原语词和指谓的一一对应关系，<sup>①</sup>具有明显的逻辑化研究的局限性。

近代，尽管许多语言哲学家都不同程度地涉及语境问题，但真正明确提出以“语境原则”来把握意义的，还是 19 世纪的德国逻辑学家弗雷格<sup>②</sup>。因此我认为，弗雷格是语境理论发展的一个重要里程碑。

### 1.1.2 语境原则的提出

在《算术基础》(1884)一书中，弗雷格首次提出“语境原则”。他从数的意义出发提出，“数的给出包含着对一个概念的表达”<sup>③</sup>，即概念是数的承载者，必须在命题中在与其他词语或物体的联系中数才有意义，不存在一个客观的“一”，也不存在抽象主观的“一”，只存在“一棵树”、“一朵花”这种与具体事物相联系的数的概念。数的意义是在和具体事物的联系中获得的。为此，他为把握数的概念提出三个基本原则，即：

- (1) 把心理学的东西和逻辑的东西、主观的东西和客观的东西明确区别开来；
- (2) 必须在句子联系中研究语词的意谓，而不是个别地研究语词的意谓；
- (3) 要时刻看到概念和对象的区别。<sup>④</sup>

① 参见黄振定，2002，第 27 页。

② Frege, Gottlob (1848 - 1925), 德国逻辑学家，数学家，哲学家。

③ Frege, 1986, 《算术基础》( *Die Grundgesetze der Arithmetik* ), 第 71 页。转引自王路，1996，第 61 页。

④ 王路，1996，第 49 页。

这里的第二条原则就是著名的“语境原则”。他认为数的得出，需要到含有数的句子中去分析，他说，

如果我们不能有关于数的表象或直觉，我们怎么才能得到一个数呢？语词只有在句子联系中才意谓某种东西，因此重要的是说明含有一个数词的句子的意义。<sup>①</sup>

也就是说，数的得出，需要做语言的分析。达米特<sup>②</sup>称弗雷格的这种对数的语言分析方法是“哲学中所谓以‘语言转向’著称的第一个典范”<sup>③</sup>，开启了语言分析哲学的先河。

语境原则对于一般语词的意义理解和把握同样是具有指导意义的。弗雷格本人也分析了专有名称如“柏拉图”、“伦敦”等实体名称的意义问题，认为这样的名称也只有在一定语境中才能获得一定的摹状关系，才有确定的指称和涵义。而且，弗雷格最初提出语境原则时没有区分“意义”和“所指”，因而该原则应该在一般意义上来理解和把握。达米特在评论弗雷格的语境原则时说，

作为与意义有关的原则，我们可以认为，语境原则就在于说明一个表达式的意义就在于专门与它在句子中的作用相联系，并且在于对任何有它出现的句子所表达思想的贡献。<sup>④</sup>

从这个角度来理解弗雷格的语境原则，也可以看出该原则的普遍意

---

① Frege, 1986, *Die Grundgesetze der Arithmetik*, 第 71 页。转引自王路, 1996, 第 50 页。

② Dummett, Michael (1925 - ), 英国哲学家, 西方著名的弗雷格研究专家。

③ Dummett, 1992, *Truth and other Enigmas*, 第 111 页。转引自王路, 1996, 第 51 页。

④ Dummett, 1992, *Truth and other Enigmas*, 第 184 页。转引自王路, 1996, 第 51 页。

义。王路<sup>①</sup>也认为，既然弗雷格在提出语境原则时没有明确区分意义和所指，后人在理解其语境原则时也不应该作这种区分，而应该对 *Bedeutung* 作一般的字面理解，即它既包括意义，也包括所指，应该在这种没有区分的情况下理解语境原则。

从语境理论的发展史来看，弗雷格把握了“句子”这个重要的意义单位，继承了中世纪在命题（句子）中把握语词意义的思想，确立了句子分析在意义分析中的重要地位。他认为语词的内涵是在句子中确定的，不能孤立地把握和认识；句子有意义，句中的词语也就有了内涵。他说，

人们必须总是考虑完整的句子。……如果句子作为整体有一个意义，就足够了；这样句子的诸部分也就得到它们的内涵。<sup>②</sup>

达米特在评论语境原则的意义时说，

语境原则的核心意义是对句子作用的强调，也就是说，……语词必须在句子中去理解<sup>③</sup>。

这就是说，语境原则突出了语词与含有该语词的句子语境的一般意义关系。从句子这个语境出发，可以找出作为句子的所有相关部分（即句中各相关词语）的内涵和意义。句子作为一个整体，在语言中就获得了特殊的地位，它决定着其中语词的意义。正如达米特所说，

在《算术基础》中阐明的语境原则体现的不仅仅是一个词的

① 王路，1996，第55页。

② Frege, 1986, *Die Grundgesetze der Arithmetik*, 第59-60页。转引自王路，1996，第50页。

③ 王路，1996，第55页。

意义与含有它的语境的一般关系；它找出作为句子的整个语境的相关部分，因而使句子在语言中有一种特殊的独特的作用。<sup>①</sup>

由此可见，弗雷格的语境原则在一般意义上就是强调意义的句子分析法。句子为先，语词为后，必须在句子中分析语词。句子是意义的基本单位。因此，我认为，弗雷格的语境原则是以句子为基本分析单位的言内语境分析原则。

### 1.1.3 语境原则的传播

弗雷格的语境原则在他有生之年没有得到普遍承认。但无论如何，弗雷格的语境原则还是作为语言哲学的一个重要原则传播开来，日益成为现代语言哲学的热门话题。弗雷格语境思想的认识和传播得益于维特根斯坦<sup>②</sup>。

维特根斯坦在《逻辑哲学论》（1922）中对弗雷格语境原则的引用推动了语境思想的传播。他说，“只有句子才有意义，只有在句子联系中一个名字才有意谓。”<sup>③</sup>这一思想在他后期的研究中更加明确。在《哲学研究》（1953）中，维特根斯坦进一步发挥了语境原则。他说，“一个词的意谓就是他在语言中的应用。”<sup>④</sup>他把命题中规定有意义的每个部分叫做表达式（或记号），把名词看作原初符号，认为“要

---

① Dummett, 1981, *The Interpretation of Frege's Philosophy*, 第 370 页。转引自王路, 1996, 第 55 - 56 页。

② Wittgenstein, Ludwig (1889 - 1951), 英国哲学家。

③ Wittgenstein, 1981, *Tractatus Logico-philosophicus Philosophische Untersuchungen*. Suhrkamp: Taschenbuch Wissenschaft, 第 33 页。“意义”的英译在这里是“sense”，“意谓”的英译是“meaning”。参见斯鲁格, 1989, 第 390 页。张申府在《名理论》（逻辑哲学论）（1988: 27）中把该句译为：只有命题有意义，只有在命题的系络中，一个名字才有意谓。

④ 同上, 第 43, 49 页。

在符号上看出记号，必须观察有意义的用法。……一个符号若是无用的，便是无意味的。”<sup>①</sup>即一个词的意义就是由它在有意义的语句中的作用决定的。

后期维特根斯坦与弗雷格不同，他不再关注逻辑语言，而是关注活生生的日常语言。这样，弗雷格的语境原则被发展为对人类日常语言实践的研究，从而显示出普遍的指导意义。斯鲁格<sup>②</sup>甚至因此说，弗雷格的语境原则应该换成这种说法：“对语言的研究，本身必须被看作是对人类实践的研究。”<sup>③</sup>在他看来，理解一个词语的意义，从哲学意义上来说，需要理解包含该词的句子在人类生活中的作用和价值。

达米特在构建自己的意义理论时进一步阐发了弗雷格的语境原则，强调了维特根斯坦“意义即使用”的观点。他指出了弗雷格把句子看作专名的局限性，认为弗雷格把句子的真假看作句子的所指，寻找句子和语词的共同点，这实际上忽略了语境原则的一个重要方面——句子是语言中可以表述思想的最小单位，从而取消了句子在语言中的特殊地位。<sup>④</sup>他认为，构造意义理论首先应该回答“意义是什么”的问题，这种回答应该遵循以下原则：维特根斯坦关于语词功能多样性的原则；弗雷格的语境原则和维特根斯坦的“意义即使用”原则；“意义的非具体化”原则。徐友渔在“达米特”的评传中总结说：

这种回答应尊重以下原则，第一，维特根斯坦关于语词功能

① 维特根什坦，1988，第28页。

② Sluga, Hans D., 伯克莱大学现任哲学教授。

③ 斯鲁格，1989，第398页。

④ Dummett, 1981, *Frege: Philosophy of Language*, 第195-196页。见Murphy, 2002.



多样性的原则，对于“一个词意指某物”是什么这个问题不可能有统一的回答。第二，弗雷格的语境原则，一个词只有在句子的语境中才有意义，这还需要加上维持根斯坦的进一步的原则：理解一个句子就是理解一种语言，只能把词的意义解释为它对包含有它的句子的意义的贡献，只能根据句子在语言中的作用来解释句子的意义；第三，这是可以被称为“意义的非具体化”原则，它说的是，我们决不可期望能达到形如“词 x 的意义是……”的说明，最多能得到这种形式的说明：“X 意指它的确意指的东西是……”。<sup>①</sup>

达米特这里的第三条原则是针对戴维森<sup>②</sup>的意义主张的，因为戴维森认为，一个恰当的意义理论必须包含如下形式的一切句子：S 的意义是 M。其中 S 为某个句子结构的描述，M 为句子意义的表达式。这就意味着要为意义概念本身寻找特定的表达式。达米特认为这是非常浅薄的，我们这里不予讨论。而前两条原则是对语境原则的进一步强调和深化。

达米特在阐发上述原则时进一步强调，语言中的词和句子意指某种确定的东西，是因为它们在社会实践中具有某种作用。也就是说，词和句子的意指是由它们在社会实践中的作用决定的，即由语言的使用决定的。而语言的使用和实践是由理性的主动者完成的，必然带有主动者本人的动机、目的和意图。他说，

<sup>①</sup> 徐友渔，1996，第 201 页。

<sup>②</sup> Davidson, Donald (1917—2003)，美国著名哲学家。

如果不把语言的使用描述为理性的主动者的活动,描述为具有动机、目的、意图,这种说明是没有说服力的。<sup>①</sup>

这不仅说明语言的意义由语言的使用决定,而且是由理性的人有目的的使用决定的。这在很大程度上进一步深化和加强了维特根斯坦意义即使用和意图论的理论价值。

达米特既看到了句子意义的相对完整性,也看到了句子意义对语言其他单位的依赖,但从总体上说,他的意义观主要着眼于句子层面。他说,“一个可接受的意义理论必须至少是分子论的,它的涵义理论必须陈述一个说话人关于任何句子的意义的知识是怎样表现出来的。”<sup>②</sup>也就是说,他认为意义理论至少应该在句子层面建立。他还坚持认为,尽管句子不可以单个地、孤立地理解,但理解一个句子不需要理解整个语言,而只需要理解语言的一部分。<sup>③</sup>因此可以说,达米特的语境观也主要是着眼于句子层面的。

但是,达米特并没有局限于句子层面,在后来的研究中,他进一步发展完善了自己的语境观。有学者<sup>④</sup>认为,达米特的语境观现在已经发展为一种动态的真理观。这与语境观的最新发展是一致的。他从语形学、语义学、语用学等多个角度,对真理的形态进行语境考察,阐述真理的历史性和修正性,认为真理需要放在动态的语境中来考察,不存在“普遍接受”的真理。语境形式和内容的变化、言语者意向及文化取向的变动等等,往往使真理不断地得到修正。可以看出,

① 徐友渔,1996,第201页。

② 达米特,1998a,第58页。

③ 徐友渔,1996,第203页。

④ 参见郭贵春等,2003,第23页。

语境理论在达米特身上也体现着研究范围不断扩大推进的发展轨迹，表明语境研究突破言内语境局限的必然趋势。

#### 1.1.4 言内语境研究简评

尽管上述哲学家都主要还是关注句子，注意从句子出发把握语词的意义，实际上他们已经开始突破句子的局限，把语境拓展到语言外的现实，即社会情景，甚至扩展到人们的心理、意向等等，从而蕴育了语境的情景研究阶段的萌芽。即使在语境原则的奠基者弗雷格那里，也并未完全局限于句子层面。他在《概念文字》（1879）的序言及后来的一些文章中，多次明确论述了语言的不完善性，认为在较抽象的科学表述方面，语言不能保证表述的准确和易解；在逻辑表达方面，语言同样存在缺陷，遵守语法并不一定保证逻辑表述的正确性。<sup>①</sup> 看到语言的不完善性，实际上是看到了句子分析的局限性。弗雷格没有在这个问题上进一步阐述，但他在语言不完善性方面的论述启发了人们的思维，推动语境研究突破句子范围，进入更加广阔的领域。达米特在评论弗雷格的语义思想时说，弗雷格的语义思想实际上隐含着维特根斯坦的“意义即使用”的思想：

涵义是某种客观的东西，也就是说，可以明确地确定，两个说话者是否是在相同的意义上使用一个表达式，以及一个说话者是否能把他赋予任何一个表达式的意义有效地传达给另一个人。

然而，仅当一个词的涵义是只由它在语言运用中的可观察特性来

<sup>①</sup> 参见王路，1996，第27页。

决定时(亦即,只有当涵义即使用时),这种设想才是可能的;由此可知,对它的涵义的把握完全是说话者使用它的方式表现出来的。……因此,弗雷格的涵义是客观的这一论题……隐含地预示着维持根斯坦的意义即使用的学说。<sup>①</sup>

因此可以说,以句子为语境的意义分析在历史上实际只是一个过渡的阶段。但是,作为语篇最小的意义构建单位,句子分析又是一个不可逾越的阶段。句子在语言中有着交通枢纽的地位,往下它管辖句中语词的意义,往上它是语篇的最小意义构建单位,是语段乃至整个语篇构建的基本单元。词和句、句和段(语篇)是密切关联的。然而在语言学研究史上,曾有很长一段时间存在着割裂语词和语句、语句和语境的倾向和做法,在语言本体内部形成了两种不同的语言结构研究方法,即语法学和篇章语言学。前者通常研究单个的、孤立的句子,研究词的形式、用法、句子各组成部分及其安排规律;而后者则研究交际中的语篇,研究语篇中句子的排列和衔接连贯。传统语法,本世纪风靡一时的结构语法,以及20世纪50年代以来在语言学领域引人注目的转换生成语法,都只是局限于句子本身及其组成部分来研究语言,而不研究句子与句子之间的关系,也不讨论句子在比其更大的语言单位中的地位和作用。这与弗雷格的做法是一脉相承的。

然而,正如一个词语在不同的句子中可以有不同的意义和句法功能一样,一个句子在不同的语篇和语境中也同样会有不同的表意作用和交际功能。不把句子放到更大的语言环境中去考察,就无法确定它

<sup>①</sup> Dummett, 1998b, 第71页。

的真正意义。离开语言的使用场合和特定的语言环境,就很难确定语言单位的交际功能,语言单位也无法充分有效地起到交际的作用。因此,越来越多的学者开始把注意力从句子(命题)的逻辑意义分析转向交际中实际运用的语篇的研究,从语篇层面来把握句子的意义和功能。20世纪50年代,篇章语言学应运而生了。

篇章语言学的诞生,进一步加深了人们对语词意义、句子意义的认识。语篇分析从一开始就和情景语境理论有着密切关联,因为语篇(会话)分析最先是由情景语境观的研究者、伦敦学派创始人弗斯在20世纪30年代提出的,语篇分析的成功研究也首先表现在援用弗斯学派方法的领域,如米切尔(1957)运用情景语境理论,根据交际参与者和情景等因素把买卖行为分为若干阶段<sup>①</sup>。尽管从理论上说,语篇分析仍然属于言内语境的范畴,属于宏观言内语境层面,而实际上,没有和(情景)语境相分离的语篇,语篇分析必然涉及到言外的情景,所以语言的语境分析一走出句子范围就踏入情景语境范围,进入了语境分析的第二个阶段。

---

<sup>①</sup> Mitchell, T. F. 1957, *The Language of Buying and Selling in Cyrenaica. Hesperis* 44. 参见 Halliday & Hasan, 1989, 第9页。又见黄国文, 1988, 第6页。米切尔为英国立兹大学退休教授。

## 第二节 情景语境研究阶段

前面的论述可以看出,语篇分析和对情景的关注密不可分。但实际上,对情景的关注在弗雷格那里就已经有了萌芽。维特根斯坦、达米特等人进一步推动了对日常情景的关注。

奥格登和理查兹<sup>①</sup>从刺激—反应的角度出发,指出语境是意义和感知的联系纽带,把语境定义为一系列共现的事件,意义则源于对这一系列事件的感知。马林诺夫斯基<sup>②</sup>非常赞同奥格登、理查兹的观点,并从人类学的角度明确提出,语境应突破语言语境的范围,关注语言外的情景和文化。他首次提出“情景语境”、“文化语境”两个概念,成为现代语境研究公认的鼻祖。弗斯等人进一步区分情景语境的类别,分析情景语境的构成。韩礼德等人则在分析情景语境的构成的基础上,进一步比较科学地分析了情景语境和语篇元功能的关系,构建了很有影响力的系统功能语法,形成了语境研究的情景学派。而美国人类学家、社会学家对语境的关注,推动了语境研究文化人类学派的形成。系统功能语法的进一步发展,又进一步突破了情景语境的局限,开始关注更广泛的语境因素——文化语境,从而出现了与文化人类学研究成果合流的趋势,推动了语境研究的系统科学的发展。本节我们着重讨论功能语法学派对情景语境的关注,涉及他们对语境研究在文化领域的推进,下一节再重点讨论文化人类学家对文化语境的关注。

① Ogden, C. K. (1889-1957), 英国语言学家, 创建了 850 词英语基本词汇表; Richards, I. A. (1893-1979), 英国文学批评家, 修辞学家。

② Malinowski, B. K. (1884-1942), 波兰出生的著名人类学家。

### 1.2.1 “情景语境”的发祥

奥格登和理查兹在其合著《意义的意义》中指出，“孤立的词语本身没有任何意义。……只有在思想者使用它们的时候，它们才代表某种东西，或者从某种意义上说，具有‘意义’”<sup>①</sup>，这种观点实际是对维特根斯坦“意义即使用”观点的继承。他们认为，词语和事物（所指）之间的关联是间接的，并用“语义三角”表示了词语和事物（所指）之间的间接联系：

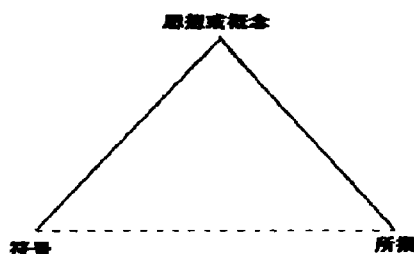

在他们看来，符号和思想之间有一种直接的因果关联，符号的产生一方面取决于人们内心构造的那种所指意义，一方面也受到社会和心理因素的影响，随目的、意图、态度的不同而不同；思想和所指之间的关联或直接（比如看到红色物体说“红色”时）或间接（比如说“拿破仑”时）；而符号和所指之间的关联全然是间接的，随符号使用者的不同而不同。<sup>②</sup> 这里涉及的社会、心理因素，目的、意图、态度，符号的使用者等都是语境的构成因素。符号的所指为何物，在很大程度上是由符号情景即情景语境决定的。

他们从刺激—反应的行为主义观点出发，认为“符号总是一个刺激物，和某个原始刺激物存在某种程度的相似，并足以激发原始刺激

<sup>①</sup> Ogden and Richards, 1923, 第9-10页。

<sup>②</sup> 参见Ogden and Richards, 1923, 第11-12页。

物在人们内心产生的那种记忆痕迹”<sup>①</sup> 这种原始刺激物就是情景，当这种情景重复出现时，就能激发人们对这种情景的记忆，从而获得对符号情景的解释，“正是因为这些复现的情景，解释才成为可能”<sup>②</sup>，他们认为，如果对这一普遍公认的观点做深入探究，就能发现“它比想象的要根本得多”，实际上，“任何东西，只要说它是一种解释，就等于说，它是某种心理语境的一部分；解释本身就是一种复现”<sup>③</sup>。

在他们看来，语境对于符号的解释是非常重要的，要弄清符号的意义和解释，就必须弄清什么是语境。为此，他们为“语境”下了一个明确的定义，这在语言学史上是第一次。他们说，“语境是一系列以特定方式相互关联的实体（事物或事件），其中的每一个实体都具有这样一种特征：共现的其他实体具有同样的特征和关联，且所有这些实体都‘几乎同时出现’”<sup>④</sup>，或者说，同时出现的概率很高。比如有烟必然有火，有火也很可能有烟，烟和火因为某种关联而共现，从而构成某种特定语境。因此可以说，语境是一系列共现的事件。要理解某个符号比如“烟”的意义，就必须对这种语境进行感知和理解，从这个意义上说，语境是意义和感知的联系纽带，意义则源于对这一系列事件的感知，语言就是指代思想和感知的符号。可见奥格登和理查兹主要是从情景的角度来讨论语境的，他们交叉使用的“符号情景”和“语境”<sup>⑤</sup>等也可以说明这一点。

① Ogden and Richards, 1923, 第 53 页。

② Ogden and Richards, 1923, 第 55 页。

③ Ogden and Richards, 1923, 第 55-56 页。

④ Ogden and Richards, 1923, 第 58 页。

⑤ 他们所使用的“符号情景”和“语境”的英文分别是 sign-situations, symbol situations 和 context.



然而，首次明确提出“情景语境”<sup>①</sup>概念的则是人类学家马林诺夫斯基。他在为奥格登和理查兹的著作《意义的意义》一书写的附录《原始语言中的意义问题》一文中，以丰富的实例说明，原始语言的词汇在很大程度上依赖于它们的语境。他首创“情景语境”<sup>②</sup>这个术语，并且认为，语境同时还涉及社会文化心理，语境分析必须打破语言语境的局限，扩展到语言使用的一般情境、文化和社会心理。他认为，

对原始话语的分析表明了意义的复杂性，从而需要把意义的分析从纯语言的分析拓展到对文化和社会心理的分析。<sup>③</sup>

新造“情景语境”这个概念，一方面表明“语境”概念必须扩大，另一方面表明词语说出时的“情景”决不能认为与语言表达无关。<sup>④</sup>

他当初认为，情景语境就是文本的情景或即时环境。但是，把握话语的意义，有时仅仅依据话语的即时环境是不够的，还必须提供整个文化背景，因为在任何语言的交际中，相关的不仅仅是环绕话语的即时的所见所闻，还应该包括交际参与者及其参与的社会行为背后的文化历史，这一切在意义的解释中都应占有一席之地，情景语境和文化语境对文本意义的正确理解来说都是必要的<sup>⑤</sup>。他说，

① 情景语境的英文是 context of situation.

② Malinowski 没有直接采用这个术语，但是他说，“语言本质上植根于文化”（1923: 305）。韩礼德（1989: 7）认为马氏引进了“文化语境”这个概念。

③ Malinowski, 1923, 第 296 页。

④ Malinowski, 1923, 第 306 页。

⑤ 参见 Halliday, 1989, 第 6-7 页。

人们生活的环境和文化可能与我们不一样，因而对他们所说的任何语言的研究，都必须和对他们的环境和文化的研究同步进行。<sup>①</sup>

马林诺夫斯基对奥、理两人的“符号—情景”语言模式深表赞赏，同时对奥、理的意义观提出了修正，认为语言是行为的方式，而不是纯粹的思想符号，“它（语言）是一种行为方式，而不是反映的工具”<sup>②</sup>，话语和环境紧密地纠合在一起，语言环境对于理解语言来说是必不可少的<sup>③</sup>。他说，

意义……不是来源于对事物的思考或对发生事情的分析，而是来源于对相关情景的实际的积极的了解和熟悉。对词汇的真正知识是通过该词在特定情景中的实际使用而获得的。<sup>④</sup>

口头话语与情景直接相关；书面语言与情景也间接相关，与听众读者先前的经验相关，其意义依赖于词语原来指示的情境<sup>⑤</sup>。但是，他在刚提出“情景语境”概念时还认为，“情景语境”这个概念只在研究原始语言时才是必要的<sup>⑥</sup>。十多年以后，他发现自己这种想法原来是片面的，因而在《珊瑚园及其魔力》第二卷中坦诚地承认了自己的错误，并且明确提出“文化语境”概念。他说，

我把文明的科学的话语和原始话语对立起来，认为现代科学

① Malinowski, 1923, 第 306 页。

② Malinowski, 1923, 第 312 页。

③ Malinowski, 1923, 第 296, 306 页。

④ Malinowski, 1923, 第 325 页。

⑤ Malinowski, 1923, 第 313 页。

⑥ 参见 Malinowski, 1923, 第 306 - 307 页。

和哲学中词语的抽象运用是与它们的使用情景相分离的，这种观点是错误的。语言的原始使用和高度抽象理论化的使用只存在程度的差异。追根究底，所有词语的一切意义都是源于切身体验的。

①

这里的“切身体验”就是对情景语境的感知和了解。没有对相应情景语境的感知和了解，人们不可能理解和把握一个语词的意义，也不可能创造相应的语词。这种观点和奥格登、理查兹的观点是一致的。但是他进一步认为，在情景语境之外，是“可以叫做文化语境的东西”，“对词语的定义在一定程度上意味着要把它置于其文化语境之中”<sup>②</sup>。韩礼德评论说<sup>③</sup>，马林诺夫斯基的这种观点意味着：当把语言看作系统，考虑它的词项和语法类别时，就需要和文化语境联系起来；当把语言当作具体使用，考虑具体文本及其组成时，就需要和情景语境联系起来。可以看出，马林诺夫斯基对语境观的发展具有开创性的历史意义。

他对不同语境中话语的功能，如人际功能<sup>④</sup>等也有细致的分析，认为语言是统一行动的联系纽带，是人类的行为方式。他说，

原始语言是人们统一行动的联系纽带，是人类行为一部分。  
是一种行为方式，而不是反映的工具。<sup>⑤</sup>

词语用于产生行为而不是描述行为，更不是翻译思想。因此

① Malinowski, 1935, vol. 2, 第 58 页。转引自 Halliday, 1989, 第 7 页。

② Malinowski, 1935, vol. 2, 第 58 页。转引自 Halliday, 1999, 第 4 页。

③ 参见 Halliday, 1999, 第 4 页。

④ Phatic communion. 参见 Malinowski, 1923, 第 315 页。

⑤ Malinowski, 1923, 第 312 页。

词语具有自身的功能，即作为行事的方式和行为的调控手段，作为行为的目标而不是行为的定义。<sup>①</sup>

也就是说，语言的功能在于组织人类的共同活动。由于人类群体的活动不是千篇一律的，对语言的理解就要联系语境。

有学者<sup>②</sup>认为，“语言镶嵌于情景之中”和“语言必须看作现实的行为方式”这两点是马氏提出的两大重要主题，对后世的语境研究产生了深远的影响。现在的语言研究只要提到语境，一般都会从马林诺夫斯基这里开始，把马林诺夫斯基看作语境论的开山鼻祖，这与马氏以来功能学派的盛行有较为密切的关系。他的追随者如弗斯、韩礼德等对语境和语篇关系进行了深入探讨，给现代语言学产生了深远影响，这就进一步巩固了马氏在语境研究中的突出地位。

值得特别注意的是，马林诺夫斯基对情景语境的关注本身是从翻译的角度来考虑的。他在南太平洋的特洛布里恩德群岛<sup>③</sup>进行人类学工作时，收集了该群岛人们说的语言——Kiriwinian——的大量素材，并力图把这一切介绍给西方读者。尽管他自己和岛上居民的语言交流没有太大障碍，但他发现，要把这些素材用英语介绍给西方读者是非常困难的，因为西方读者的文化与这些岛民的文化迥然不同。直译往往很难达到传递信息的目的。为此，他在译文中加注了大量评述性文字，以便把译文带入话语原来那种生动的自然环境，让西方读者理解素材中的内容。马林诺夫斯基从翻译的角度发现语言必须突破语言语

---

① Malinowski, 1923, 第 321 页。

② Goodwin & Duranti, 1992, 第 14 - 15 页。

③ Trobriand Islands.

境范围，进入情景语境和文化语境来研究和分析，充分证明“言外语境视角”（语言的“他者”）对于语言研究的重大意义。局限于语言内部无法正确把握语言的本质，也无法正确理解语言。翻译研究从这里也应该获得重要启示：“言外语境”这种“他者视角”的引入对于把握翻译本质，科学评价各种翻译理论的价值、科学性及其局限性，无疑具有重要意义。正如巴赫金所说，“只有在‘他者’文化的眼睛里，文化的展现才会充分、深刻。”<sup>①</sup>语境范围的不断扩大，实质上也是在不断引入“他者视角”，以便更加深入地把握研究对象的本质。

### 1.2.2 情景语境的构成

自马林诺夫斯基提出“情景语境”概念以来，许多学者就开始探讨情景语境的类型，试图找出情景语境的规律性构建，进而发现情景与意义生成、言语交际、语篇构建之间的规律性关联。对情景的分类多种多样，其中有代表性是伦敦学派的弗斯<sup>②</sup>、韩礼德和其他一些功能学派学者。

弗斯作为马林诺夫斯基的学生和同事，深受马氏的影响。他继承了马氏关于情景语境的观点，并对情景语境进行了初步分类，分析了情景和话语之间的关联。1950年，弗斯在他所著《社会中的个性和语言》中，对“语境”做了比较详细的阐述，提出了在言语环境中研究话语的理论和方法。弗斯认为<sup>③</sup>，言语同人类的社会交际活动是紧密联系并交织在一起的，语言学研究的任务在于把语言中各个有意义

<sup>①</sup> Bakhtin, 1986c, 第7页。

<sup>②</sup> Firth, J.R. (1890-1960), 英国语言学家，提倡通过语境来研究语音和意义。

<sup>③</sup> 参见刘润清，1995，第284-291页；又见罗思明，2003，第176-178页。

的方面同非语言因素联系起来。弗斯把情景语境分为四种：

- (1) 情景中的参与者（人物个性及其他相关特征）；
- (2) 参与者的行为（包括言语的和非言语的）；
- (3) 情景的其他相关特征（非言语性、非人格性的特征等）；
- (4) 言语行为的效果和影响。

弗斯的语境观，既涉及语言系统本身，也涉及语言外的环境因素，认为言内语境和言外语境各有结构，但二者也是密切关联的。他把语言看作涉及语义、词汇语法和语音的多层次系统，认为语音语境是语境系统的基石；把语言中存在的聚合关系的表现形式定为“系统”，把组合关系的表现形式定为“结构”；提出在分析“典型语言环境”时，既要分析语言的内部关系，也要分析语言环境的内部关系。在语言的内部，既要分析结构成分间的组合关系，也要分析系统中单位或词汇间的聚合关系，找出结构成分的价值；在语言环境内部，既要分析语篇与非语言成分间的关系，又要分析篇章中的“小片断”和“大片断”与环境中的特殊组成部分（如物体、人物、事件等）间的分析关系。在他看来，语言的意义不是来源于语言内部，而是来自语言外部的环境，环境变化，语词的意义也会发生变化，“每个词进入新的语境就成为一个新词”。弗斯的语境语言观是具有较强的科学性的，因为他既看到了语言内部各要素的关系，也看到了语言和语言外非语言因素之间的关系。

弗斯的语境观一方面继承了马林诺夫斯基的主要思想，把语言看成是“社会过程”和“人类生活的一种方式”，将具体语境中使用的

话语作为的语言研究对象；另一方面也发展了马氏的语境观，“从社会的角度去观察语言”<sup>①</sup>，认为语言的意义是语词在特定语境中的使用功能<sup>②</sup>，并对语境的类型进行了初步的区分。1957年，米切尔运用弗斯的语境观，精辟地分析了“买卖语言”的情景和文本的关系<sup>③</sup>。此后，许多语言学家也开始从不同角度构建文本的情景语境框架，分析语境变项的类型和层次以及它们和语篇之间的关系。在这种研究中，从弗斯而来的功能语言学派的贡献最为突出，集中体现在英国伦敦学派以及韩礼德任教的澳大利亚悉尼大学的一批学者身上。

从20世纪60年代起，功能语言学派开始提出语域理论，描述哪些语境变项影响语言的使用。他们提出了多种语境变项模式，如表1-1<sup>④</sup>：

表 1-1：语境变项

Halliday et al (1964)	Gregory (1967)	Ure and Ellis (1977)	Fawcett (1980)
语场	语场	语场	主题
语式	语式	语式	渠道
风格	个人语言 功能语言	形式 作用	关系目的 语用目的

20世纪80年代以来，悉尼大学系统功能语言学家马丁博士等人在重点对比了格里高利<sup>⑤</sup>和韩礼德的语境变项模式的基础上发现，韩礼德模式中的三个语境变项与语言的三个元功能一一对应，这种语境模式可以比较合理地解释情景语境和语篇的对应关系。下面我们就主

① 刘润清，1995，第287页。

② 参见龙日金、陈浩东，1993，第63页。

③ 参见Halliday & Hasan，1989，第9页。又见黄国文，1988，第6页。

④ 选自陈会军，2001，第85页。

⑤ Gregory, M. 1967. Aspects of Varieties Differentiation. *Journal of Linguistics*, 3: 177-198.

要介绍韩礼德的语境模式，并涉及其他学者对韩礼德模式的改进。

### 1.2.3 韩礼德对语境和语篇关系的分析

1964年，韩礼德等人在《语言科学和语言教学》<sup>①</sup>一书中首次提出语域理论和情景语境三元论：即语场、语旨、语式。1974年，在乔治敦大学的一个语言学和语言研究圆桌会议上，他以“语言学中的语境”为题做了一个报告；1978年出版《语言作为社会符号》一书；二者都提出从社会的角度来解释语言和理解意义。他认为，

语言主要是一种社会符号，是一种意义资源；人类社会经验的对话、构建及其本质的改变都是围绕语言展开的。<sup>②</sup>

1989年，他进一步发展完善了自己的语境观，和哈森合作出版了《语言·语境·语篇——社会符号学视角中的语言》一书。韩礼德的语境观集中体现在这本著作中。

韩礼德赞同马林诺夫斯基的情景语境观点，认为无论是理解英语，还是理解任何其他语言，无论是发达语言还是原始语言（例如Kiriwinian），情景语境的概念都是同样必要的，差别只在于各自特定的文化语境不同而已。人们从事的活动可能因时因地而不同，然而，任何语言都必须在其情景语境中来理解这一点作为一般原则，对于任何民族的任何发展阶段都是适用有效的。<sup>③</sup> 韩礼德继承并发展了弗斯的情景语境理论，提出一种比较科学的情景语境模式，把情景语境分

<sup>①</sup> Halliday, M. A. K. 1964. *The Linguistic Sciences and Language Teaching*. London: Longman.

<sup>②</sup> Halliday, 1989, 第 vi 页。

<sup>③</sup> Halliday, 1989, 第 8 页。



为语场、语旨、语式三种，称它们为情景语境的三种特征；并周密系统地分析了语境类型（主要是情景语境）和语篇中的不同语义的对应关系，把语境研究从语境对语义的制约束定关系这个狭窄领域拓展到语境和语篇构建的关系上来。语场指实际发生的事，即话语发生的环境，包括话题、谈话参与者及其所有活动；语旨指参与者之间的关系，包括其社会地位、角色关系等；语式指话语交际的渠道或媒介，是说的还是写的，是即兴的还是有准备的等等。韩礼德认为，

语篇和语境密切相关，甚至可以肯定地说，一方只有参照另一方才能获得解释。意义在语言中以语篇的形式得到实现，而语言又在语言使用的情景中获得形式和模式。……对语言的研究应该重在探讨语言是怎样根据社会的重要目标而形成系统的模式的。<sup>①</sup>

在韩礼德看来，“语境是先于语篇的，情景先于与之相关的话语”<sup>②</sup>。人类能够相互沟通，源于人们对情景的共同认知。他认为<sup>③</sup>，人类交际尽管会有失败，然而交际的成功几率是十分惊人的，原因在于人们谈论的一切总是处于人类认知的框架之中，无论语言多么出乎意料，它总是处在这个框架之中。根据这个框架，交际的参与者可以预测说话人要说的的是什么，并理解说话人的话语。这个框架就是情景语境，情景语境是人们进行预测的基础，“语言交流发生的情景向交际

① Halliday, 1989, 第vii页。

② Halliday, 1989, 第5页。

③ 参见Halliday, 1989, 第9页。

参与者提供大量关于正在交流和可能得到交流的意义的相关信息”<sup>①</sup>；而对情景语境的最恰当的描述和解释必须具有如下两个特征：有助于人们预测话语的意义，有助于解释人们的相互作用<sup>②</sup>。

韩礼德还认为，语篇本质上是一个语义单位，而不是一种大于句子的语法单位。必须既把语篇看作一种结果，又把语篇看作一种过程，语篇的这两种特征必须受到同样的关注。说语篇是过程，是因为它是一个持续不断的语义选择过程，是贯穿语义潜势网的选择性运动，每一次选择又为进一步的选择提供环境。从社会符号学的角度来看待语篇的过程性，语篇则是一种互动的事件，是意义在社会中的交换。因此，对话是最基本的语篇形式，也是最重要的语篇形式，因为在对话中，语言资源的运用最充分：在对话的情景中，人们即席创造语言，改变语言的用法，从而导致语言系统的变化。语言中任何下意识的变化和发展都是首先发生在这种自然的对话语篇之中的。<sup>③</sup>

任何语篇都是特定情景语境中特定社会意义的实例之一，是环境的产物。而语篇得以展现的情景语境则浓缩在语篇之中，其浓缩既不是孤立单一的，也不是机械的，而是以一种系统的方式连接起来的，一头是社会环境，一头是语言的功能性组合，从这种社会符号学观点出发，我们可以从一头分析出另一头来。<sup>④</sup>也就是说，从社会环境可以推测出语言的功能性组合；反过来，从语言的功能性组合也可以推导出相应社会环境的特征。

① Halliday, 1989, 第10页。

② 参见 Halliday, 1989, 第10页。

③ 参见 Halliday, 1989, 第10-11页。

④ 参见 Halliday, 1989, 第11-12页。

因此,韩礼德对语言功能也进行了分类。他参照心理学家布勒<sup>①</sup>语言功能观,把语言的元功能归纳为概念功能、人际功能和语篇功能。概念功能指的是语言对人们在现实世界(包括内心世界)中的各种经历的表达,即对客观主观事物、与之相关的人和物及其相关时间地点的表达<sup>②</sup>;人际功能指的是语言所具有的表述说话者身份、地位、态度、动机及其对事物的推断等功能<sup>③</sup>;语篇功能指的是在语义层面把语言组织成语篇的功能,语篇功能包括三个子系统,即主位—述位系统,已知信息—新信息系统,以及衔接系统<sup>④</sup>。概念功能、人际功能和语篇功能构成了语篇的意义系统。

他把情景语境分为三个组成部分,即语场、语旨、语式,认为这三个情景成分趋向于决定意义系统的三个组成部分,即概念功能、人际功能、语篇功能,并在词汇语法层上得到体现。情景语境三个组成部分任何一项的改变都会引起所交流意义的变化,从而引起语言的变异,产生不同类型的语域变体。<sup>⑤</sup>

韩礼德认为语言至少包括三个层次:音系层、词汇语法层和语义层。马丁对其稍做改动,把第三层命名为“话语意义层”<sup>⑥</sup>(如图 1-1),以强调从话语和语篇的角度来分析意义。

---

① 见于 Bühler, K., 1934. *Sprachtheorie: die Darstellungsfunktion de Sprache*. Jena: Fischer. 布勒把语言的功能分为表达功能、表情功能、意欲功能和所指功能。参见胡壮麟, 2000, 第 F15 页。

② 参见胡壮麟等, 1989, 第 71 页。

③ 参见胡壮麟等, 1989, 第 105 页。

④ 参见胡壮麟等, 1989, 第 135 页。

⑤ 参见胡壮麟等, 1989, 第 175 页。

⑥ discourse semantics.



图1-1: 语言层次 (J. R. Martin 1999: 38)

三个层次各成系统，但又相互关联：词汇语法系统直接受制于语言的意义系统，并体现意义系统，而词汇语法系统本身又由音系系统来体现；<sup>①</sup>语义系统决定词汇语法系统，词汇语法系统决定语音/文字。从情景语境到语言的意义层，到语言的词汇语法层，再到语音/文字层，呈现一种支配与体现的关系。

语篇的构建过程是从语境到语篇的预测过程<sup>②</sup>，即根据语境可以推测到语篇的意义类型。语篇的构建是根据特定情景语境，把意欲表达的意义转化为语篇，向读者和听众传递特定信息和思想的过程。说写者根据特定情景语境的特征，选择适合该语境的意义模式，包括概念意义、人际意义和语篇意义，构建语篇的意义系统。从意义系统到实际语篇，还需要靠词汇语法系统来体现，实化为具体的语音文字形式，才能完成交际的目的和功能。情景语境中的语场、语旨、语式，意义层面的概念意义、人际意义、语篇意义，词汇语法层面的及物性、语气情态、语篇信息结构及衔接，三个层次的各种因素从上而下，呈一一对应的支配和体现关系，可以图示如下<sup>③</sup>：

① 参见胡壮麟等，1989，第196页。

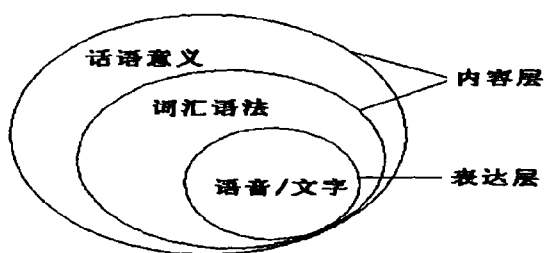
② 根据韩礼德的观点，“预测”指特定文化中的交际参与者把语境和语篇的关系作为相互交流和影响的基础，并不意味着交际参与者能够提前预测到下文要写的或说的将是什么内容。见Halliday和Hasan，1985，第36页。参见龙日金，陈浩东，1993，第68页。

③ 也可参见Halliday & Hasan，1989，第26页。



图1-2:从语境预测语篇的三个层面  
(龙日金 陈浩东 1993: 71)

反过来,韩礼德还认为,从语篇也可以预测到语篇产生的情景语境。从词汇语法层到语义层再到情景语境层,从词汇语法层面的及物性、语气情态、语篇信息结构与衔接,到意义层面的概念意义、人际意义、语篇意义,到情景语境中的语场、语旨、语式,自下而上,呈一一对应的预测关系。图示如下<sup>①</sup>:

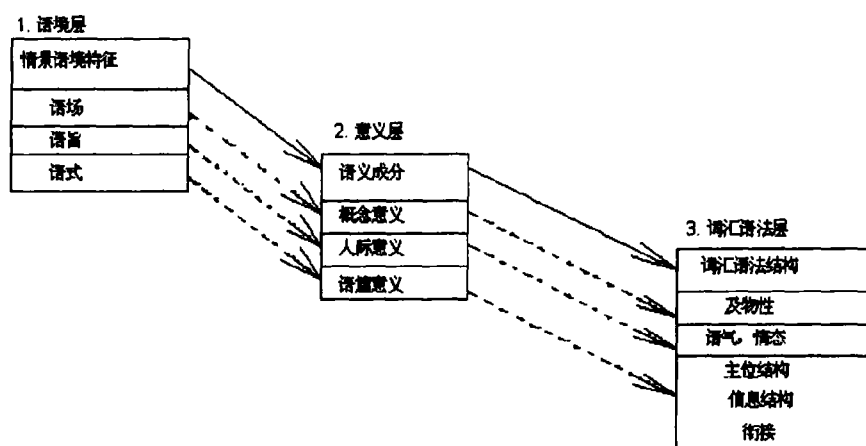

图1-3:从语篇预测语境的三个层面  
(龙日金 陈浩东 1993: 72)

语篇的理解过程实际就是从语篇到语境的预测过程,是从语篇读解出语境和意义的过程。听读者在接触到语篇时,首先辨认的是语篇

<sup>①</sup> 参见胡壮麟等,1989,第72页。

的词汇语法结构，并能初步把握语篇的字面意义。然而，语篇意义往往远远多于字面意义。要把握语篇的真正意义，听读者必须到缺席的情景语境中去搜寻，因为情景语境决定了语篇的意义类型，也决定了语篇中词汇语法结构的选择。唯有如此，听读者才能透彻把握语篇的意义。

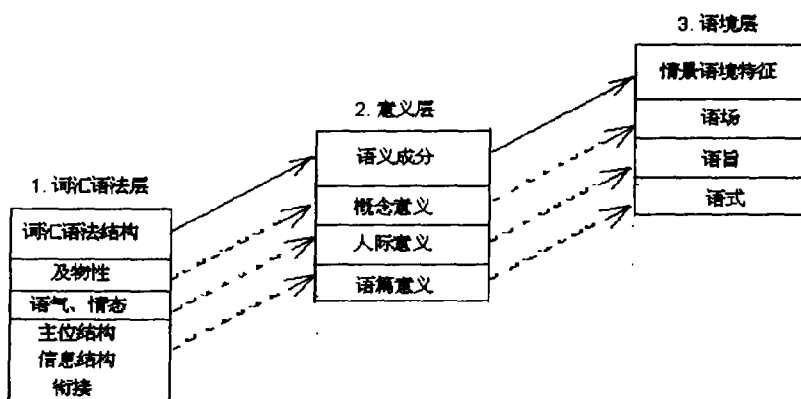
哈森在谈到韩礼德关于语境决定语篇意义的观点时说，

他说，“言语交流发生的环境为交际参与者提供大量关于正在交流的意义或即将交流的意义的信息”，如果这种说法是正确的，那么以下说法也同样正确：由语言表达的意义为交际参与者提供大量关于他们的交际所在环境的信息。<sup>①</sup>

也就是说，从语篇的语言形式及其结构的选择可以推测出文本产生的语境。可见语境和语篇是密切相关的。

#### 1.2.4 马丁对功能语境观的发展

韩礼德还运用同切圆模式来表示语言和社会语境的层次关系（如图 1-4）<sup>②</sup>。在这个模式中，韩礼德把语言和社会语境都当作社会符号系统。语言是基础，语境是更高一级的抽象层次；圆代表语言和语境是自然发展系统；右下脚圆的切点代表语音或文字这些具体语言层次。从切点处越往左上角，层次越高，所表达的概念越抽象。

<sup>①</sup> Halliday & Hasan, 1989, 第 55 页。

<sup>②</sup> 参见 Martin, 1999, 第 35 - 36 页。



图1-4: 语言和社会语境关系图  
(J. R. Martin 1999:36)



图1-5: 语言和社会语境元功能分割图  
(J. R. Martin 1999:37)

马丁在韩礼德的图中添加上双向箭头表示语言与社会语境之间双向制约关系，即语言的选择受语境的制约，反过来又影响语境对语言选择的支配作用。后来，马丁和韩礼德又把语言的三个元功能和语境的三个变项添加到模式中（如图 1-5），体现了语言的三个元功能和语境的三个变项之间的层次关系以及它们的一一对应关系：语境的三个变项处于更高的抽象层次；语旨对应人际意义，语场对应概念意义，语式对应语篇意义。

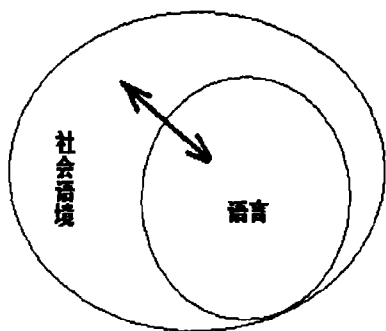
马丁又在同切圆模式中把语境划分成语类和语域两个层次，以说明语言、语域、语类三者之间的关系（如图 1-6）。他认为语类是比语域层次更高一级并且更抽象的社会语境<sup>①</sup>，实际相当于文化语境层面。

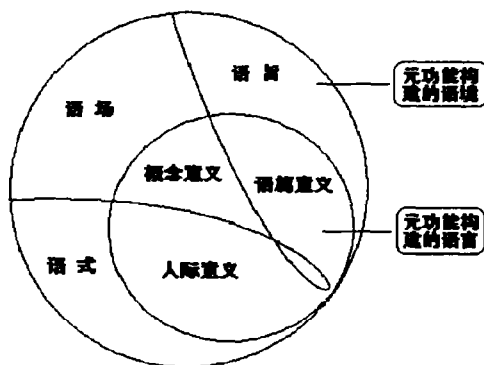

图1-6: 语境分层的语言和语境关系图  
(J. R. Martin 1999:39)

① Martin, 1999, 第 39 页。

有研究说<sup>①</sup>，20世纪80年代中期，马丁提出在语境层次模式中应该加入“意识”，“意识”是比语类更高层次的抽象层次，是社会语境的更高层次。意识已经跨越了文化的局限，进入人类意识的一般，或者说进入认知层面，因为不管你处于什么文化语境中，不管你在什么情景语境中使用语言，都要受到意识的支配，意识告诉我们应该做什么，应该怎样做等等。把“意识”加入到同切圆模式中，语境层次模式就变为图1-7的模式。

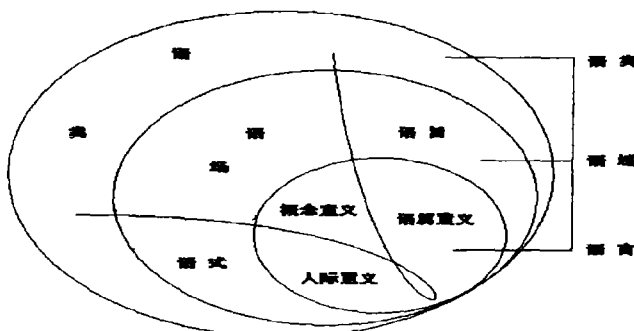

图1-7: 扩展的语言和语境关系图

但是在1999年马丁的文章中已经没有“意识”这个语境层次。实际上，“意识”作为人们对客观的反映，有它的个体性；如果发展成为一种集体的意识，就成为一种“意识形态”，“意识形态”属于文化的一部分。我认为，引入“意识”这个层次有它的合理性，尤其当“意识”指那些瞬息万变的个人意识的时候，更加显示它的必要性。这种个体性的意识是语境的最活跃、最难以捉摸的部分。文化尤其是精神文化往往在这样的语境部分萌发。

如前所述，马丁还对语言层次进行了划分。他把语言分为话语意义、词汇语法、语音/书写形式三个层次，认为前面两者属于“内容

<sup>①</sup> 陈会军，2001b，第87页。

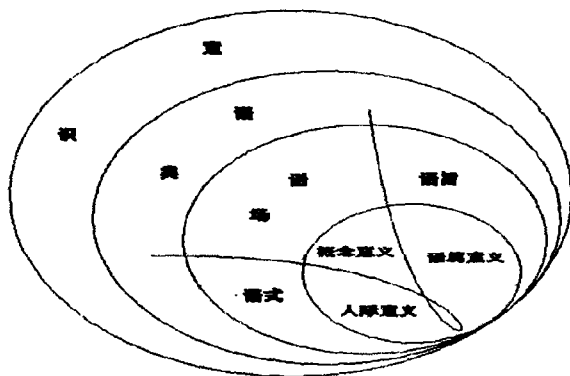

层面”，最后的“语音/书写形式”属于“表达层面”（参见图 1-1）。这样，从语类到语域到语篇内的话语意义、词汇语法、语音/文字，语境和语言系统呈现结构分明的阶梯式层次关系。

1993 年，为了更好地表示语言和语境各层次及其各层次的关系，马丁等人又采用阶梯层次模式（见图 1-8）来补充说明语言和语境各层次及其各层次之间的关系。图 1-8 表示：语境是内涵符号系统，它包括语类和语域两个层次，语类是比语域更高的一个抽象层次；语言是语境的基础，是语境的核心，也是语境的表达形式；语言本身包括话语意义、词汇语法和语音/书写形式三个层次，三者一起组成外延符号系统；话语语义和词汇语法是语言的内容，语音/书写形式是语言的表达形式。双向箭头表示语言和语境及其各层次之间相互影响相互制约的关系。这个层次模式还体现出语类和语域之间、话语意义和词汇语法之间关系的对称性：语类和语域是言外语境的两个方面，二者相互补充；话语意义和词汇语法是语言内容的两个不同方面，二者也相互补充。<sup>①</sup>



图1-8: 语言和语境层次及其相互关系 (J. R. Martin 1999: 40)

<sup>①</sup> Martin, 1999, 第 39 - 40 页。参见陈会军, 2001b, 第 87 - 88 页。

马丁等人对韩礼德语境模式的发展,体现了伦敦功能学派语境研究的进一步深化和语境范围的进一步扩大,其最新发展自然地和我们将要讨论的两个语境研究时期趋向融合。

### 1.2.5 语境组合

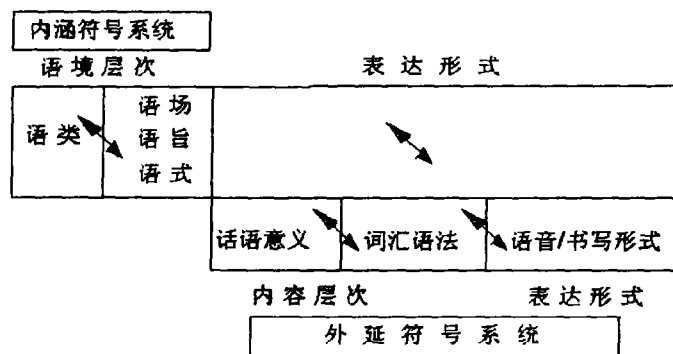
针对韩礼德提出的语域的三元素语场、语旨和语式,哈森提出一个相关的概念,即“语境组合”(contextual configuration)。根据她的观点,语场、语旨、语式都是特定情景中系列可能性的一些可选项目,语域的每个构成元素都有多种可能性,比如在“表扬”“责备”这个语场中,可以有“父母—子女”或者“雇主—雇员”作为语旨,可以有“说(口头交流)”或者“写(书面交流)”作为语式。由于语场、语旨、语式中的每个选项都可以和其他元素中的任意选项相搭配,从而产生多种语境组合,如可以是“父母口头表扬孩子”,“雇主口头表扬雇员”,“父母口头批评孩子”,“雇主口头批评雇员”等等,这里的每一个组合都是语场、语旨、语式这些变项的一个特定值<sup>①</sup>。从单一的语境变项出发,例如从语场出发,不能确定语篇表现的这样那样的特征。一般说来,是一个以上的语境变项的特征激发了语篇的某种特征<sup>②</sup>。语境的各个变项应该当作一个整体的组合来看待,而不能从单一的语境变项出发寻找语境和语篇的关联。

在语篇结构的统一体中,语境组合起着关键作用。如果把语篇描述为“在特定语境中完成特定任务的语言”,那么也可以说,语篇是

<sup>①</sup> Halliday & Hasan, 1989, 第 55 页。

<sup>②</sup> Hasan, 1978. 参见 Halliday & Hasan, 1989, 第 56 页。

社会活动的言语表述，语境组合就是该社会活动的重要特征的描述。因此，从语境组合预测到语篇结构也就不足为怪了。<sup>①</sup>“语篇结构必定取决于语言在特定语境组合中所做的工作”<sup>②</sup>。语境组合不同，语篇结构也就会不同。比如，在上述“表扬”“责备”的语场中，口头表扬或批评与书面表扬或批评在语篇结构和词汇语法结构的选择上是有差异的。

语境组合概念在翻译研究和翻译实践中具有重要的参考价值，这一点在第三章翻译语境中将进一步论述。这里我们只提出这样一种事实：译本和原文的情景语境的组合一般是基本相似，或者说情景语境比较易于在不同文化间传通，只要这种情景不涉及特定文化色彩。语境组合在不同文化间的差异主要表现在文化语境和语言语境因素上。

哈森的语境组合概念并没有局限于情景语境范围，她认为，语境组合的意义最终源于它所在的文化语境。这与前述马丁等人的观点是一致的。这就把语境研究从情景语境推向了文化语境范围，进入语境研究的第三个阶段。这是我们下一节论述的内容。

### 第三节 文化语境研究阶段

对文化语境的关注带有较强的人类语言学特征。马林诺夫斯基在首先提出语境研究要突破语言语境的范围时,就提出了要参照文化语境来把握话语的意义。美国人类学家海姆斯在美国的人类学研究也同样关注到语言的情景语境和文化语境问题。从上世纪八十年代开始,许多人类语言学家和社会语言学家如杜朗提、固德温、甘帕兹<sup>①</sup>等人从不同角度探讨了语言使用与文化的关系。1992年,杜朗提和固德温主编的《语境再思考》(*Rethinking Context*)一书的出版,总结了上世纪八十年代以来语境研究方面最新进展和重大研究成果,尤其突出了文化语境研究方面的成果。这是西方语言研究学者第一次总结文化语境研究方面的最新成果,因此,我们认为,该书的出版标志着语境研究的一次重大转折。

从时间阶段来说,文化语境的研究在马林诺夫斯基提出这个概念后就开始了。这种研究在人类语言学家如海姆斯以及社会语言学家如拉波夫等人那里尤其突出。伦敦学派和功能语法学派在研究的后期也把研究范畴推进到文化语境的范畴,证明他们在方法论上并没有把文化语境排斥在语境研究之外。

韩礼德等人(1985)认为,文化语境是社会机构和意识形态背景,它赋予语篇以价值,并限制语篇的解释<sup>②</sup>。韩礼德等人在情景语境研究方面做得比较透彻,也为文化语境的研究提供了比较科学的参照和

<sup>①</sup> 此处三位社会语言学家分别是 Alessandro Duranti, Charles Goodwin 和 John Gumperz.

<sup>②</sup> 转引自 Leckie-Tarry, 1995, 第 18 页。

取向。韩礼德本人的语境观实际上也是在总结情景语境和文化语境研究的基础上建立起来的。他回顾了语境研究的两大传统，即马林诺夫斯基—弗斯派和萨丕尔—沃尔夫<sup>①</sup>派，认为马林诺夫斯基和弗斯强调的是“把情景看作语篇语言（语言作为语篇）的语境”，而萨丕尔—沃尔夫强调的是“把文化看作系统语言（语言作为系统）的语境”，两大传统“密切相关、互为补充”<sup>②</sup>。

人类语言学和社会语言学在语境研究上的进展，要想在语篇层面得到科学的论证，必然与韩礼德等人的功能语言学派的语境观合流与融合。只有在情景语境研究坚实的基础上，文化语境的研究才能较好地 and 具体语篇的构建挂起勾来。因此，尽管在时间上，文化语境研究的起始与情景语境研究的起始相差不远，我们仍然认为文化语境研究应该归入语境研究的第三个阶段。

### 1.3.1 美国人类学家对文化语境的研究

海姆斯（1965，1972）用 SPEAKING 概括了语境的基本构成要素：即（1）场景（S: setting and scene），其中 setting 指时间和空间，scene 指周围环境<sup>③</sup>；（2）参与者（P: participants），包括说者和听众；（3）目的和效果（E: ends），包括话语的目的与话语结果；（4）行为序列（A: act sequence）；（5）语调（K: key），即话语的整体语气和方式；（6）交际工具（I: instrumentalities），包括话语的形式和风

① Sapir, Edward (1884 - 1939) & Whorf, Benjamin Lee (1897 - 1941), 二者均为美国人类语言学家。

② Halliday, 1999, 第 3-6 页。

③ 实际上“空间”可以归入“周围环境”中去。

格；(7) 交际规范 (N: norms of interaction), 即特定场景中普遍接受的交际规范；(8) 语类 (G: genre), 即言语类型或事件 (event) 类型<sup>①</sup>。

从列出的这些语境构成要素来看, 很多要素还是和功能学派一样, 属于情景语境因素。但是, “海姆斯的 SPEAKING 模式在话语的解释中第一次引入一个非语言的指示框架——事件 (the event), 体现了 (语境) 分析单位选择上的一个重大转折”<sup>②</sup>。这一转变对语境研究最为突出的影响是产生了这样一种观念: 语境不是为了解释特定语言现象而定义的, 而是为了从人类学的角度描述特定文化范畴中什么事件最为重要, 这些描述要在语言解释之前进行, 或者在解释过程当中进行。事件中“最重要的”东西就是构成文化的主要成分, 对交际事件中“最重要的”的东西的关注, 实际上已经进入文化语境的范畴。所以, 海姆斯的 SPEAKING 语境模式已经突破了情景语境的范围, 涉及到了文化语境的重要方面。

海姆斯的“语类”概念也把研究的视野从句子扩展到话语, 并考虑到了言外语境 (其中包括文化语境) 对言语行为的解释作用。杜朗提借用巴赫金的“对话”概念认为, 海姆斯的“语类” (Genre) 概念“既预设了话语分析的语言因素和非语言因素的复杂性, 又为话语分析提供一个统一的整体性框架。话语行为本质上是对话性的, 对社会现实具有构建作用。”<sup>③</sup>可见, 话语分析的单位扩大了, 对话语语境的

<sup>①</sup> 参见 Halliday, 1989, 第 9 页; Duranti & Goodwin, 1992, 第 2-27 页; 以及 Hymes, 1974, 第 54-60 页。

<sup>②</sup> Duranti & Goodwin, 1992, 第 25 页。

<sup>③</sup> Duranti & Goodwin, 1992, 第 26 页。

关注也加深了。这时，社会人类学家们开始思考言语行为在不同文化环境中的差异问题。他们认为，由于文化语境的差异，特定言语行为应该放在特定社会文化期待视野中来考虑，才能检验是否有效。言语行为的意义都是交际参与者对话协商的结果，杜朗提说，

任何解释都是一种社会行为，交际参与者必须就话语的内容、话语解释的正确性或可接受性等问题不断磋商。<sup>①</sup>

从海姆斯的 SPEAKING 而来的文化视角，既让语言学家们关注了话语的特定文化语境，也激发了他们对言语行为的跨文化差异的关注。这对于跨文化的翻译及其研究是具有积极指导意义和参考价值的。

实际上，美国人类学家对文化的关注在萨丕尔-沃尔夫（1931，1940）那里就开始了。他们认为，语言形式决定着语言使用者对宇宙的看法；语言怎样描述世界，我们就怎样观察世界；世界上的语言不同，所以各民族对世界的分析也不同。萨丕尔 1929 年说，“所谓的客观世界在很大程度上建筑在社团的语言习惯上”；1931 年他又写道，

语言不仅谈论那些在没有语言的帮助下所获得的经验，而且实际上它为我们规定了经验的性质，……语言形式对我们在世界中的倾向性有种残酷的控制。<sup>②</sup>

这是一种典型的语言决定论，但是它在一定程度上发现了语言和文化

<sup>①</sup> Duranti & Goodwin, 1992, 第 26 页。

<sup>②</sup> 萨丕尔, 1929, 1931. 转引自刘润清, 1995, 第 180 页。萨丕尔 1931 年的文章是《语言学作为科学的地位》；沃尔夫 1940 年的文章是《科学和语言学》。

的关系。韩礼德认为<sup>①</sup>，尽管萨丕尔-沃尔夫没有使用“文化语境”这个概念，但他们把语言看作说话人的精神生活，因而认为语言和文化是相互作用的；社会成员的内心认识、社会现实经验的共同构建等等都主要依靠语言，也是不断通过语言来验证和传播的。从这个意义上说，文化为词语甚至语法系统的解释提供语境。

海姆斯的同事甘帕兹也一直从社会文化的视角思考语言的使用问题。1975年以后，他对语言的社会文化维度更加关注，连续发表了“社会意义的话语分析”（*Conversational analysis of social meaning*, 1975）、“社会中的语言”（*Language in society*, 1975）、“论语言和语境”（*Papers on language and context*, 1976）、“话语推导的社会文化知识”（*Sociocultural knowledge in conversational inference*, 1977）等文章，出版了《话语策略》（*Discourse Strategies*, 1982）专著，编辑了《语言和社会身份》（*Language and Social Identity*, 1982）论文集，阐述自己的语境语言观。他把“语境分析作为一种意义推导过程”<sup>②</sup>，提出研究语境得以激发的“语境化提示语”（*contextualization cues*）。在他看来，不同文化的语境化提示语具有不同特色，语境化提示语的文化差异很可能导致跨文化交际的失败<sup>③</sup>。通过跨文化交际的实例<sup>④</sup>，甘帕兹把语法分析和文化分析结合起来，拓宽了语境研究的范围，深化了对交际中的语言、非语言符号与深层文化关联的研究。

① Halliday, 1999, 第5页。

② Duranti & Goodwin, 1992, 第27页。

③ Duranti & Goodwin, 1992, 第27页。

④ 比如，甘帕兹（1992）曾用一个以英语为母语的英国人和一个英语流利但非英语母语的印度人之间的一次交流为例，结合背景知识、社会、文化道德等因素来分析误解产生的原因。



“语境化提示语”就是帮助说话人明确指向某种推导，帮助听话人做出这种推导的一切言语或非言语符号，包括韵律特征（如重音、语调）、超语言特征（如语速、笑声）、符码选择、特定词语表达等<sup>①</sup>。人们可以有意识地利用这些符号来增加或改变话语的意义。所谓“语境化”，就是说者和听者利用言语手段或非言语手段把某时某地所说的话语与过去获得的经验知识联系起来，以找回参与对话和理解意图必须依赖的各种前提假设<sup>②</sup>。这里的各种前提假设是对话参与者先前获得的各种经验知识，包括社会文化的各种规范、习惯等。一切理解和推导都是语境化的过程，推导是交际双方借助文化背景和社会期待来理解话语的心理过程。勒姆克（Lemke, 1988）指出，

一切意义都是通过语境化得到的；词语或短语出现时的现场意义（occurrence-meaning）、使用意义（use-meaning）或者语篇意义都完全依赖于它们的语境化。<sup>③</sup>

甘帕兹指出，“语境化”概念必须以关于理解的理论为基础，必须包括以下一些基本观念：

- （1）任何话语的语境化解释（situated interpretation）总是互动的交流语境中的一种推导过程，在本质上既取决于话语内容，也取决于所说话语的理解方式。
- （2）推导是以假设为基础的（presupposition-based），因此推导

① Gumperz, 1992, editor's introduction, 第 229 页。

② Gumperz, 1992, 第 230 页。

③ Lemke, J.L. 1988. Text Structure and Text Semantics. In E.H. Steiner and R. Veltman (eds), *Pragmatics Discourse and Text: Some Systematically-Inspired Approaches*, pp.158-170. London: Frances Pinter. 转引自 Birch, 1995, 第 17 页。

是提示性的 (suggestive), 而不是武断性的 (assertive)。包括对交际意图的初步推断, 这种推断只有依靠背景知识才能确定是否正确, 而不能全靠话语的真值。听者基本上是从言外之力来理解说者的话语内容的。

- (3) 尽管这些背景假设以语言外的“世界知识”为基础, 在任何对话中, 这种知识又作为对话过程的一部分重新得到解释, 并在参与者的相互作用下最终被社会所构建。<sup>①</sup>

甘帕兹认为<sup>②</sup>, 移民在社会中能否获得良好职位有赖于他们准确理解和运用语境化提示语的能力, 即依赖于他们的语境化能力。语境化是一种产生文化差异并意指文化差异的普遍过程。劳动分工是语境化的普遍性和和文化特异性产生的原因。说它“普遍”, 是因为劳动分工是人类所有社会团体共同的特性; 说它具有“文化特异性”, 是因为劳动分工蕴涵着不同的社会交际实践, 社会群体不同, 接触特定交际活动的机会就会不同。交际实践的差异将导致人们的经济地位的差异, 经济地位的差异又导致语言运用的文化差异, 语言运用的文化差异又反过来影响人们的经济地位。

作为对话参与者, 必须明白对话的语境是什么, 话题是什么, 并努力使对话围绕共同的话题展开, 才能保证交际成功<sup>③</sup>。也就是说, 对话参与者要把对话的语境化提高到有意识的熟练程度, 才能保证言语交际和社会生活的成功。“对话过程是一个持续不断的语境化过

① Gumperz, 1992, 第 230 页。

② Gumperz, 1996, 第 403 页。参见 Duranti, 2002, 第 212 - 213 页。

③ 参见 Gumperz, 1992, editor's introduction, 第 230 页。

程。”<sup>①</sup> 语境化提示语有助于说话人明示正在进行的活动及其内容，也有助于听者正确解释正在进行的活动。“当说话人的语境化提示语被误解或者被完全忽略的时候，交际就会出现问題，交际参与者就可能‘各说各话’，谈不到一块去”<sup>②</sup>。

杜朗提（2002）<sup>③</sup>也从人类学的角度分析了语言及物性和文化之间的关系。其研究表明，在表扬或责备别人时，说话人倾向于使用明确词语来指明施事；权威人士也更易于使用明确施事；而普通百姓一般避免使用明确施事。这不仅表明，带有明确施事的及物性短语具有某种特殊的道德力量（如表扬、责备场合），而且表明，语法形式和人们的政治地位有着某种关联。地位越高，使用话语施事的频率越高。杜朗提认为，把话语分析和人种学结合起来，有助于更好地理解语法的文化问题。

综上所述，美国人类学家在关注语言的使用情景的同时，更加关注语言的社会文化语境，关注语言使用与本土知识系统和社会结构之间的关系。社会人类学家不再像形式主义者一样，只在碰到结构歧义或者在表达举棋不定的时候才会考虑语境，而是把娴熟地结合情景语境和文化语境开展语言研究当作一种重要的能力<sup>④</sup>。语言、情景以及社会文化是不可分割的整体，语言的理解和使用必须联系情景语境和社会文化语境。

### 1.3.2 功能语言学派对文化语境的关注

① Duranti, 2002, 第 211 - 212 页。

② Duranti, 2002, 第 212 页。

③ Duranti, 2002, 第 193 - 197 页。

④ 参见 Duranti, 1988, 第 212 - 216 页。

前述 2.3 节中马丁等人对韩礼德语境观的扩展和改进，同样将文化语境纳入语境研究的范畴，注意到文化语境对语篇具有制约和支配作用。哈森（1989）在提出“语境组合”（参见 2.4）概念时，也阐述了她对文化语境的一些看法。

哈森认为，“语境组合的意义最终源于它所在的文化语境”<sup>①</sup>。在她那里，语境组合主要是从情景语境的角度来说的，但和文化语境也有间接关联。她把语境组合和文化的关系图示如图 1-9<sup>②</sup>：



图1-9: 文化、情景和语境组合结构图

在她看来，语境组合和文化之间是一种分层次的结构关系。文化处于结构的最顶层，它既可以通过一定的语境组合形成特定的语域值（特定的 FTM 值<sup>③</sup>，一个特定的 FTM 值就是一个特定的语境组合），并在一定的语篇中得到体现；文化也可以游离在语境组合之外，以潜势状态存在，而不在特定语篇中得到体现。文化处于最抽象的位置，

① Halliday & Hasan, 1989, 第 99 页。

② Halliday & Hasan, 1989, 第 100 页。

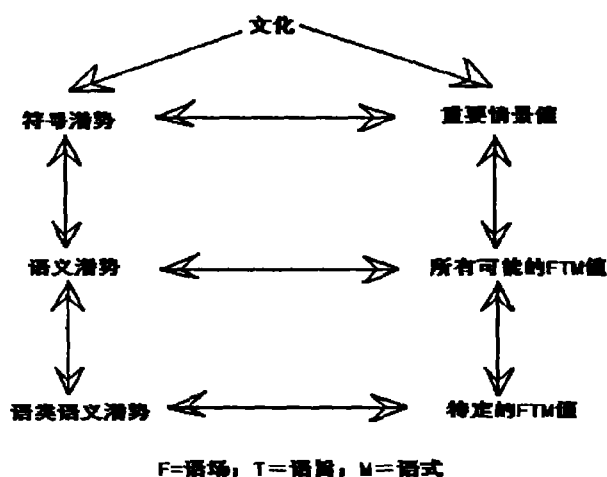
③ 这里的 FTM 是语场 (field of discourse)、语旨 (tenor of discourse)、语式 (mode of discourse) 三个词的首字母缩写。

左右两列的六项和文化存在体现与被体现的关系，即文化可以体现为左右两列：左列是符号、语义、以及特定语类语义的各种潜势；右列是左列各种潜势在特定情景语境中的体现值，包括重要情景值、所有可能的 FTM 值、以及特定的 FTM 值。她认为，文化只有在符号潜势中才可以确切描述。符号潜势包括行为方式、存在方式、话语方式，是特定社会团体全部意义系列的统一体，是意义的源泉，各种意义系统都是这个意义源的一部分。因此她把一般意义模式分为三种：以行为表义，以存在表义，以话语表义。符号系统之外，别无其他“文化”；符号潜势就是文化<sup>①</sup>。

然而，行为、存在以及话语三者与情景本身并不是相互分离的，社会以外的物理世界并没有什么固有的东西可以叫做情景。行为、存在及话语等各种方式构建的意义，即符号潜势，与重要情景值之间是一种相互定义的关系（如图中水平箭头所示）：情景并不一定是文化（*situation is not acultural*），即情景并不一定在某种文化中显示出重要性和意义来；但情景的意义由文化决定。她以印巴次大陆穆斯林文化圈中的一个情景来说明这个问题。在这个文化圈中有一种情景，指“人死后的第三天”，印度语中叫做 *soyum*。任何人过世后都有这个第三天，在西方文化中，没有哪个国家把这一天当作一个有意义的情景。然而，在印巴次大陆的穆斯林那里，这一天是个很重要的情景：死者若是你的亲人、朋友或邻居，这一天你说话做事就要不一样，话语内容也很特别。有了这些文化意义，这个情景才成为一个有意义的情景；

<sup>①</sup> Halliday & Hasan, 1989, 第 99 - 100 页。

有了这个特定情景，这些意义才在这种文化中取得合法地位。哈森还指出，在资本主义国家（如澳大利亚）和第三世界国家（如巴基斯坦），都可以用“去购物”来表示到商店买东西的行为，但是这种行为在两种不同文化圈中具有质的差别。她说：

应该牢记，话语方式、存在方式、行为方式在这两种不同的政治经济文化圈中有着质的区别，无论是恰当的意义范围，还是重要的情景值，都是不一样的。特定情景语境——特定语境组合——只有在特定的文化中才有意义说的就是这个意思。<sup>①</sup>

这从一个侧面说明，文化对情景语境具有制约和支配作用。文化是由一切有意义的东西来表达的，这种意义范畴是由各种符号系统构成的，包括存在方式、话语方式和行为方式，构建起来的意义组成“重要情景值”。然而在特定文化中，哪些是重要情景因子，哪些不是，这都是由符号潜势系统决定的。一旦某些重要情景因子被固定下来，这些情景因子就为意义的恰当交流提供框架。例如年龄、地位、财富、学问等，可以作为社会阶层的区分参照。图 1-9 中水平箭头表示情景和各种符号潜势之间的相互关系：左列各项是为满足右列各项的认知需要产生的，而右列各项的产生和地位的确立都是通过左列各项实现的<sup>②</sup>，即文化的关注产生重要情景，而重要情景因其在认知中的特殊表现又反过来构建文化。

图 1-9 中第二、第三层的引入，是从语境组合和特定符号系统（语

<sup>①</sup> Halliday & Hasan, 1989, 第 101 页。

<sup>②</sup> 参见 Halliday & Hasan, 1989, 第 101 页。

言)相互关联的角度考虑的。纵向箭头表示:上层蕴涵下层,下层是上层的子集。第二层的左列是语义潜势,语义潜势是符号潜势的子集,它是可以通过语言来构建和表达的意义系统,主要关注的是话语方式,而不是存在和行为方式。第二层的右列是情景语境中语场、语旨、语式的一切可能值,语言在这里也起着重要作用,情景语境的语场、语旨、语式各因素和语言的词汇语法层有着密切的关联。

第三层的左列是语类语义潜势,指的是和特定语境组合相关的语义序列。这种特定语境组合不是指单一的特定情景(one specific situation),而是指一类情景,指购物、签证这些不同类别的行为和事件,而不是特定的一次购物事件或签证行为。语类语义潜势至少由两种一般意义成分构成:(1)和语类中个别信息有关的各种意义成分;(2)和特定语类中各种语篇的整体信息结构有关的意义成分。例如在“购物”这个语类中,前一种意义可以是“一个苹果”和“两个苹果”这种特定信息的对立,后一种意义可以是问询、应答、询价、报价、付款、买卖成交等整体结构意义。第三层的右列是特定语域值,是语类语义潜势的一次特定组合。与特定语境组合相关的意义类型是由与该情景相关的语类语义潜势表达出来的,语类语义潜势是区别语境组合的关键。<sup>①</sup>

哈森的语境组合概念是对韩礼德情景语境观的深化与发展。和前述马丁的研究一样,她也把语境研究从情景语境推进到文化语境,并颇有成效地分析了文化语境和情景语境的相互关系。在她看来,语类

<sup>①</sup> 参见 Halliday & Hasan, 1989, 第 102-103 页。

也属于文化的范畴，这与马丁等人的观点是一致的。特定语境组合是语类语义潜势的一个特定值，影响着特定语篇的构成与表达。至此，文化语境、情景语境以及语言语境已经有了比较系统的分析和研究。

然而，无论是马丁模式还是哈森模式，都还存在一定的局限，还存在许多问题需要进一步研究和探讨<sup>①</sup>。比如，在语境层次中区分出语类和语域，二者的本质区别又在哪里？既然语域拥有三个主要变项与语言的三个元功能一一对应，作为较高一级的语境抽象层次，语类是否也应该有类似于语域三变项的三个主要变项和语言的三个元功能一一对应呢？语域的三个主要变项和语言的三个元功能是否完全对应？其对应程度能否进行量化研究？语类和语域在社会历史进程中是否存在不同的发展阶段？不同文化的语类和语域在发展阶段上是否同步？语类和语域在不同文化中是否会有不同表现？这些都牵涉到语境的动态性、语境的文化差异性、语境和语篇功能的对应关系等等问题，都有待于做进一步深化研究。

### 1.3.3 动态语境观

前述语境研究的成果表明，语篇的语言形式与语言外的情景和社会文化系统有着密切的关系。把语篇和语境的关系描述清楚，关键是要“用适当的术语把情景语境特征化，以显示语言 and 环境的系统关联。这就要求构建一定的理论，把情景和语篇、语言系统、以及社会系统同时联系起来”<sup>②</sup>，以找出语篇和语境之间的规律性联系，指导言语

<sup>①</sup> 参见陈会军，2001b，第88页。

<sup>②</sup> Halliday, 1978, 第142页。转引自 Leckie-Tarry, 1995, 第5页。



交际和语篇的构建与理解。

然而语境并不是静止不变的。语言外的情景和社会环境，随着社会的发展，总是处在不断的发展变化之中；语言随着社会和情景的变化也不断发生变化。这就是语境的动态性。

传统的语言学习惯于把语言当作共时的静止系统来研究，索绪尔提出语言的历时观后，人们也开始重视语言在历史进程中的发展变化，关注语言本身的动态性。俄国著名学者巴赫金在语境的动态性研究方面贡献尤为突出。它从对社会行为的研究中发现了每一次行为的语境独特性和语境整体的动态性，用巴赫金的术语来说就是“对话性”。由于巴赫金的思想到 20 世纪 60 年代后才受到俄国国内外学界的重视，因此其思想对学界的影响相对滞后；而且由于巴赫金主要从文化的视角来看待话语以及话语的构建，我们就把他的研究放到文化语境研究的阶段来讨论，旨在重点突出语境的动态性这个问题，以完善对语境观的研究。

#### 1.3.3.1 巴赫金的语境观

在巴赫金那里，对语境的动态性的关注具体体现在他的对话理论之中，源于对行为语境的关注。在其处女作《行为哲学探讨》（1923）一书中，巴赫金就抛弃了传统伦理观的“理论主义”，抛弃了对普遍概念、命题、法则的构建，主张对世界进行现象学的描述，把每一次实际发生的行为放在特定的具体语境中进行考察。他说，

我们不应该对现存伦理思想体系的细节进行探究，而应该在

适当的语境中来谈论某些伦理概念以及与之相关的特定问题。<sup>①</sup>

每一次实际发生的行为都有自己的语境，独特，具体，且不同于历史上其他行为的语境，因此，对行为的研究应该从具体行为的解剖开始，他说，

只有从实际发生的行为内部……我们才能找到通往具体、现实的、一次性发生的整体存在的途径。<sup>②</sup>

1924年，他还写了一篇《论语境问题》<sup>③</sup>的文章，准备发表在《俄罗斯同时代人》杂志上，参与当时形式主义和持社会学观点的批评家之间的论争。因刊物在其文章发表前就已倒闭，该文直到1975年才得以发表。在对交际的研究中，他同样具有强烈的语境意识。在巴赫金看来，对所有人来说，对话是最重要的活动。对话就是一种相互作用（interaction），是一种具有“非终结性”（unfinalizability）的事件性（eventness）活动。一切社会行为或心理行为在本质上都是过程性（processual）的，非终结性是确定该行为地位的关键。任何个体和社会实体都不能与持续不断的交际相分离，任何行为都不能与行为序列的整体相分离，特定行为和行为整体之间的沟通就是一种交际<sup>④</sup>。交际无所不在，正如他在《陀思妥耶夫斯基著作再论》一文中指出的那样：“存在即交际”<sup>⑤</sup>，“生活从根本上说就是对话”<sup>⑥</sup>。他反对就交

① Bakhtin, 1923, 第22页。

② Bakhtin, 1923, 第28页。

③ 参见霍尔奎斯特，1988，第297页。君智将标题翻译为《上下文的问题》，我们认为翻译为《语境的问题》更为合适些。

④ 参见Morson & Emerson, 1990, 第49-62页。

⑤ Bakhtin, 1961/1984, 第287页。

⑥ Ibid., 第293页。

际作抽象的系统思考，主张在具体语境中理解词语和话语<sup>①</sup>。他批评了索绪尔和雅可布森的“电报式”交际模式<sup>②</sup>，反对把“信息”看作由说话人构建编码、并由听话人解码的东西，认为理解不仅仅是一种信息解码过程。说话人构建话语时就期待着积极的理解，并在构建话语的过程中不断地站在听话人的“异己视域”（alien horizon）决定词语、句法、内容、语调等的取舍。因此可以说，听话人（无论是真实的还是想象的）从外围为话语赋形；话语只在生理的意义上属于说话人，作为一种有意义的交际，话语至少属于两个人，说话人和听话人。<sup>③</sup>也就是说，话语至少是由说话人和听话人共同构建的。

据此他认为，交际使用的语言不能作为抽象系统来研究，而应该作为处于特定语境之中的“话语”（utterance）来研究，即把语言看作超语言的（extralinguistic）或元语言的（metalinguistic）“话语”来研究。不能孤立地理解词语的意义，“没有一个词能在它自身中被理解”。要抓住一个词的意义，“必须把它放在一个环境中”<sup>④</sup>。这环境不仅指语言文学的环境，也包括历史的、文化的环境。语词和特定历史文化中的行为及意识形态密切相关，“实际上，我们说的从来就不是词，

① 参见 Holquist, 1981, 第 59-66 页; Morson & Emerson, 1990, 第 123-30 页。

② 雅可布森 (Jakobson) 把索绪尔的交际模式图改造为:

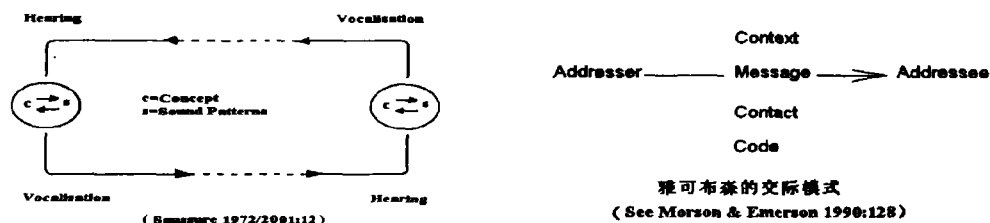

尽管雅可布森的交际模式考虑了语境因素，但是，“信息”还是被假定为由信息发出者独自决定并可以原封不动地向信息接收者传递的东西。

③ 参见 Morson & Emerson, 1990, 第 128 页。

④ 霍尔奎斯特, 1988, 第 296 页。

听到的也不是词，我们所说所听的是真或假，好或坏，重要或不重要，愉快或不愉快等等。词总是充满了来自行为和意识形态的内容和意义。……我们只能对那些在行为和意识形态上与我们相关的词语作出反应。”<sup>①</sup> 句子也不能看作脱离语境的词汇语法形式，而应该看作具有丰富语境特征的话语。不能像索绪尔那样认为只有“内部语言学”（internal linguistics）才是真正的语言学研究，而应该充分把握“言语交际才是语言的基本现实”<sup>②</sup>。言语交际的单位是话语，话语不仅包含传统的词、句，也蕴涵许多超语言的因素<sup>③</sup>。从话语的角度来研究语言，实际就是研究语言的使用，这与维特根斯坦以来的观点是一脉相承的。

“话语”与“句子”的根本区别在于话语的语境多样性，“话语”处于一定的框架语境之中。在“言语类型问题”一文中，巴赫金指出，句子作为传统学科中的语言单位只用于一个言说（或写作）主体的言语语境。相反，作为口头或书面交际的话语，则处于多个言说（或写作）主体相互交流的框架语境之中，它与“言语外的现实语境（情境、场景、前历史）”以及其他说话人的话语直接相关，与其他话语构成对话关系。<sup>④</sup>

话语的对话性源于话语的一个常被忽视的区别性特征，即话语的应答性（responsiveness）或“言语对象性”（addressivity）。话语是“言语交际链的接点”，除了具有一个所指语义成分（referentially semantic

① Bakhtin & Volosinov, 1973, 第 70 页。

② 辛斌, 2002, 第 6 页。

③ Morson & Emerson, 1990, 第 124 页。

④ Bakhtin, 1986, 第 72 - 74 页。

element) (即主题) 和一个表达性成分 (expressive element) (即说写者对主题的态度) 外, 它还有一个更重要的区别性特征, 那就是应答性或“言语对象性”成分, 即一个话语和其他话语的相互关联<sup>①</sup>。因此, 话语的框架语境不仅包括作者 (说写者), 也包括作者回应的对象以及他期待得到回应的对象。作者在各种所指语义上处于积极地位, 即处于和话题或主题相关的地位<sup>②</sup>, 是话语的一个积极的构建性成分。作者还对话语的主题表达一种评价性态度, 即一种“对所指语义内容的情感性主观评价”<sup>③</sup>。所指语义内容抓住的是话语的“意义” (znachenie, meaning), “意义”是把语言作为系统来研究的传统语言学的研究内容。评价性态度抓住的是话语的“意谓” (smysl, contextual meaning, the sense of situation), “意谓”只有在由“特定现实和特定真实条件”组成的语境中才能领会, 这些现实和真实条件都是超语言的或元语言的<sup>④</sup>。意义只是“纯粹潜势” (pure potential), “纯粹潜势”只有在特定场合为了特定目的得到使用才成为“意谓”, 即意谓的把握只有在语境中才能实现。

“作者回应的对象以及期待得到回应的对象”指作者本人以前或以后的其他话语的作者, 即言语交际链中的其他接点。这些人和作者的关系可以多种多样, 但其典型关系是: 他们是和作者本人讨论同一个主题或话题的其他话语作者<sup>⑤</sup>。“作者不是《圣经》中的亚当, 面对

① Bakhtin, 1986, 第 84-95 页。

② 参见 Bakhtin, 1986, 第 84, 90 页。

③ Bakhtin, 1986, 第 84 页。

④ Bakhtin, 1986, 第 85-86 页。

⑤ Bakhtin, 1986, 第 91-92 页。

的仅仅是原始的尚未命名的物体，第一次对它们进行命名”<sup>①</sup>。相反，作者的每一次话语构建，都是对一个主题的回答，也是对其他观点、世界观、理论、发展趋势等等的回答，并带有对主题的评价性态度。作者期待得到回应的人或人们，即话语对象，也是言语交际链中的积极参与者，作者的话语就是为他（们）而构建，并期待他（们）做出回应<sup>②</sup>。也就是说，作者的话语构建是以前后的话语作者为框架语境的。

此外，作者在构建话语时，有意无意假定的了一个理想话语对象，即“超话语对象”。“超话语对象”也是话语的框架语境之一，他/她“或者处于超自然的远处，或者处于超越历史的久远处”，能够“对话语做出绝对公正的回应和理解”<sup>③</sup>。巴赫金称之为话语的“第三方”。这个“第三方”对“我”的话语的理解优于其他任何话语对象，甚至优于“我”本人。超话语对象也是整个话语的构建因素之一，它不是一个意识形态的因素，而是一个超语言的构建成分，是一个无形的无时不在的话语“第三方”，犹如一个枪眼，一个出口，让作者从自我的经验中逃逸出来，避免受自然规定性的束缚。<sup>④</sup>超话语对象的存在源于话语的本质：“话语总是说给他者听的，总是希望得到回应和理解，它不会止于即时的理解，理解要持续不断地进行下去”<sup>⑤</sup>。这个“他者”甚至包括作者本人。超话语对象的存在充分说明，“我”的

① Bakhtin, 1986, 第 93 页。

② Bakhtin, 1986, 第 94-95 页。

③ Emerson & Holquist, 1986, 第 126 页。

④ Morson & Emerson, 1990, 第 160 页。

⑤ Emerson & Holquist, 1986, 第 127 页。

话语是永无止境的对话的参与者，任何个人都无法体验到对话的完结，但是这种对话必然有这么一个结论：任何话语从一开始就期待得到他者的积极回应，整个话语就是为期待得到积极的回应而构建的<sup>①</sup>。

正因为话语的应答性特征，一切话语就必然具有对话性这个基本特征，或者说语境性特征。生活中的一切都是对话，存在就是对话，特定话语都是以其他话语为语境的。“存在就意味着进行对话的交际。对话结束之时，也是一切终结之日……单一的声音，什么也结束不了，什么也解决不了，两个声音才是生命的最低条件。”<sup>②</sup>从对话语境来说，既没有第一句话，也没有最后一句话，而且没有边界，语境绵延到无限的过去和无限的未来<sup>③</sup>。

在巴赫金看来，语境从来就不是同一的，即使在某些语境中说出的语音形式相同，其语境特征也会千差万别。因此，从本质上说，话语是不可重复的。不同话语的语境和存在原因各不相同，即使两个话语表述相同，其意谓也可能不同；同一听读者再次读到或听到同一话语，其感受和反应也会有差异。无论有多少共同点，两个话语也不会全然无异。每一个话语都是独特的，意谓也各有差异，人们对同一话语的意谓的理解也各不相同。词语同样如此，任何词语都带有时代、阶层、职业、性别、文本体裁等的各种色彩，甚至还带有每一天每一刻的特有色彩。词语以及各种表达方式在色彩厚重的社会现实语境中跌打滚爬，自然就要体味各种语境的滋味，同时被赋予丰富的意图。

① Morris, 1994, 第 88 页。

② 巴赫金, 1998b, 第 340 页。

③ 参见辛斌, 2002, 第 8 页。

语境色彩 (contextual overtones) (语类色彩、褒贬偏向、个人色彩等等) 在词汇身上是不可避免的<sup>①</sup>。语言是差异的复杂统一体, 差异的存在预示着对话的必然性, 即“我”的语境的独特性决定了对话的必然性。

可见, 任何语词, 任何话语, 以及人类的任何行为, 都处于一定的语境之中。语境以“他者”的身份出现, “他者”的存在是语词、话语和行为获得意义的前提; “自我”与“他者”的对话是存在的基本条件。

巴赫金的语境概念已经突破了狭隘的上下文, 扩展到人类文化的整体和绵延不断的历史长河, 语境成为历史文化的综合, 理解任何话语或是文学, 都不能与这种整体语境割裂开来。莎士比亚作品中所包含的丰富意义, 可以说是几百年甚至几千年文化创造与积累的结果。整体语境的扩大与个体语境的局限成为巴赫金对话理论的基础。

### 1.3.3.2 巴赫金论话语的对话性

语言的对话性观念是巴赫金 1924 年以来思考的主题之一, 对话理论是巴赫金对世界的存在状态、构成方式以及发展过程的总的看法和观点<sup>②</sup>。“对话”即“对立和斗争”, 对立和斗争无处不在。在巴赫金看来, 无论是文化界还是自然界, 个人意识还是现实言词, 都不可避免地存在着两种力量之间的斗争: 一种向心力, 一种离心力。语言的丰富性体现着语言的离心力。在巴赫金看来, 不存在传统语言学家

---

① Bakhtin, 1981, 第 293 页。

② 王建刚, 2001, 第 41 页。



所假定的那种“一般性语言”。不管是自己体验世界还是对他人描述世界，我们使用的都不是单一的共享语言，而是互有重叠、互有冲突的多种语言变体，如法律语言、大众语言、技术语言、文学语言、不同年龄团体的行话等。无论使用哪种变体，语言的多样性或者语言杂多都以潜在的状态存在着。而且，任何话语都是在和其他不同语言变体的相互关系中获得自身意义的，和这些语言变体的对话不可避免。从这个意义上说，对话理论是对任何文化中相互竞争的多种语言的意义构建方式的研究。<sup>①</sup>

语言的“竞争”源于一种企图把多种语言统一为一种官方的一元化语言的文化定势，语言的一元化趋势体现着语言的向心力。然而，随着社会条件的不断变化，新的语言不断产生，从而不断地冲击着语言间旧的关系，形成新的关系，瓦解了这种企图<sup>②</sup>。因此，“语言-言语的真正现实不是语言规范的抽象系统，……而是在话语中实现的言语交际的社会事件”<sup>③</sup>。话语是语言的存在现实，话语是对话的交际。话语是对他人说的，这个他人有时也包括作者自己；而且从根本上说，我们说话时根本没有创造语言，语言一经说出就是在引述他人<sup>④</sup>，即话语一经说出，就参与了对话。

对话关系不是在语言的抽象系统中实现的，只有对话语产生的实际社会历史环境做出超语言或者元语言的理解才可以把握，即只有在具体的言语交际中才能把握对话关系。对话关系是言语交际的核心，

① 参见Murray, 1987, 第115-118页。

② Murray, 1987, 第118页。

③ 参见Bakhtin & Volosinov, 1973, 第94页。

④ Murray, 1987, 第119页。

因此，巴赫金的言语交际也叫做“对话交际”。对话交际是“并存的差异之间的交流”<sup>①</sup>，“语言只能存在于使用者之间的对话关系之中，对话交际才是语言生命的真正所在。语言的整个生命，无论在哪个领域（日常生活，公文交往，科学，文艺等等），无不渗透着对话关系。”

<sup>②</sup>话语的各种构建成分（说者或写者，作者回应的对象以及作者期待得到回应的对象，超话语对象或理想对象等）都处于话语的框架语境之中，相互对话，而不是相互隔离。

从宽泛的意义上说，巴赫金认为人类的一切话语都是各种对话关系构成的复杂网络。“这（对话关系）几乎是无所不在的现象，它浸透了人类的一切语言，浸透了人类生活的一切关系和一切表现形式，浸透了一切蕴涵意义的事物。”<sup>③</sup>“凡是能表现一定意义的事物，相互间都有对话关系，只要这些事物是以某种符号材料表现出来的”。<sup>④</sup>对话不仅可以在日常言谈中传情达意、指物述事、以言取效的语言功能，也不仅仅具有交际那种开放自我、走向他人的社会化功能，它还具有统摄世间万物的结构功能。甚至连世界的本质都可以归结为对话或者对话性。<sup>⑤</sup>

对话关系不仅为单一话语赋形，也为整个文化赋形<sup>⑥</sup>。在“小说的话语”一文中，巴赫金对这些对话关系何以先行存在并影响每个话语的形式做出了解释，他说，

① 凯特林娜·克拉克，1992，第16页。

② Bakhtin, 1963/1984，第244页。

③ 参见巴赫金，1998b，第55页。

④ 巴赫金，1998b，第244页。

⑤ 王建刚，2001，第44页。

⑥ Holquist, 1990，第40-44页。

现存话语在特定社会环境的特定历史时期获得形式和意义，就不可能不对现存的千百万对话之线有所改善，不可能不成为社会对话的一个积极参与者。这些对话之线是由环绕特定话语对象的社会意识形态编织出来的。<sup>①</sup>

在“给《新世界》(Novy Mir)杂志编辑部的回信”中，巴赫金解释了对话关系何以构建整体文化<sup>②</sup>。他认为，从文化和跨文化的视角看，对话关系就是站在其他文化的角度看待每一种文化，其理由是，

在文化王国里，旁观的视角(outsideness)是通往理解的一个极其强大的因素。只有在“他者”文化的眼睛里，文化的展现才会充分、深刻。<sup>③</sup>

对话关系在文化的边境展开，对话关系也是“文化的最激烈最富有创造力的生命”得以体现的场所<sup>④</sup>。也就是说，对话性以他者的存在为前提。所谓“他者”，是指一切与我相异且外在于我的主体或主体性存在，包括具体的你和他，也包括蕴涵意义的各种物质的或精神的存在和环境，甚至包括我试图摆脱的那部分自我或自我意识。世界产生于“我”与“他者”的相遇<sup>⑤</sup>。

对话关系的根本动因是个体话语的积极性，个体的积极性影响着它们在文化整体构建中的适当作用的发挥。巴赫金宣称，实践了一定

① Bakhtin, 1981, 第 276 页。

② 参见 Morson and Emerson, 1990, 第 54-56 页。

③ Bakhtin, 1986, 第 7 页。

④ Ibid, 第 2 页。

⑤ 参见王建刚, 2001, 第 45 页。

行为的任何“自我”在存在的构造整体中都具有无法取代的地位<sup>①</sup>。由于“我”的地位无法取代，也由于“我”的地位一方面是给定的，另一方面还需要去争取，“我”必须展现“我”的无法取代的价值。在争取地位的过程中，“我”参与到一个独特的统一整体那种实实在在、一次性发生且永不重复的对话之中<sup>②</sup>。

因此，话语（文本）的理解是建立在与其他话语的相互比照的基础上的，话语（文本）的理解是一种动态的对话运动。它的出发点是该文本，向后运动是过去的语境，向前运动是对未来语境的预测：“文本的每一个词语（每一个符号）都引导人们走出文本的范围。任何理解都要把该文本与其他文本联系起来。……文本只有在与其他文本（语境）的相互关联中才有生命。”<sup>③</sup> 因此，不同的文本互为语境，形成对话关系。语言不再是传统语言学意义上的词典词语，而是具体语境中的“言语”。因此，巴赫金的语言概念的基本模式是：在特定时间、特定地点，两个人在特定的对话中互相讲话。他们通过可能存在的各种语言给各自造就的一切机会，来确定自己在特定历史时刻的特定意识，并表述为各自的言语<sup>④</sup>。话语的意义不是由至高无上的个人意志决定的，而是由其特定语境决定的。语义在社会中产生，社会是语义的背景，“任何言语事件都不能归功于说话者独自一人，任何话语都是不同说话者相互作用的产物，是话语产生的整个复杂的社会

① Bakhtin, 1993, 第 40-41 页, 第 53-54 页。

② 参见 Ibid, 第 37-42 页。

③ 巴赫金, 1998a, 第 379-380 页。

④ 霍尔奎斯特, 1988, 第 296 页。

环境这种宽泛语境的产物”<sup>①</sup>。

语言系统的意义范围是非常宏大宽泛的，然而在特定的社会历史语境中，某些特定意义将被激活（triggered off），而其他一些意义却受到抑制（suppressed）。对话的思想从根本上瓦解了说话主体作为话语本质意义保证人的中心地位。<sup>②</sup>

综上所述，任何话语都是不同元素相互作用的产物，是话语产生的复杂社会情境整体这种宽泛语境的产物。对话是一种“差异共存”的复杂状态，是一个意义增值的动态过程。宽泛的社会历史语境是对话的舞台，并构成话语的框架语境。各个元素处于话语的框架语境之中，和其他元素展开对话：它们既展现自己的独特性，也倾听他者的声音，并根据语境的发展调整自己的话语，和其他因素一道，创造新的话语。每个元素的意义都是在与他者的对话中呈现出来的，不存在绝对权威的声音，只有不断切换的话语角色。对话是一个永无休止的动态过程，对话是存在的生命力所在。

### 1.3.3.3 语境的动态性

从巴赫金的语境对话理论可以看出，语境范围的扩大必然蕴涵着语境的动态性与流动性，而语境的动态性又必然蕴涵着话语的对话性。巴赫金不仅从文化的角度看出人类行为的语境独特性和动态发展性，也通过对陀思妥耶夫斯基作品的分析得出了话语（语篇）的对话性或者“复调”特征，即多个声音互为前提，互相衬托，互相作用。

---

<sup>①</sup> Morris, 1994, 第41页。

<sup>②</sup> Murray, 1987。

意义就是在多种声音的相互作用中构建的。这从理论上瓦解了文本意义由作者规定的传统观点，指出了意义的构建性特征。而意义的这种构建性特征是源于语境的动态性的。

哈森(1981)沿着马林诺夫斯基—弗斯—韩礼德这条语境研究线索，也指出了语境的动态性。她说，尽管每一个情景语境似乎都是特定个体的一次特定构建，我们必须考虑到“互动”这个事实，个体对语境的主观(subjective)构建必须从主体间性(intersubjectivity)的角度来理解<sup>①</sup>。在对话模式的语境里，语境的合作与磋商是必然的。她认为，语场和语旨是处于机构化(institutionalized)和个体化(individuated)之间的一个连续体，人们在连续体上的位置、行为方式和话语方式都各有差异，交际双方构建语境实现推理的过程也会有差异。在机构化的语场、语旨里，如应聘的场合，应聘者不太可能采取一种随意的话语方式和行为方式，否则会被认为是不得体。在这种语境中，说话人构建话语的语境不是由他个人决定的，即语境不是个体化的。他必须把面临的对象以及语场的实际考虑在内，以便构建合适的话语语境和行为语境。从这个意义上说，语境的动态性表现为语境的非个体自主性。即使在一种独白语境里，虽然没有明显的角色互换和语境磋商，说话人还是要考虑自己的目的是什么，对象听众是谁，如何才能实现目的等等问题。纯粹的独白语境和独白话语是不存在的。这与巴赫金的“存在即对话”的观点是一致的。话语的语境不是由话语个体决定的，这是语境动态性的一个重要方面。

<sup>①</sup> Hasan, 1996, 第38页。

交际参与者对语境的有意识操控是语境动态性的另一个方面。甘帕兹在语境化提示语的构成中引入了“符码选择”，认为在同一交际过程中，交际者可以根据需要交替使用多种符码，以实现特定的目的和功能。道尼斯<sup>①</sup>指出，最终选择哪种符码是由交际者决定的，他可以有意识地选择合适符码，为自己的言语交际创造一个有利的语言环境<sup>②</sup>。交际参与者有意识的语境构建活动成为语境动态性的动力。用巴赫金的话来说，就是各个相关因素个体的积极性决定了语境的动态发展。对个体的积极性和个体意识活动的关注自然把语境研究与人类认知挂起勾来。

维索尔伦（Verschueren, 1998/2000）也借用巴赫金的对话性概念，从语用学的角度更加明确地讨论了语境的动态性问题，用他的术语说，那是语境顺应（*adaptability*）问题。他从语言选择顺应、语言结构顺应、以及对顺应过程意识程度等方面阐述了语境顺应的动态性，认为不断磋商是实现语境顺应、达到特定交际目的的必由之路<sup>③</sup>。由于维索尔伦综合了语言语境、情景语境、文化语境、以及人类认知等多种因素，体现了语境研究综合化倾向，我们将在下一节做更加详细的介绍。

欧·道尼尔（1999）在回顾了语境动态性观点的历史发展后认为：“一切语境都是动态的，看似完全的语境只能算作人为创造的把握瞬间时间跨度的一种东西，是为事后分析（*post-mortemising*）服务的。”

① Downes, W. 1984, *Language and Society*. London: Fontana. 参见何兆熊等, 1997, 第18页。

② Downes, W. 1984, 第63页。参见何兆熊等, 1997, 第18页。

③ 参见Verschueren, 1998/2000, 第二章, 第五章。

①所谓的静态语境也是可变的。他认为，语境的动态性是从交际的过程来说的，动态语境随着交际的进行不断构建交际过程。他引用塞夫廷（Petie Sefton, 1995）的动态—静态连续体来说明语境的动态性，如下图：



图1-11: 动态—静态连续体 (Sefton 1995)  
(参见 O'Donnell 1998: 65)

画中的山脉、房子、栅栏是骑车人的参照物。当骑车人沿着箭头方向行驶时，栅栏会飞快地向后移动，房子的移动相对要慢些，山脉的移动更慢，但并不是不动。也就是说，时间间隔越短，越容易感觉到周围物体的运动和变化。语境的动态性与此类似，如果用栅栏、房子、山脉分别代表文本语境、情景语境、文化语境，则文本语境的动态运动表现最明显，情景语境次之，文化语境动态运动最缓慢。② 只要把交际活动看作一种运动和过程，语境的动态性就是语境的一个必然属性。

① O'Donnell, 1998, 第 66 页。

② 参见 O'Donnell, 1998, 第 65 - 70 页。

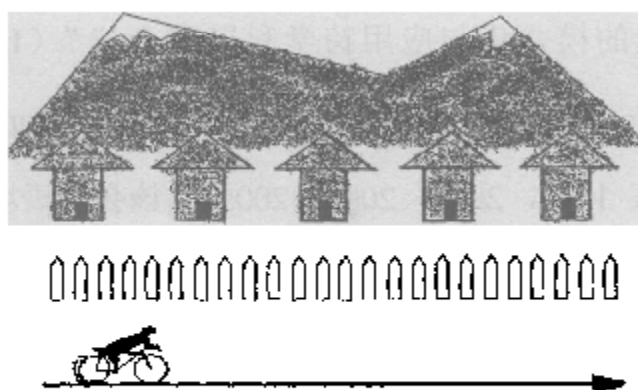

#### 第四节 语境的跨学科综合研究阶段

20 世纪 90 年代以来,人工智能和计算机科学的进一步发展让人们认识到了语境描述和语境形式化的重要性。从 1997 年起,两年一度的“语境的模式化与应用跨学科国际会议”(International and Interdisciplinary Conference on Modeling and Using Context)已举行了五届(1997, 1999, 2001, 2003, 2005)。该会是语境研究的跨学科国际性高层论坛,吸引了来自人工智能、计算机科学、认知科学、组织行为科学、哲学、心理学、语言学等多个学科众多专家学者的参与和关注。来自 30 多个国家的专家学者围绕以下主题对语境进行了广泛深入的探讨:(1)什么是语境?(2)语境应如何表示?(3)语境如何识别?(4)语境知识如何获得?(5)语境是如何影响人工智能系统的?专家们认为,语境影响着人类乃至动物的多种活动,在智能机器人和计算机程序中也有着重要影响。语境本身已经发展成为一个独立的跨学科研究领域,而对语境的描述和语境基础理论的研究,已成为语言学、心理学研究的重大课题。我们认为,1997 年可以看作语境研究的一个重要转折点,它不仅标志着语境研究作为一个独立的学科领域已得到许多不同领域广大学者的认同,同时也从组织和机构上标志着语境的跨学科综合研究的开端。

此后,多种以语境为主题的工作坊、论坛、国际会议越来越多,如“人工智能应用工作坊”(AAAI: Application of Artificial Intelligence)以及上述两年一度的“语境的模式化与应用跨学科国际会议”等,后

者作为语境研究最早的国际会议，以其跨学科性赢得了国际学术界的普遍关注。

“语境的模式化与应用跨学科国际会议”议题广泛，最受关注的是人工智能中语境的形式化和模式化问题，涉及语言、图像及其他符号的识别与理解组织等等，集中体现在语境的认知上。语境的认知问题在计算机科学和人工智能研究方面已经成为科技进步的关键，机器翻译研究同样面临这样一个瓶颈问题。语境的跨学科研究实质上是在寻求关于语境认知的规律，并试图利用这种规律解决人工智能、人机互动以及社会中的人际互动等诸多领域中的关键问题。在语言哲学领域，语境的研究同样必然突破语言语境、情景语境、文化语境等单一类型语境研究的局限，突破语言学研究范围，把视角投向语言学以外的各门相关学科，采取跨学科的综合视角，以获得关于语言的更加合理的解释，构建更加科学合理的语境观。

语言研究归根结底需要落实到语言的运用上来。语言学研究和语境的研究历史表明，人类语言学的发展和语境研究的发展都是在沿着语言运用这条主线一步步走向科学合理的。采取综合视角，落实到人类的认知上，是提高语言理论或语境理论解释力的一个重要途径。以语言运用为研究对象的语用学率先在这方面做出了突破，其标志性事件是1999年比利时语用学家维索尔伦的《语用学新解》的出版。

该书围绕语境，把语言使用中的语境关系顺应（contextual correlates of adaptability）、语言结构顺应（structural objects of adaptability）、因语境的变化而出现的顺应的动态性（dynamics of

adaptability)、以及涉及交际者的认知心理的顺应过程意识程度(salience of adaptation processes)等都进行了详细的分析和阐述。他指出,语用学与传统课题之间有着较多的联系,有很多共同的东西。因此不必把语用学作为语言学的分支学科来研究,而应该不给这门学科确定分析单位,不规定它的任务,只要求它对语言使用诸因素作出综合的研究。这种综合研究冲破了传统的框架,涵盖了传统语义学、语用学、功能语法、句法学、话语语言学、认知语言学等各种学科的相关理论,集中讨论语言是如何使用的,意义是如何生成和变化的等人类交际的重要问题,体现了很强的跨学科性质。

维索尔伦在该书中几乎全部围绕语境在讨论语言使用问题,其观点是迄今为止语言学界关于语境研究的最全面的概括。他主要从语内交际的角度把语境区分为交际语境和语言语境。交际语境包括语言使用者、心理世界、社交世界和物理世界等因素,与弗斯和韩礼德的情景语境观类似。由于维索尔伦讨论的角度是语内交际,交际者文化背景基本相同,因而他没有讨论文化语境。在维索尔伦看来,语言使用者处于交际语境的中心地位,因为“物理、社交和心理世界中的语境成分都要靠语言使用者的认知来激活”<sup>①</sup>,才能发挥语言的交际功能。语言语境也不限于句子上下文,还涵盖了语篇和互文性。他认为,语言语境主要包括三方面的内容:(1)语篇衔接(cohesion),即利用连词、前指、互指、自指、例释、诠释、逻辑关系、省略、数目、标识、对比、比较、重复、替代和结构相似等方式实现语篇语义相关;(2)

<sup>①</sup> Verschueren, 1998/2000, 第 F22 页。

语篇互文 (intertextuality), 即语篇要受其谈论的主题、使用的文本类型等语用风格或情景因素的影响和制约, 即通常所说的互文性问题;

(3) 线性逻辑 (sequencing), 即语篇上下文的逻辑—语义关系和话语的先后次序等。<sup>①</sup>

维索尔伦认为, 语境不是静态的, 而是不断变化不断磋商的。传统上认为语境是“外在的现成事实”的观点是不对的。语境既不是漫无边际、无法控制的, 也不是死气沉沉、一成不变的, 语境是在语言使用中不断“激活生成”(generated)<sup>②</sup>的。从原则上说, 言语行为的任何可能因素都可能展现为一个需要考虑的相关语境因素; 然而, 在特定场合, 并不是所有因素都得到调度。语境是由交际双方在动态的交际中构建的, 是由不断激活的语境因素和一些客观存在的事物动态生成的。因此, 特定言语行为的相关语境是有一定范围的。语境产生于交际双方的语言使用过程, 也会顺着交际过程的发展而不断变化。

<sup>③</sup> “激活”与“调度”这两个术语对于把握语境和意义具有极为重要的意义, 它突出了语言使用者在言语交际和意义生成与理解中的地位。1988年, 丹尼尔·肖<sup>④</sup>在谈到“翻译语境”时指出, 翻译语境是译者搬到翻译桌上的文化、心理偏好、认知假设等所有相关因素的总和, 这与维氏此处的观点有异曲同工之妙。两者从语用和翻译两个不同的角度指出了语境的构建性特征。在第三章我们将对此进行详细论述。

<sup>①</sup> Verschueren, 1998/2000, 第 F23 页。

<sup>②</sup> Verschueren, 1998/2000, 第 109 页。

<sup>③</sup> Verschueren, 1998/2000, 第 F15 页, 第 109 页。

<sup>④</sup> Shaw, 1988, 第 26 页。

语言的使用者处于语境的中心地位，他/她既是联系信道和交际语境各个变量的纽带，又是诸世界的共同底座<sup>①</sup>，是语言使用者的认知能力和认知实践把各种语境因素联系起来，构建出合适的话语语境，作为话语方式的参照，以选择适合语境的恰当语言表达，达到特定交际目的。维索尔伦在第六章“意识程度”中指出，任何语用学理论都不能把社会和认知对立起来，社会和认知因素的结合而形成的社会心理（mind in society），是语言使用者做出顺应和生成意义的依据。以语言使用者作为语境的中心，就突破了传统语境研究割裂语言和社会、语言和人类心理的做法，把语言因素、情景因素、文化因素、人类心理认知因素统一到语言使用的选择上来，综合语义研究、功能研究、话语分析、认知心理研究等等理论成果，开创了语境的跨学科综合研究局面。

语言使用的语境顺应论对于理解和把握意义，正确选择语言表达式来表达意义，都具有非常重要的指导意义。可以说，语境的顺应论解决了传统语言学无法解决的许多问题，也可以用来解决翻译这种跨文化跨语言的语言使用中的许多问题。语境的动态性决定了语言使用的动态性、变通性和灵活性。当语境发生变化时，很可能有新的概念、思想需要表达。这一方面可以创造或引进新的表达方式来表达新的思想，促进语言的丰富和语言结构的变化；另一方面可以给现有的语言表达方式赋予新的含义和表达功能，从而导致表达方式的意义和功能的演变。先前的思想在新的语境下，由于人们对语境的认知发生了变

---

<sup>①</sup> 参见谭晓晨，2002，第51页。

化，也可能要求改变原有表达方式，以顺应人们新的语境认知水平。

语言和语境就是在一种这样的动态关系中不断演进的。

## 小结

本章我们回顾了语境研究在西方的发展历程,认为语境研究在西方有着悠久的历史,从亚里士多德到现代人工智能中的语境描述和语境形式化,语境和语言的密切关系日渐明晰,人们对语境功能的认识一步步加深,对语境和语言本质的认识也逐渐系统化、科学化。从弗雷格明确提出语境原则到现在,根据语境研究的关注重心,我们认为西方语境研究经历了四个主要发展阶段:言内语境研究阶段、情景语境研究阶段、文化语境研究阶段以及语境的跨学科综合研究阶段。

第一阶段语境研究可以追溯到亚里士多德,在中世纪、近代都有涉及,但明确提出语境原则始于弗雷格,在维特根斯坦、达米特等人那里得到发展。他们主要以句子为语境,考察句子内部各构成部分和句子语境整体之间的关系,认为句子是基本的语义分析单位。但是他们并没有完全局限于句子语境,无论是弗雷格还是维特根斯坦、达米特,都自觉或不自觉地看到了句子语境的局限,看到了句子和语言外情景的关系,为语境研究突破句子范围提供了思想启示。篇章语言学就是在这种思想的启示下诞生的。篇章语言学尽管关注的仍然是大于句子的言内语境范畴,然而,由于语篇和情景的密切关联,语境研究一走出句子范畴就进入了情景语境研究范畴。

马林诺夫斯基从人类学的角度发现了语言和情景、文化之间的关系,提出情景语境和文化语境两个概念,启发了语境研究的进一步发展。此后的西方语境研究沿着两条不同主线在发展:一条是马林诺夫斯基—弗斯—韩礼德派,一条是美国的萨丕尔—沃尔夫派。前者主要

从情景语境的角度研究语境和语言运用之间的关系；后者主要从文化语境的角度看待语境和语言之间的关系。在情景语境研究方面，弗斯继承了马氏的观点，对情景语境各种因素进行了细致的区分，指出语篇和情景之间的密切关联，并提出通过语篇分析来把握意义。韩礼德对情景语境进行了更加科学的划分，并系统地分析了情景语境、语篇元功能和词汇语法层之间的相互关系，认为情景语境的三大因素（语场、语旨、语式）、语篇的三大元功能（概念功能、人际功能、语篇功能，或者叫作概念意义、人际意义、语篇意义）和词汇语法层面的三种意义（及物性、语气和情态、主述位信息结构和衔接）之间存在一一对应关系。功能学派马丁、哈森等人的进一步研究，使该派的语境研究突破了情景语境范畴，进入更加抽象的文化语境层面，形成了与美国萨丕尔—沃尔夫文化学派的融合之势。

尽管马林诺夫斯基最先提出“文化语境”概念，真正的文化语境研究却是美国人类学家和社会学家那里首先开展起来的，从而给文化语境的研究赋予了较强的人类语言学特征。萨丕尔—沃尔夫从人类学的角度首先指出语言和文化的关系。海姆斯、甘帕兹、杜朗提<sup>①</sup>等人在文化语境的研究方面成绩较为突出。海姆斯的 SPEAKING 模式尽管主要是从情景的角度分析语境的，但他对“事件”和“语类”概念的引入，体现了语境分析单位的一个重要转折，看到了语篇和特定文化语境之间的关联，架起了文化和语篇之间的桥梁，同时也激发了人们对语篇的跨文化差异的关注。甘帕兹提出语境分析是依据语境化提

<sup>①</sup> Duranti, Alessandro, 美国加利福尼亚大学人类学教授。



示语进行的意义推导过程，认为语境化提示语具有文化特色，语境化提示语的文化差异会导致跨文化交际的失败。他把语篇分析和文化分析结合起来，探讨了个人、社会和民族身份等因素和语篇中的语义连贯之间的关系。杜朗提继续推进语境化提示语的研究，认为语境化提示语把语言结构和文化变项联系起来，他本人则从语言的施事标记分析、及物性分析和对话中人称代词的分析入手，进一步证明了语言结构和文化之间的密切关联。

俄国学者巴赫金则从行为的语境分析入手，发现了语境的动态性和对话性特征，认为每一个实际发生的行为都有自己的独特而具体的语境，不同于历史上任何其他行为的语境。这种行为语境的独特性就构成了不同行为差异性的根源。由于差异性的存在，必然产生对话。因此，他认为存在就是交际，存在就是对话。对话是一种“差异共存”的复杂状态，是一个意义增值的动态过程，人类的一切话语都是各种对话关系构成的复杂网络。对话是一种“复调”状态，对话就是互动，多个声音互为前提，互相衬托，互相作用，意义就是在多种声音的相互作用中构建的。功能学派的哈森等人也从“互动”入手，认为个体对语境的主观构建必须从主体间性的角度来理解，对话中的语境磋商是必然的。她把语场和语旨看作处于机构化和个体化之间的一个连续体，由于交际双方在这个连续体上的位置不同，他们的行为方式和话语方式都有差异，构建语境实现推理的过程也会有差异。要实现自己的交际目的，交际双方必须考虑对方的语境，同时也可以有意识地操纵语境，使之朝有利于自己的方向发展。因此可以说，是（个体）语

境的差异性决定了语境的动态性。

计算机科学、机器翻译和人工智能的进一步发展，把语境问题推到了理论和实践的前沿，促使不同学科门类的广大学者携起手来，共同探讨语境问题，从而形成了语境的跨学科综合研究的强劲势头，推动了语境研究作为独立研究领域的发展。“语境的模式化与应用跨学科国际会议”成为语境跨学科综合研究的一个平台。维索尔伦则从语用学的角度，开展了卓有成效的语境综合研究实践。他提出语言使用就是一个动态的语境顺应过程，从语境关系顺应、语言结构顺应、顺应的动态性以及交际者对顺应过程意识程度等方面分析了语言使用和语境的关系问题，从语境的动态性分析了语言使用的动态性、变通性。他甚至提出，语用学应该突破传统语用研究的范围，综合语义学、语用学、功能语法、句法学、话语语言学、认知语言学等各种学科的相关理论，集中讨论语言是如何被使用的。语境分析是他综合各种学科的纽带。他既看到了语境的动态性，又看到了语境的构建性，突出了语言使用者在语境中的中心地位，把语言使用拉回到人类实践上来，实现了语言研究的人本回归。

西方语境理论的发展历史表明，人们对语境和语言关系的认识从狭隘到广博，从语言内部到语言外部，从小语境到大语境，从割裂的语境到综合联系的语境，呈现一种不断拓宽和深化的态势，说明人类日渐深刻地认识到语境在人类言语交际和社会活动中的关键作用。在语言交际领域，语境是语言使用和意义理解不可回避的问题，语言研究的深入有赖于语境研究的不断深化，各种有关语言使用的学科的发

展无不证明了这一点。无论是传统语言学研究，还是现代涉及语言使用的所有研究领域，如符号学、社会语言学、语用学、功能语言学、认知语言学等等，无不重视语境的研究。可以说，只要涉及语言的使用，不可能不考虑语境，语境是关于语言使用的各门学科发展的不可逾越的门槛。实际上，传统语言学尽管没有明确说明要考虑语境问题，尤其是没有考虑言外语境因素，但是，它们不能不考虑语言上下文以及语言的纵聚合关系。离开对语境的分析，语言就无法理解。语言学研究的各种难题，无不在不断扩大语境范围的基础上一步步找到更加满意的答案。语境作为一个整体，具有如下基本特征：

### 1、层次性

以语言为出发点，语境从小到大依次为语言语境、言语语境、情景语境、文化语境，最后落实到人类的认知上，体现出从小到大、从狭窄到宏大、从简单到复杂的层次关系。语言为各种情景和文化的需要而产生和发展，反映和体现着情景和文化的需要，同时受到情景和文化的支配和制约。语境是环绕在具体的语言使用周围的一个层次分明的结构系统。语境的统一整体由层次构成，层次在整体中存在并获得生命和意义。认知贯穿语言语境、言语语境、情景语境、文化语境各个层次，是一个统括一切的语境层次。从语境分析的具体操作来说，既不能抛弃认知语境层次，也不能单单考虑认知语境层次。抛弃认知语境层次，就忽视了语言使用中的“人”这个关键因素；仅仅考虑认知语境层次，就难免抽象空洞。

### 2、统一性

在语言的使用中，语言语境、言语语境、情景语境、文化语境是不可分割的。语言的使用无论大小长短，无不需要同步考虑四种语境因素，并上升到认知的层次。语境因素在语言的使用中是统一的，整体的，维索尔伦的语境观体现了语境的这种特征。这是由语言的内在本质决定的，是语言研究的必然。在具体的分析中，我们可以把这些语境层次分开来考虑，以实现语境分析的可操作性。但是，在关注一种语境因素的时候，决不能忽略其他语境因素。声称不考虑其他语境因素的语境分析，只是暂时没有意识到其他语境因素，或者因为研究视角的局限而看不到其他语境因素，或者不愿承认自己实际上已经不自觉地考虑了其他语境因素。

### 3、动态性（或自顺应性）

从言语交际过程来说，语境都是动态的，是一个不断构建、不断顺应、不断变动的过程。也就是说，作为一个系统，语境不是封闭的，而是开放的。系统论告诉我们，系统的动态性是系统自组织性的一个方面，而自组织性源于系统能够自动调节自身的组织、活动的特性。

“如果没有自组织、自调节的能力、任何系统都不会维持下去，都会对环境干扰下瓦解”<sup>①</sup>。从真正意义上来说，“只有人这个系统才真正具有自组织性。生命现象是自组织性的典型体现，它要适应环境的改变，不断地调节着自己的组织和活动。”<sup>②</sup>以人为主体的语言使用和语境构建同样如此。语境作为一个统一整体，在人的认知作用下构建起来，必然随着人的认知的变化和人的自组织性而不断得到调整和自组

① 杨春时、邵光远，1987，第36页。

② 杨春时、邵光远，1987，第37页。

织；语境是由交际双方动态地“激活生成”构建的，并随着交际过程的发展而不断变化。语境的动态性主要表现在三个方面：语境的非个体自主性，交际双方对语境的有意识操控，以及语境的构建性。

人类的言语交际和语言使用无不受到语言语境、言语语境、情景语境、文化语境的影响。离开了语境，言语就无法理解，交际也无法正常进行。韩礼德认为，“语境中的语言理论不仅仅是关于语言如何使用的理论……而是关于语言的本质和进化的理论，要解释为什么[语言]系统以这种方式运行；而其解释要参照用法来说明。”<sup>①</sup>语境问题是关系到语言本质的重要问题，不加强语境的研究，就无法理解和把握语言的本质。

翻译作为跨文化的语言使用，同样不可避免地受着语境的制约。语境问题也是关系到翻译本质的关键问题。不解决语境问题，就很难推进翻译研究的深化。脱离语境而相互争论的许多问题在很多情况下都无法找到达成一致的基础。语境是翻译研究的一个重要基点。以语境为基点，可以分析特定译本的理解和表达是如何实现的，为什么以那种方式实现，译本为什么在历史中不断发展变化，不同国家又为什么采取不同的方式对待同一个原文，等等。所有这一切都是由翻译的语境决定的。要解决上述问题，必须首先弄清什么是翻译语境？翻译语境是如何构建的？翻译语境如何影响跨文化的语言使用？在跨文化的语言使用中，语言又如何顺应语境的变化？等等。语境理论对翻译研究具有重要的指导意义。

---

<sup>①</sup> Halliday, 1999, 第6页。着重号为原作者所加。

纵观西方语境理论发展历程，可以看出，西方语境理论研究对语境系统的静态描述见强，且一般局限于同一文化圈中言语交际的语境分析和描述；对语境的动态性分析尽管在二十世纪九十年代有所加强，但总体显得较弱，且除了指出语境的动态性外，几乎无人提及语境的动态演变的规律，从跨文化交际的角度探讨语境问题的论述也极为鲜见。重共时性静态描写、轻历时性动态分析，是西方语境理论研究的一大缺陷。

要系统科学地把握语境，必须对语境有个整体的分析和把握。要使语境理论在翻译这种跨文化交际中发挥应有的作用，必须从跨文化交际的角度对语境问题进行深入探讨。为此，在第二章里，笔者从跨文化交际的角度出发，构建了更加适用于翻译研究的语境观，即语境的历史系统观，主张从共时和历时两种维度来把握语境。只有这样，才能获得对语境的全面科学的认识。共时研究旨在探讨特定语境组合对特定译本构建的影响规律，历时研究旨在明确语境的动态变化对译本的历史演变的影响机制。



## 第二章 语境的历史系统观

### 引言

第一章对西方语境理论的回顾告诉我们，语境在语言使用中具有不可替代的作用。语境的研究历史从言内语境到情景语境到文化语境到跨学科综合研究，呈现出比较明晰的递进发展趋势，同时也表明了语境系统的层次性、统一性、动态性及开放性。跨学科的语境研究进一步表明，语境应该作为一个独立的研究领域深入探讨，才能保证语言研究的科学性和深刻性。既然如此，语境研究应该引起学术界的足够重视。

中国汉语界对这个问题的认识已远远超出外语界的认识，有些学者甚至提出建立“语境学”，这与西方认为语境已成为一个独立的研究领域是英雄所见略同。陈望道（1932）先生率先讨论语言环境，认为题旨和情境是修辞的标准和依据。60年代初，王德春讨论了“使用语言的环境”问题，提出分析言语环境是建立修辞学的基础，后又率先提出建立语境学。吕叔湘、常敬宇、何兆熊等也撰文探讨语境和歧义、修辞、语用等问题的关联。《语言交际中的艺术——语境的逻辑功能》（王建平，1989）和《言语交际学》（刘焕辉，1989）是中国语境研究最早的两本专著。《语境研究论文集》（西楨光正，1992）收集了1992年前我国及日本学者语境研究方面的重要文章，引起学术界的普遍关注。《语言·语篇·语境》（朱永生，1993）的出版，推进了西方功能语境观在我国的传播与发展。此后，国内语境研究文章及



专著日益增多,《汉语语境学概论》(王占馥,1998)、《汉语语境学概论》(冯广艺,1998)、《语境适应论》(冯广艺,1999)、《现代汉语语境研究》(王建华、周明强、盛爱萍,2002)等相继出版,形成了强劲的语境研究势头。

外语界学者如桂诗春(1985,1991,2000)、何兆熊(1987,1989,1997)、何自然(1989,1997)、熊学亮(1999)、胡壮麟(1989,2002)等在引进西方语境理论的同时,也从修辞、文体、语用以及心理认知等方面开展了较广泛的语境研究,取得了可喜成果。钱冠连(1997,2002)从语用的角度提出“语境干涉”的问题和“语言全息论”,开辟了西方语境理论和汉语研究以及语言本质研究相结合的路子,在语言和语境的关系上提出了许多独到而深刻的见解。他突出研究了社会人文环境对话语的干涉和限制,把语用学看作人文网络言语学,把语言语境和非语言语境结合起来讨论语境对语言的干涉问题。钱冠连认为,语境干涉主要表现在两个方面:一是非语言语境对语言符号的干涉,即社会文化、风俗习惯、行为准则、价值观念、历史事件等在语言符号使用上的干涉;二是语言语境对语言符号的干涉,即上下文、上下语对语言符号使用(说与写)的限制与制约,对语言理解(听与读)的帮助与推动。他甚至认为,语用学“简直就不是符号体系上的事,而是与人有关的语境体系上的事(即社会人文网络上的事)”<sup>①</sup>。可见语境在语言使用中的突出作用。后来,钱冠连(2002)又提出宇宙、人体、语言三者同构的语言全息论(isomorphism),从哲学的角

<sup>①</sup> 钱冠连,1997,第77页。

度，深刻地阐明了语言和语言外部世界的密切关联，即语言和语境的密切关联。他认为，在语言系统内部，部分与整体全息，部分与部分包含着相同的信息，语言结构和宇宙结构同构、相似、相套。

中西语境研究的发展历史证明，语境作为语言使用的框架日益受到学术界的重视，语境在语言使用中的地位是不可替代的。中西学术界提出把语境作为一个独立的学科领域来研究，是具有深厚的哲学根源的。

然而，中外语境研究普遍存在一个重大缺陷：即过分关注语境的共时性静态描写，轻视了语境的历时性动态分析，对语境的动态演变规律无人涉及，对语境的整体形态更是鲜有论述。这在很大程度上限制了语境研究的深入开展，制约了人们对语境的科学系统的把握。

本章采用索绪尔倡导的共时研究法和历时研究法，从跨文化交际的角度，对语境系统做深入分析和探讨，对语境因素进行重新分类和系统描述，重点分析语境系统的动态演变规律，构建语境系统的整体形态。共时研究法旨在探讨研究对象的系统结构，历时研究法探讨研究对象的动态演变和发展。只有从共时与历时两个维度出发，才能既把握语境的系统性、确定性，又把握语境的动态性、历史性，获得对语境的整体认识，科学理解语境和语篇的互动关系以及两者的历史流动。

语境的共时研究探讨某种语言或多种语言的使用环境在特定历史时期的结构状况，是对语境现时状态的静态研究；语境的历时研究探讨语境系统的历史演变和发展，研究其演化过程、演变状况及演变

动因等，是对语境系统的动态研究。语境既是系统的、相对稳定的，又是历史的、动态的，随着历史的发展而不断演变。语境的系统稳定性是相对于特定语篇或语言单位的构建结果及特定理解结果而言的，是相对稳定的确定状态；语境的动态性是相对于语篇构建的过程和语言整体的运动发展而言的，是一种不可阻挡的变化运动状态，是绝对的。

对语境的研究和分析，只有结合共时和历时两个维度，才能窥其全貌，不失偏颇，才能既看到语义生成和理解的相对确定性，又不忽视语义生成和理解的动态性。就翻译这种特殊的言语交际而言，也只有从共时和历时两个角度出发，才能全面系统地把握翻译语境，客观而全面地认识翻译的基本理论问题。

本章在前人研究的基础上，从共时和历时两个角度，深入系统地分析了语境系统各要素及其相互关系、语境系统的特点、语境系统对语义理解的指导作用以及语境系统历时发展的一般规律，旨在为进一步构建翻译语境，探索翻译语境对译本的影响规律寻找科学的语言哲学基础。

## 第一节 语境的共时系统分析

作为和语言使用密切相关的语境，首先是以一种相对稳定的系统状态制约着语篇构建和话语生成的。特定的语篇和特定的情景语境、文化语境相联系，适应特定情景和文化的需要，并反映相关情景文化的主要特征和主要功能。从特定语篇的构建和理解来说，语境是特定的，是由言内语境、情景语境、文化语境统一构建的相对稳定的系统。理解就是在这种特定的相对稳定的语境系统中得以实现的。离开语境系统的相对稳定性，意义就失去依附的根基，理解也就无从谈起。

语篇类型的历史演进经历了诗歌、散文、小说、实用文书等不同发展阶段。尽管国度不同，各种语篇类型的发展不一定同步，发展顺序也不一定完全相同，但我们不难看出，一定时期的语篇类型是相对稳定的。这与特定时期的情景和文化语境的特征不无关联。语篇类型的巨大变化常常发生在情景和文化发生巨大变动的时候。当然，语篇、话语和语境的关系是复杂的，我们目前还不能肯定地说，语篇在什么情况下会发生变化，而在什么情况下又会保持相对稳定。但是我们必须看到，情景语境和文化语境在一定历史时期是相对稳定的，与此类情景和文化相适应的语篇类型也是相对稳定的，正如语言在一定时期具有相对的稳定性一样。正因为如此，我们才有可能和有必要从共时的视角来分析特定语篇及其相应的语境系统。

学术界对语境系统有多种不同的分析方法。但是一般都是从语内交际的角度出发的，忽视了跨语言跨文化交际中的语境问题，因而未

能看到语境的另一层面的分析方法的重要性,即不同语言和文化中语境的共性和个性,或者说语境的一般性和特殊性。而语境的一般性和特殊性对于跨语言跨文化交际的文本构建与理解是至关重要的。因此,我们主要从一般性与特殊性的角度来分析语境系统的层次关系和动态运动规律,并以翻译这种特殊的跨语言跨文化交际为例,探讨跨语言跨文化交际中语境运作的一般原理。

### 2.1.1 语境一般和语境特殊

语境即言语环境,就是使用语言的环境<sup>①</sup>。对语境的历史回顾可以看到,多数学者认为,语境是一种客观存在物,包括上下文(言内语境)以及言语事件发生在其中的物理环境和社会文化环境(言外语境)<sup>②</sup>。它是由客观世界、人类意识、和语言系统本身等多种因素构成的一个统一的客观系统;但又是由交际主体主观构建的。语境既是客观的场景,又是交际主体相互作用、主观构建的背景。一定历史时期的语言就是以同时期的多种主客观因素构成的语境统一体作为使用环境的。

这种语境统一体的多种要素前人已经有了比较深入的研究,第一章提到的马丁等人的语境模式涵盖了从语言到情景到文化的多层次系统,并指出了语境系统之间的一定联系规律,很富有启发。但也存在一定的局限性,比如他们主要是从语内交际的角度探讨特定文化中的语篇和语境的关系,对跨语言跨文化交际语境下的语篇构建没有论

<sup>①</sup> 王德春, 1997, 第 235 页。

<sup>②</sup> 参见蔡芸, 1997, 第 15 页。

及。如果引入异域文化这个“他者”<sup>①</sup>，或许会给语境研究带来新的气息，启发新的思想。实际上，前人对同一文化语境下的语境研究的深化也是在不断引入“他者”的前提下获得的。从异域文化这个“他者”出发，我们可以发现语境还具有一般性和特殊性两种特征，从而具有文化差异性。为此，语境系统可以从一般性和特殊性两个角度展开分析，这种分析将有利于语境研究的拓展与深化。

把语篇作为研究对象，可以首先把语境分为言内语境和言外语境两大部分。相对独立的语言本身及其风格各异的语篇构成了语言使用的言内语境，而与特定语篇有关的社会文化情景构成了语篇的言外语境。言内语境是抽象为符号（声音或文字）的意义载体，是对言外语境的抽象和符号化。言外语境隐藏在符号的背后，是语言的幕后操纵者，也是言内语境的抽象源和反映对象。言外语境包括客观存在的万事万物，各种空间、时间以及逻辑的关系，人与人之间存在的各种客观的关系，以及人类对外界一切的感知和认识，包括客观物质世界、人类社会、以及人类的精神世界（或人类思维）。言外语境既有客观语境，如客观的物质世界和人类社会，也有主观心理语境，如一个文本产生时的社会和个体的文化心理或个人情绪等。言内语境既抽象和反映客观语境，也抽象和反映主观心理语境。从这个意义上说，语言是客观物质世界及人类精神世界的反映，也是人类思维的结果。

语言符号是人类在对客观存在的认识的基础上创造出来、用以表达对客观存在的认识的一种代码，这种代码是从多个特殊事物中抽象

<sup>①</sup> 本文的“他者”指特定研究对象之外的任何其他相关事物。

概括出来的，具有一般的特性。要真正认识这种代码，把握它在特定语境中的含义和功能，就得从抽象去追溯具体，从一般去追溯特殊，才能实现符号意义的具体化。例如：“圆规”一词是对“一脚是尖针，另一脚可以装上铅笔芯或鸭嘴笔头，用来画圆或弧的用具”的抽象概括，但在鲁迅小说《故乡》里的“圆规”就要做具体分析了。

我吃了一吓，赶忙抬起头，却见一个凸颧骨，薄嘴唇，五十岁上下的女人站在我面前，两手搭在髀间，没有系裙，张着两脚，正像一个画图仪器里细脚伶仃的圆规。……

哦，我记得了。我孩子时候，在斜对门的豆腐店里确乎终日坐着一个杨二嫂，人都叫伊“豆腐西施”。但是擦着白粉，颧骨没有这么高，嘴唇也没有这么薄，而且终日坐着，我也从没有见过这圆规式的姿势。那时人说：因为伊，这豆腐店的买卖非常好。但这大约因为年龄的关系，我却并未蒙着一毫感化，所以竟完全忘却了。然而圆规很不平，显出鄙夷的神色，仿佛嗤笑法国人不知道拿破仑，美国人不知道华盛顿似的。……

“阿呀阿呀，真是愈有钱，便愈是一毫不肯放松，愈是一毫不肯放松，便愈有钱……”圆规一面愤愤的回转身，一面絮絮的说，慢慢向外走，顺便将我母亲的一副手套塞在裤腰里，出去了。

I looked up with a start, and saw a woman of about fifty with prominent cheekbones and thin lips standing in front of me, her

hands on her hips, not wearing a skirt but with trousered legs apart, just like *the compass* in a box of geometrical instruments. ...

Then, to be sure, I remembered. When I was a child there was a Mrs Yang who used to sit nearly all day long in the beancurd shop across the road, and everybody used to call her Beancurd Beauty. But she used to powder herself, and her cheekbones were not so prominent then nor her lips so thin; moreover she remained seated all the time, so that I had never noticed this resemblance to *a compass*. In those days people said that, thanks to her, that beancurd shop did very good business. But, probably on account of my age, she had made no impression on me, so that later I forgot her entirely. However, *the Compass* was extremely indignant and looked at me most contemptuously, just as one might look at a Frenchman who had never heard of Napoleon or an American who had never heard of Washington, ...

“Come now, really, the more money people have the more miserly they get, and the more miserly they are the more money they get,” said *the Compass*, turning indignantly away and walking slowly off, casually picking up a pair of Mother’s gloves and stuffing into her pocket as she went out. (by Yang Xianyi & Gladys Yang)

引文中四个“圆规”已经不再具有一般圆规的功用和内涵要素，



只具有一般圆规的形状，以比喻的方式生动地再现杨二嫂高挑消瘦的形象。作为圆规一般定义的各种内涵要素此时让位于一个非本质的边缘因素——形状，获得特定情景下的特定含义。要认识和把握这种特殊含义，必须从语境一般追溯到语境特殊。

语言的构建过程是对具体事物的认识的抽象概括，是从特殊到一般的过程；相反，语言的理解则是前一运动的逆运动，需要从抽象追溯到特定的具体，从一般追溯到特殊。文本中特定语词的意义把握也是从抽象到具体、从一般到特殊的认识过程，而不是相反。举个简单的例子就可以说明这个问题：

*Peter is in the pen.*

要理解这个句子的意义，至少得分三步走。

(1) 把握其言内语境的一般，即其结构。在结构上，属于 SVC 结构。然后，追溯它的特殊言内语境。在这里，S 为名词 Peter；V 为 be 动词 is；C 为 “in+definite article+pen”，根据我们对英语的一般常识，我们知道，pen 位于定冠词后肯定是名词。这一层分析属于韩礼德、马丁等人的词汇语法层面。往上就要分析语言的意义层面，即：

(2) 深入探讨句中各词的语义特征。一般说来，Peter 是有生物体词，人名；pen 是无生物体词；is 和 in 都是关系词，说明两个物体间的关系，in 一般用来表示处所关系“在……之中”，在这里，则具体指“Peter”处在“pen”之中。相对于汉语环境中的英语学习者来说，“pen”的一般意义是“吸水的用来书写的一种工具，汉语称之为‘钢笔’”。那么，本句的意思是不是说“彼得在钢笔里”呢？这就考

问 pen 一词在英语里是否还有其他意义，并从更大的语境范围中获得理解。

(3) 从言外一般追溯到言外特殊，把握词语的确切含义。一个抽象的词可以和多个具体的言外语境相联系。把“pen”和它的一般言外情景“钢笔”联系起来可以得知：“钢笔”尽管可以各种各样，但是一般不可能有一个人那么大（即使“彼得”是一个婴儿），因此，钢笔一般容不下一个人。这样，就只好继续探索它的特殊言外语境了。词典是提示词语的使用环境的，因此，我们可以通过查词典看看它还可以有哪些所指，即看它还可以和哪些言外情景相联系。查词典得知，“pen”还可以指“围栏”、“（猪、牛、羊等）圈”。继续往下探索特殊语境——家长来幼儿园接小孩“Peter”这个特殊情境，可知“pen”只能是供小孩玩耍的“围栏”了。

由此可见，pen 的意义是从言内到言外，按照从一般到特殊的顺序探索出来的。

何兆熊教授指出，“交际过程也是语境的构造过程”，说写者有意识地操纵“共有知识”用语言符号构造出有利于实现自己交际目的的语境统一体，听读者能够从“共有知识”中激活相关的要素，并且加入交际过程中随时出现的信息，构造能够有效地理解话语的语境统一体。<sup>①</sup>“激活”共有知识的“相关要素”是先追溯一般语境，“加入交际过程中随时出现的信息”是追溯特殊语境，最后获得对话语的确切理解。所以，把握语言符号的使用环境，理解符号的确切意义，应

<sup>①</sup> 参见何兆熊、蒋艳梅，1997，第17页。

该是从一般追溯到特殊，而不是相反。

### 2.1.2 言外语境的分类及关系

言外语境首先指客观语境（或情景语境），其次指主观心理语境。客观存在是主观心理的基础，主观心理是对客观存在的认识和反映。客观存在是不以人的意志为转移的，但也是可以普遍感知和认识的；而主观心理由人的认识和心理反映决定，可能因人、因时、因地而异。

客观语境又分为一般客观和特殊客观。一般客观指不同地区、不同民族共有的客观事物和现象；特殊客观指某一地域、某一民族特有的客观事物和现象。客观语境相当于韩礼德说的情景语境（context of situation），可划分为语场、语旨、语式，即实际发生的事，参与者之间的关系，以及语言交际的渠道或媒介。三者和语篇的三大元功能有着一一对应关系，而三大元功能又和语篇的词汇语法层面有密切关联。因此，可以说，三大元功能是言外语境和言内语境的联系纽带。情景语境的变化首先反映在语篇元功能的变化上，然后再体现在语篇的词汇语法层，推动语言和语篇的变化发展。

主观心理语境也分为一般主观心理和特殊主观心理，一般主观心理指不同地域、不同民族或个体普遍存在的共同认识、共同的心理反映和心理现象，如喜怒哀乐等；特殊主观心理指不同地域、不同民族或个体在某个场合或情景中特有的认识、特有的心理反应和心理现象。前者如过年过节朋友亲戚互送礼物都会很高兴，中外都是如此；后者如英美人听人夸奖自己的反应是欣然接受，因而会说 Thank you，而中国人此时虽然高兴，但往往会说“哪里，哪里”或者“过奖了”

以表示谦虚。

一般寓于特殊之中，特殊以一般为基础。客观语境和主观心理语境中的一般构成常识，而其中的特殊则构成文化。我们认为，一般主客观语境（常识）相当于情景语境，而特殊主客观语境相当于文化语境。因此，言外语境各要素的结构可以图示如图 2-1：

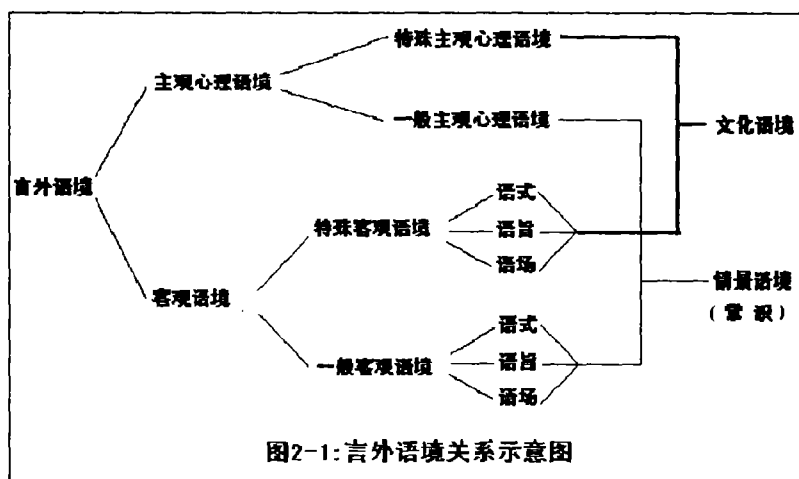

言外语境之间的关系有以下几点是必须明确的：

(1) 在言外语境的两大因素中，客观语境是基础，主观心理语境是客观语境的反映。客观语境是物质世界，是客观和物质的；主观心理语境是精神世界，是主观的、意识的。客观语境决定主观心理语境，主观心理语境又反作用于客观语境，改造着客观语境。二者是辩证统一的。但是从本源来说，客观物质世界是第一性的，主观心理世界或精神世界是第二性的。人类的一切认识和文明历史都必须以人的客观存在为基础。正如马克思所说：

全部人类历史的第一个前提无疑是有生命的个人的存在，因此，第一个需要确认的事实就是这些个人的肉体组织以及由

此产生的个人对其他自然的关系。……任何历史记载都应当从这些自然基础以及他们在历史进程中由于人们的活动而发生的变更出发。<sup>①</sup>

然而，意识是在物质前提的基础上产生的，是人类生活决定了人们的意识。“意识在任何时候都只能是被意识到了的存在。”<sup>②</sup> 不同民族、不同个体往往由于存在的不同，而导致意识和认识的不同，即主观心理语境的不同。

(2) 一般客观语境和一般主观心理语境构成常识，或者构成了情景语境；特殊客观语境和特殊主观心理语境构成了文化语境。对这一点我们需要特别明确。

在韩礼德等功能语言学家看来，语境（即社会环境）包括文化语境和情景语境。文化语境是社会结构的产物，是整个语言系统的环境；具体的情景语境则来源于文化语境。<sup>③</sup>二者的区别他们没有明确界定，但是从他们的观点我们可以推断，情景语境是文化语境的一部分，是具体的。在他们看来，情景语境的变化引起语言的变异，从而形成各种各样的语言变体，他们称之为“语域”。研究情景语境可以发现不同语言在语域层面存在许多普遍性的东西，可以找到特定语域中的语篇在形式和意义上与情景语境的一般对应关系。韩礼德认为，任何语言都必须在其情景语境中来理解这一点作为一般原则，对于任何民族

<sup>①</sup> 马克思和恩格斯，德意志意识形态（节选），第一章《费尔巴哈》，《马克思恩格斯选集》（第一卷），第67页。

<sup>②</sup> 马克思和恩格斯，德意志意识形态（节选），第一章《费尔巴哈》，《马克思恩格斯选集》（第一卷），第72页。

<sup>③</sup> 胡壮麟等，1989，第172-173页。

的任何发展阶段都是适用有效的；无论是发达语言还是原始语言，情景语境的概念都是同样必要的，只是各自特定的文化语境不同而已。

① 从这一点也可以看出，韩礼德对情景语境的研究是从各种语言的普遍特征出发，即从一般的主客观语境特征出发的。因此，我们认为常识相当于情景语境是有道理的。

要理解各种语言之间的差异，还必须从文化语境来把握，文化语境是整个语言系统的环境。文化语境不同，语言系统就可能不同，具体情景中的语篇的具体表现形式也就可能因此产生差异。可见各种语言的差异及语篇具体表现的差异主要是由文化语境决定的。仅仅把握情景语境，还只能把握语篇的一般特征，不能把握语篇的特殊表现。要把握语篇的特殊表现，理解同类语篇在不同文化中的差异，必须从文化语境入手，即从特殊的主客观语境因素入手。语言之间的差异主要是由特殊的主客观语境因素决定的，特殊的主客观语境就是文化语境。

(3) 语境的特殊性和一般性是相对的，是可以相互转化的。一般客观语境可能产生特殊主观心理反应，从而蕴涵着特殊主观心理语境。如面对“狗”这个一般客观事物，英美人和中国人的反应就可能不一样。特殊客观语境和特殊主观心理语境在一定条件下可能为全人类所共享，即形成某种特殊客观存在及拥有该客观存在的民族和地区对它的主观心理在不同文化间的整体传通，促使本是特殊的東西发展为一种一般，如电脑的普及以及人们对电脑的认识等。

---

① Halliday, 1989, 第8页。

(4) 言外语境是特殊与一般、主观与客观的统一。分析言外语境，既要区分特殊与一般，又要全面把握主观和客观两个方面。对翻译对象也要从主客观两方面考察其特殊性与一般性，忽略其中任一方面都可能导致理解和交际的失误。

### 2.1.3 言内语境的分类及关系

把人类语言区分为“语言 (langue)”和“言语 (parole)”也是索绪尔对现代语言学的一大贡献。他认为，语言是社会性的一种惯例 (convention) 和规范 (norm)，它独立于个人，是属于某个语言社团的集体财富。言语则是个人机能的产物，由语言决定，是对语言的运用。但是，他强调语言而忽视言语，认为只有语言是才是语言学的对象。而作为个人行为的言语因为其多变性和非系统性，在语言学研究中没有合法地位。他强调语言“是言语的社会的方面，独立于个人，个人绝对不能自己创造它或者改变它”，“一旦 (语言) 在语言社区中得到确立，个人就没有能力对它进行任何改变”，并且“没有哪个人能够改变 (他的语言结构) 的任何部分，即使他有这样的意愿。”<sup>①</sup>索绪尔对语言的强调和对言语的贬抑，割裂了语言使用和语言系统的关系，受到了现代许多语言学家、哲学家如乔姆斯基、巴赫金等人的批评。事实上语言和言语是密切相关，它们共同构成了语言使用的言内语境。

言内语境首先指文本外语言系统，即语言；其次指言语。言语既包括文本的聚合系统，即一定时期的文本类型，也包括文本的组合系

<sup>①</sup> Saussure, 1959, 第 14, 19, 71 页。转引自程工, 1999, 第 38 页。

统，即通常说的文本上下文。文本外语言系统是言内语境的一般，是特定语言使用的一般规则，是语言；文本类型和文本上下文都是语言使用的特例，是语言一般规则在具体语境中的体现，是言语。语言寓于言语之中，言语以语言为基础；语言统帅言语，言语又反过来作用于语言。

看待语言和言语的关系可以有两个视角，因为语言只能作为一个整体系统来看待，而言语既可以看作是某个特定的个体，又可以看作是各种言语个体组成的言语整体。这两个视角是：（1）如果把言语看作特定的个体的语言使用，那么言语就是语言在特定场合的文本体现，是语言规则的特定运用，但不是全部语言规则的使用。从这个意义上说，言语蕴涵在语言之内，而语言包裹在言语的外围。（2）如果把言语看作由各个言语个体组成的言语整体，那么，语言就是言语的抽象归纳，而言语则是语言的具体表象。在这种情况下，则语言蕴涵在言语之内，言语包裹在语言的外围。言语可以突破已有语言规则的限制，创造新的表现形式和使用实例。而新的表现形式和使用实例又为语言提供新的抽象源泉，从而形成新的语言规则。

换一个角度说，在言语的理解中，我们面对的是具体的言语文本，是言语个体，而制约言语生成的是包裹着言语的语言系统。也就是说，（具体）言语蕴涵在语言之中，是语言在特定场合的具体运用。如果从言语事实整体来看，言语由一个个具体的语言运用组成的万花筒，语言则是“具体言语中反复出现的部分的特征”<sup>①</sup>，是具体言语的抽

<sup>①</sup> 布龙菲尔德语。转引自刘润清，1995，第192页。



象归纳。从这个意义上说，语言以言语为基础，语言蕴涵在言语之内。在语言的实际运用中，可能有不符合规则的言语，但是不可能有没有具体言语的抽象语言规则。由于语境系统的分析是针对具体文本、具体言语而言的，所以这里关于语言和言语关系的讨论是以言语为立足点的，强调言语蕴涵在语言之中，言语是语言的特定而具体的使用。因此，本着从一般到特殊的分析原则，我们先来分析语言中的语境因素，然后分析言语中的语境因素。

### 2.1.3.1 语言的组合和聚合系统

符号的组合关系和聚合关系是语言系统中的两种根本关系，它们有如几何中的横轴和纵轴。借助这两轴，可以清楚地说明符号在语言系统中的地位<sup>①</sup>。把握言内语境，也可以从这两轴入手。

组合系统内含的就是语言中符号与符号的组合条件，是语言里的各种结构规则的总和<sup>②</sup>，也就是语法规则的总和，包括词法、句法、和章法。这三种法则控制着语言中符号与符号的组合与搭配。词法指词与词、语素和语素组合搭配构成词或者词组的规则；句法是词（词组）和词（词组）组合搭配构成句子的规则；句子和句子要进一步组合成篇，则需要另外一种规则，即语篇中的衔接与连贯规则，实际上就是文章的布局谋篇，我们称之为“章法”。章法一是指句间的衔接与连贯，二是指文章的文体风格。风格包括了句子的长短搭配、节奏变换、措词的雅俗、修辞手法的巧妙运用、布局谋篇方式等。文章就

<sup>①</sup> 叶蜚声、徐通锵，1997，第34页。

<sup>②</sup> 叶蜚声、徐通锵，1997，第30页。

是依靠各种衔接与连贯手段，如照应、替代、省略等，句子才组合成流畅连贯、表意传情的完整篇章，靠着各有特色的长短句搭配、节奏变换、措词、修辞运用等，文章才形成独特的风格。下面两例在结构上没有太大的区别，但从语境的角度来说，例（1）就无法联成一个语义连贯的整体，而例（2）则语义连贯、结构紧凑。例（1）中的语词在语境上是不相适应或者相互冲突的，而例（2）中的语词在语境上是相互适应相互补充的。

(1) ①Fishing is John's favorite sport. ②She often waits for her sister for hours. ③But this is not my book.

(2) ①Fishing is John's favorite sport. ②He often fishes for hours without catching anything. ③But this does not worry him.

例（2）中，第②③句中的 he 和 him 分别与第①句中的 John 发生照应关系，第②句的 fish 与第①句的 fishing 是词汇复现关系，第③句句首的 but 表示转折语义，把第②③句紧紧连接在一起。例（1）则没有形成这种照应和逻辑关系。

语言的聚合系统可以分为词汇聚合系统和语法聚合系统两类。词汇聚合系统是语言的线性链条上具有相同作用、能互相替换的词汇的聚合体，如英语中“加奶咖啡”叫 white coffee，“不加奶咖啡”叫 black coffee，这样 white/black 就在对立中构成了描述 coffee 颜色的词汇聚合系统的一部分。语法聚合系统是对立互补的语法项构成的语法范畴的聚合体，如英语名词单数/复数的对立，我国景颇语、佤语的人称代词中单数/双数/复数的对立，俄语名词的阴性/阳性/中性的对立等，

它们各自构成了特定语言系统中相关语法范畴的聚合体。

无论是词汇聚合系统，还是语法聚合系统，在每种语言中都是约定俗成的。聚合的规则和聚合体项数的多少，都是语言社团约定俗成的。语言不同，词汇语法的聚合的规则和聚合体项数的多少都可能不同。如前面所举例子 *white coffee/black coffee*，两者的区别“既明显是从颜色而得名，又显然没有用原有颜色系统，因为不加奶的咖啡既不是黑的，加奶的更不是白的，两者都是不同色调的棕色，所以说这种用法依据的是一个新的两分对立系统：深色的称黑的，浅色的称白的。”<sup>①</sup> 汉语在此却不以黑白来构成对立，而是以“清（淡）/浓”或者直接说“加奶的/不加奶的”来构成一个两分对立聚合系统，或者说，汉语原本就不存在这样一个对立聚合系统，“咖啡”是个舶来品，其分类标准也是经过引进然后稍加改造形成的。语法范畴中语法项的聚合也因语言不同而可能有差异，如英语的人称代词有严格的主格/宾格的对立，而汉语中则没有。汉语句子“我喜欢他们/他们喜欢我”在英语中则分别为“*I like them ./They like me.*”。

聚合系统是形式和意义的统一。词汇聚合系统是词汇形式和词汇意义的统一，语法聚合系统是语法形式（形态）和语法意义的统一，各自与相应的功能一致。据此，我们还可以把两种聚合系统都细分为形式聚合系统和意义聚合系统。形式和意义可以是一对一、一对多或者多对一的关系。语言形式是有限的，而意义表达需求是无限的，因此词汇聚合系统的形式和意义大多是一对一或一对多的关系。如 *get*

<sup>①</sup> 程雨民，1997，第 56 页。

这一形式，在《英汉多功能词典》（外研社 1997）中列举的义项就达 17 项之多，在更大的词典中列举的义项还会更多。请看下面一个句子中的 *get*：

I *got* on horseback within ten minutes after I *got* your letter. When I *got* to Canterbury, I *got* a chaise for town, but I *got* wet through, and have *got* such a cold that I shall not *get* rid of it in a hurry. I *got* to the Treasury about noon, but first of all *got* shaved and dressed. I soon *got* into the secret of *getting* a memorial before the Board, but I could not *get* an answer then; however I *got* intelligence from a messenger that I should *get* one next morning. <sup>①</sup>

同义词严格地说的不存在，它们具有非常细微的意义差别，是词汇在最低层次上的聚合。语法意义相对于词汇意义来说则要少得多，因而有极为充裕的形式可以满足表达的需要。因此，语法聚合系统中，形式和意义多数是多对一的关系，如-s/-es/等形式在英语中都可以表示“复数”这个语法意义。当然一对多或一对一的情况也是存在的，如-s既可以表示名词“复数”的意义，又可以表示动词“第三人称现在时单数”的意义。语言不同，形式和意义对应和统一的方式也可能不同。

### 2.1.3.2 言语的组合和聚合系统

文本外语言系统可以用语符形式表现出来。但这种表现形式仍然

<sup>①</sup> 张新红、李明，1997，《商务英语翻译》，第119页。北京：高等教育出版社。

只是具体文本的可能形式或“潜势”，是具体文本构建的原始语料库，并非现成的文本。言语才是真正的以语符形式表现出来的具体文本语境。所以，言内语境的另一个因素是言语。

言语也可以从聚合和组合纵横两轴来把握。言语的聚合系统指一个时期一种社会文化背景中同时存在的不同文本类型。它们与不同的言语情景相对应，例如日常谈话、书信往来、商务信函、科技文献、法律文书、散文、小说、诗歌等。言语的聚合系统是形式和意义的统一体，一定的形式表现一定的意义和功能。如法律文体是为了表达一种严格的规范和准确的术语，诗歌则是为了抒发独特的情感等。

言语的组合系统指文本的前后搭配关系，包括句间搭配，前后语句、上下语段的衔接连贯等，即一般意义上的文本上下文。言语的组合系统以句子为界划分为宏观上下文和微观上下文。微观上下文指一个句子中任一语言单位前后的语言单位及其结构意义关系（包括词形、词义、句法等），是形式和意义的统一体，我们可以将其分为微观形式和微观语义逻辑。微观形式主要有句子内部的词、词组构造以及句法结构形式等；微观语义逻辑主要有词与词、词组与词组的搭配逻辑和语义关系等。宏观上下文指一个文本中超出某语言单位所在句子的前后语言单位及其结构意义关系，即语篇上下文。宏观上下文也是形式和意义的统一体，我们可以将其分为宏观形式和宏观语义逻辑。宏观形式有句群、段落、语篇的形式与叙事结构，以及其中的语法、词汇等联结手段如省略、替代、照应等。宏观语义逻辑是上下语段、语篇之间的语义关联和逻辑结构，如故事中的起、承、转、合等。

文本上下文是语言符号的特定的具体的使用环境，语言符号的意义是以文本外语言系统、一般言外语境、特殊言外语境为使用背景，在特定的文本上下文中得以实现的。言内语境的结构（或言内语境各因素的关系）可以图示如图 2-2：

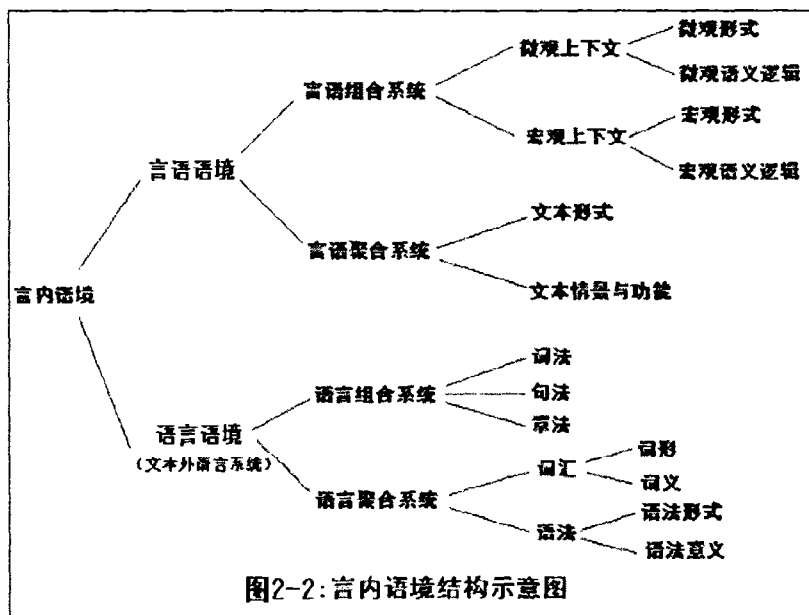

由以上分析可以看出言内语境的如下特点：

(1) 言内语境是文本外语言系统和言语系统的统一，是组合系统和聚合系统的统一，也是宏观系统与微观系统的统一。理解和使用语符必然需要照顾到这三种统一，无论这种照顾是有意识的还是无意识的。

(2) 对具体的语符而言，言内语境呈现清晰的层次性。从微观到宏观，从组合系统到聚合系统，从言语语境到语言语境，语符的意义是由这些相互对立统一的微观和宏观系统、言语和语言系统、言内语境和言外语境共同烘托出来的。

(3) 言内语境通过言语聚合系统（其中的“文本情景与功能”）和言外情景相联系。言语聚合系统是言内语境和言外语境沟通的纽带，言外的变化和人们在言外语境中的新要求首先反映在言语的聚合系统中，然后再反映到言语的组合系统以及语言的组合、聚合系统之中。

### 2.1.4 言外语境、言语、语言的相互关系

如果把图 2-1 和图 2-2 结合在一起，就可以看到这样一个序列：文化→常识→言语语境→语言语境。如 2.1.2 节所说，文化由特殊言外语境构成，常识由一般言外语境构成。文化和常识只是特殊和一般的关系，本质上都是主客观语境因素构成的。常识相当于功能语言学所说的情景语境。为了保持与一般语言学论述中术语的统一，下面我们把常识改称情景语境，文化改称文化语境。但是我们必须注意这里的情景语境、文化语境和学术界通用术语在涵义上的差别。特殊言外语境（文化语境、一般言外语境（情景语境）、言语语境、语言语境四种语境因素的关系可以用图 2-3 表示：



图2-3: 言外语境、言内语境关系示意图

在文化语境→情景语境→言语语境→语言语境这一序列中，处于前面的因素都（相对）表现为特殊，后面的因素都（相对）表现为一般。哲学的一般原理告诉我们，特殊以一般为基础，一般寓于特殊之中。因此，上述四个因素在一定的言语交际中，都是协调统一、不可分割的整体。言语交际的成功意味着四种相关因素的和谐统一。在具体文本的分析中，既要注意从一般语境追溯到特殊语境，探索出文本的确切含义；又要注意把特殊和一般结合起来考虑，避免意义理解上的无中生有，二者不能有任何偏废。

以“送某人回家”为例。就言语层面来说，它是汉语的特殊；如果上升到语言这个一般层面，其结构（即组合关系）和英语的“send somebody home”（打发某人回家，遣送某人回家）类似，都为“V+O+OC”结构，表层意义（字面意义）也基本一致。然而这种基本一致的表层结构在英汉两种语言中表达的确切意义是否一致呢？这就得继续探讨两种语言的聚合系统。在汉语里，能和“送某人回家”中的“送”构成聚合关系的词有“带”、“抬”、“背”、“拉/拖”等，其下义词有“开车送”、“步行送”等；而在英语中，和汉语“送”对应的层面没有相应的词汇，只有和“送”的下义词对应的词汇，如 drive sb. home（开车送某人回家），accompany sb. home（陪伴某人回家），see sb. home（陪送某人回家）等。这就是说，同样的组合结构，由于相关的聚合系统不同，表达的意义就有差异。要用英语表达“送某人回家”只能从“送”的下义词上去寻找对应。具体选择哪个下义词层面的对应表达，还需要根据具体的言外语境来决定。

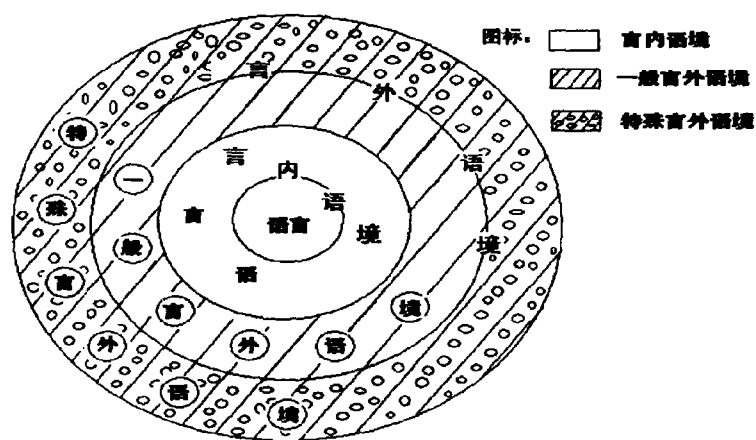

同样的言外语境（即“语境一般”）可能会在不同语言中得到不同的反映，抽象出不同的语言符号，形成不同的言内语境（即“语境特殊”）。这是由特殊言外语境——即文化——决定的。例如，同样是“亲属关系”这种一般言外语境，英语用一个 *uncle*，涵盖了汉语的“叔叔”、“伯伯”、“舅舅”、“姑爷”等多个概念。这是由英语民族和汉民族对亲属关系的特殊认识决定的。要理解 *uncle* 的意义，首先要把握其内涵，然后分析其外延，根据具体情景决定该词的具体所指，即从语境一般追溯到语境特殊。

情景语境由一般客观语境和一般主观心理语境构成，指具体的参与交际的人、发生的事、交际的方式和渠道、交际者之间的相互关系以及交际者的心理情感等，韩礼德把它归纳为语场、语旨、语式三个方面。文化语境指语言运用的特殊客观语境和特殊主观心理语境，包括特殊的社会文化背景、历史传统、思维方式、价值观念、社会心理等。

情景语境和文化语境之间表现为一般和特殊的关系，其构成因素是一致的。二者的差异仅仅在于：文化语境由特殊客观语境和特殊主观语境构成；而情景语境由一般客观语境和一般主观语境构成。因此，文化语境也可以按照情景语境的分类方式分为语场、语旨和语式。

文化实际上是因为存在方式、行为方式和话语方式的不同而形成的。从本质上说，文化语境中的语场、语旨和语式与情景语境中对应因素是一样的，差异仅仅在于：文化语境中参与交际的人特殊、发生的事情特殊、交际的方式和渠道特殊、交际者的之间的关系和心理情

感特殊等。

客观语境和主观心理语境就是因为在某种情况下表现为特殊才成为文化，才属于文化语境的范畴；如果只是表现为一般，那就是常识，属于情景语境的范畴。以读书上学为例，在我们这个时代已经习以为常，应该归入一般的情景语境之中。然而在中世纪、在中国的解放前，那可是一种文化特权；即使在现在，对于那些边远山区的孩子来说，读书上学仍然是一种特殊的文化优待，应该归入特殊的文化语境之列。

文化语境和情景语境，即特殊主客观语境和一般主客观语境不是绝对的，而是可以相互转化的。文化的交流与融合会促使先前某些特殊的主客观语境发展成为普遍接受和了解的主客观语境，从而转化为一般的主客观语境；而先前某些一般的主客观语境，可能因为不能得到其他民族的普遍接受和了解，而演化为特殊的主客观语境。

综上所述，文化语境和情景语境没有什么根本区别，区别就在于一个表现为特殊，而另一个表现为一般。既然情景语境的语场、语旨、语式和语篇的概念意义、语篇意义和人际意义有着一一对应关系，文化语境中的（特殊）语场、语旨、语式与对应语篇中的概念意义、语篇意义和人际意义同样应该存在一一对应关系。两者的差别应该只是文化语境中的语篇的三种意义表现得特殊而已。

这样，第一章情景语境研究阶段中讨论的马丁的语境层次和语篇关系示意图（图 1-6）可以向前推进一步，把文化语境也分割为语场、语旨和语式，表示为图 2-4。实际上马丁的图示中，分割线也已经超

出了语域（情景语境）的范围，延伸到语类（文化语境）之中，这是很有道理的。文化语境有其特定的语场、语旨、语式。当文化中特殊的语场、语旨、语式随着人类交往的加深慢慢变为众所周知的语场、语旨、语式的时候，特殊就逐步向一般转化，融入到作为一般的情景语境之中。这样，情景语境不断扩大，文化语境也不断外围空间延伸。图 2-4 中分割线超出文化语境圆圈的延伸部分就表示文化语境向外层空间的扩展，这充分说明了语境共时系统的动态性和延展性。



图2-4: 语境层次和语篇关系示意图

无论是言外语境，还是言内语境，要成为真正的语境因素，都必须和一定的言语交际相联系，不能脱离言语表达和言语交际而存在。言语是语言的本质，语境是言语的使用环境。离开言语谈语言好似构建空中楼阁，离开言语谈语境同样没有意义。言语和语境是相辅相成、不可分割的。“形成语境的各种因素是话语形式和内容各种临时统一体赖以‘暂存’的条件”<sup>①</sup>，而语境是围绕一定的言语交际活动由一系列相关的言外、言内因素临时构成的。语境之所以是语境，就因为

① 刘焕辉，1989，第 51 页。

它是言语的环境，总是同人们的言语交际活动相互依存。“一切有可能构成语境的要素，若失去了和言语交际的联系，就失去了充当语境的条件。”<sup>①</sup>言外语境、言内语境等可能成为语境的各种因素如果不和言语交际相联系，就不能成为现实的语境；二者必须在言语交际中得到体现，必须在言语语境中反映出来。反过来，言语语境作为言内语境的特殊，是为了特定交际功能，在语言语境的基础上形成的；它是语言语境、一般言外语境和特殊言外语境结合的产物。因此，分析言语语境，必须以语言语境为基础，同时结合一般言外语境和特殊言外语境，才能不失偏颇。

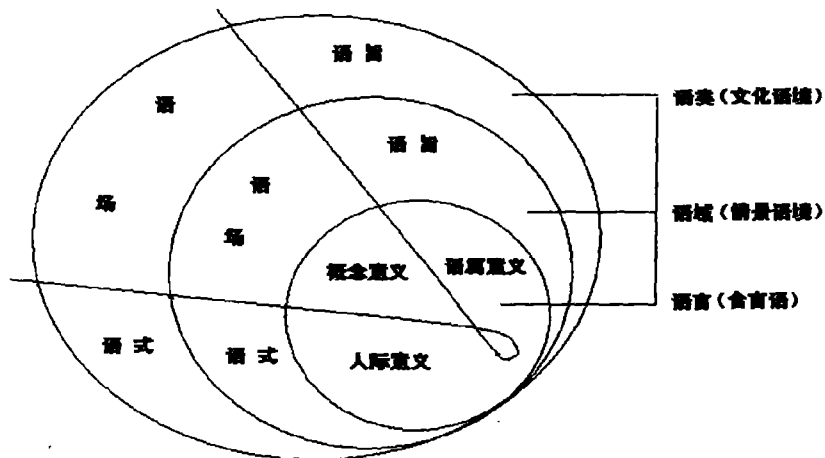
由上述分析可以看出，语境的共时系统具有两大特点。其一是统一性。即语境的各因素相互依赖、相互补充，互为联系，缺一不可。世界的意义在“言说”中产生，语境各因素又统一于对世界的“言说”之中。语境的统一性决定了语义分析应全面考虑各种相关因素，把言外语境和言内语境结合起来，把言语语境和语言语境结合起来。忽略任何一个相关因素都有可能导致语义理解的偏差或错误。

其二是层次性。即从言外语境到言内语境、从特殊言外语境到一般言外语境、从言语语境到语言语境，语境系统呈现层层包围关系。在特殊言外语境和一般言外语境、言语语境和语言语境这两对二分体中，前者都表现为特殊，后者都表现为一般。一般寓于特殊之中，特殊以一般为基础。而在言外语境和言内语境这一对二分体中，言外语境表现为一般，言内语境表现为特殊。客观物质世界在不同语言中有

<sup>①</sup> 刘焕辉，1989，第58页。

不同的反映，从而形成不同的言内语境，就能说明这一点。

对语言的分析既要遵循从一般到特殊的认识原则，又不能忽视一般。必须牢记弗斯所说的“每个词进入新的语境就成为一个新词”，把特定语境中的语言符号当作一个新的符号，对它做具体分析。切不可不加分析地套用词典上的一般意义。但是，在对语言符号做特殊分析时，又不能不考虑语言一般和言外语境的一般。特殊解读在没有找出其确切的特殊语境时，是不能成立的。

## 第二节 语境的历时运动与发展

上一节的论述说明,语言使用的语境从言内的言语语境到言内的语言语境,再到言外的情景语境和文化语境,构成一个统一的层次分明的系统,而各层次又相互交错、相互渗透、互为补充,不可分割。它们在一定的时空中共同构建起相应言语符号的意义,促成交际双方的相互理解与沟通。

然而,正如第一章 1.3.3 节中论述的,语境不是静止不动的,“一切语境都是动态的,近乎完全的语境只能算作一种看待瞬时跨度的人造之物,具有事后分析的性质”<sup>①</sup>。这种静态的语境系统是为了分析的需要暂时把它从动态的整体中割离出来,目的在于弄清系统的内部结构和构建方式,对系统的特定横断面进行分析和描写。即使是所谓的静态语境,其静止也是相对的,变动是绝对的,因为“任何时刻的共时系统都包含着历时成分”<sup>②</sup>,包含着历时的运动与发展。动态语境随着交际的进行不断构建交际过程,推动交际的进展。

任何语言的语境系统和语言本身一样,都是共时与历时的统一,是相对静止和绝对变动的统一。索绪尔说过,

任何时刻,一种语言都意味着既是一种公认的系统,又是一种演变过程;任何时刻,它既是一种现存的制度,又是一种历史的产物。<sup>③</sup>

① O'Donnell, 1998, 第 66 页。参见 1.3.3.3 节。

② 刘润清, 1995, 第 100 页。

③ 转引自刘润清, 1995, 第 100 页。

语言的语境与此类似。要系统而全面地把握语境，必须既看到特定语境的共时性，以便理解和把握特定语篇、语词的意义，把握意义的确定性；又要看到语境整体的历史变动性或历时性。只有这样，才能既看到意义的相对确定性和可把握性，避免不可知论；又能正确理解交际的线性流动过程和语言在历史长河中的变动与发展，看到意义的流变性。

从交际参与者的角度来说，语境的动态性表现在两个方面：一是语境的非个体自主性，二是交际主体对语境的有意识操控。而从话语的构建和发展来说，语境动态性则表现在其构建性上，即语言的使用是一个持续不断的语境顺应过程，或者说一种对话过程<sup>①</sup>，语境不断构建话语，话语又反过来不断构建语境，推动语境的发展。本节拟从历时的角度对语境动态性的一些基本问题做进一步探讨。

### 2.2.1 语境是历史的积淀

语言在产生之前，就已经和语境密切联系着。人类语言的产生源于人类本能的相对丧失以及由此而来的必须拥有的非本能的内在力量——思维或“悟性”。天生本能，如蜜蜂生来会造蜂房，蜘蛛生来会织网等等，“总是局限于一定的范围”。人类由于缺乏本能，“才得以扩大生活的领域，提高自由的程度”<sup>②</sup>。无论这种内在动力是“悟性”也好，“理性”也好，“思维”也好，生活范围的不断扩大蕴育了人类不断创造语言的必要性。这种扩大了的生活范围实际上就是不断

<sup>①</sup> 参见 1.3.3.3 节。

<sup>②</sup> 赫尔德，1999，第 v 页。

扩大的语言创造和语言使用的语境。

原始社会以降，人类经历了奴隶社会、封建社会、资本主义社会、社会主义社会等多种社会形态，生产力不断发展，人类生活范围不断扩大，语言发展也日趋丰富。我们不能绝对地说，生活范围的变化必然带来语言的变化。但是生活范围的变化如果通过人类的认识转化为人类语言的使用语境，则语境的积淀越深厚，语言的变化越丰富。因为丰富的语境蕴涵丰富的表达需要，从而导致丰富的语言手段和丰富的语言形式以适应这种需要。

人类语言的形成不是一蹴而就的，它经历了漫长的发展演变过程。从原初自然的为数不多的用于交际的摹声和歌唱，到浩瀚宏大的威伯词典和纷繁复杂、丰富多彩的现代语言，人类语言经历了巨大的变化。语言的发展给人类带来了无穷的便利，促进了人类智力的迅速发展，从而使人类获得了征服自然、改造自然、创造先进生产力的能力，推动社会不断进步。语言本身也随着人类视界的不断扩大得到不断更新与发展。我们可以说，人类的思维促使了语言的发展，而语言的发展又赋予人类更强大的力量，去改造周围的物质世界。物质世界的变化又推进人类思维的进一步发展和语言创造能力的进一步发挥。语境的积淀越丰富，人类的认识越丰富，人类的语言创造力也越发达。语言的发展是语境的历史积淀的结果。

语境的历史积淀主要表现在三个方面。首先，在人类语言产生之前，语境，主要是物质世界，也包括人类的原始思维，就经历了漫长的历史积淀过程。思维萌芽于远古时代的猿类，半思维始于一千四百



万前的腊玛古猿时代，而思维的形成可以上溯到一千万年左右的上新世。那时原始人开始和猿分离，踏上了人类的漫长发展进程。而半语言产生于一百万年前，语言的形成则是原始人进入最后二三十万年时期的事情<sup>①</sup>，语言的发展比思维的出现要晚几十万年。语言是伴随着人类思维的形成和发展而形成、进化、发展的。人造工具的出现标志着人类思维的形成，同时也迅速促进了语言的萌芽和发展。最初的语言先以半语言的形式出现，借助这种半语言，人类开展了丰富的生存、生产实践，尤其是用火的实践，从而大踏步推进自身的进化、发展。在这个过程中，语言的发音物质条件也得到进一步改善。然后，语言通过记忆的积累和人类群团的约定俗成，逐步形成独立的有声符号体系。人类语言产生之前的物质世界和思维世界即语境的积累过程是非常漫长的。

其次，语言本身，无论是语言系统还是言语系统，其发展也是一个历史积淀过程。美国语言学家爱德华·萨丕尔在《语言论——言语研究导论》中认为：言语纯然是一个集体的历史遗产，是长期相沿的社会习惯的产物。言语是一种非本能性的、获得的、“文化的”功能。<sup>②</sup>“非本能性的、获得的功能”就是需要积累。从个人来说，言语也是一个漫长的积累过程，人类从咿呀学语到能说会道、发表长篇大论，不是生来就会的。需要长期暴露于丰富多彩的言语交际活动之中，日积月累，无论是潜移默化，还是勤勉学记，都是一个积淀过程。言语

<sup>①</sup> 吴桂藩，1981，第25页。姚小平（1986）中也指出，人类讲话的历史少说也有数十万年，甚至可能长达1-2百万年。

<sup>②</sup> 爱德华·萨丕尔，1985，《语言论——言语研究导论》（陆卓元译）。北京：商务印书馆，第4页。转引自于根元等，1997b，第22页。

的积累带来语言系统本身的丰富和发展，无论从语言结构、语法，还是语音、词汇，都在长期的历史积淀中发生了一定的或者很大的变化。言语要素之变是非常活跃的，语言系统之变相对要缓慢得多，因此比之言语，语言系统要稳定得多。言语要素之变带动语言系统之变，没有言语要素之变，就没有语言系统之变，系统之变是通过言语要素之变来实现的，正如索绪尔所说：“语言的一切历时变化都是通过言语实现的。言语蕴含着语言中任一变化的种子，每一粒变化的种子都是经过许许多多言语个体的开创性运用之后才进入语言的一般用法的。”<sup>①</sup>但是，“语言的系统变化不是化学变化后变成了新的物质，而有点像人和动物的生长变化，今天以各种方式不同程度地包容和涵盖着昨天。”“很多历史的语言要素都是沉淀在现时的语言系统中，共时包涵着历时。”<sup>②</sup> 积淀就意味着时间性、历史性，意味着动态和发展。

### 2.2.2 语境是永远变动的

世上万物永远都处在变动之中。古希腊哲学家赫拉克利特把世界比作一团永恒的活火，在一定分寸上燃烧，在一定分寸上熄灭，明确指出“万物都在流逝，没有什么会永远静止”。燃烧与熄灭的交替就是永恒的运动和变化。16世纪的爱德蒙·斯宾塞（Edmund Spenser）说：“变化就是永动轮，世间的事物都随之而去。”<sup>③</sup> 辩证法认为，世间没有一成不变的事物，任何事物都有发生、发展、灭亡的历史，都有自己的过去、现在和未来；整个世界是一个不断从混沌到有序，从

① Saussure, 1972/2001, 第96-97页。

② 于根元等, 1997b, 第24页。 萧国政语。

③ 以上两个引语引自爱切生, 1997, 第3页。

低级到高级，从机械运动、物理运动、化学运动到生物运动、社会运动的生生不息的变化发展过程。

语言作为人类精神的产物，也和作为语境的外界万物一样，无时无刻不在变化发展着。德国语言哲学家洪堡特说，

在语言中从来都没有真正静止的片刻，就好像人类思想之火永远不停一样。根据自然规律，它永远处于不断的发展之中。<sup>①</sup>

语言中不存在任何静止之物，它的一切都是动态的。<sup>②</sup>

无论纯洁语言的呼声多么高昂，所做的努力多么艰辛，语言仍然在变，甚至变得令人感叹不已。乔叟的语言让大多数现代读者感到难以卒读，而乔叟本人在自己写的《特劳路斯和克力西特》（*Troilus and Criseyde*）一书中，却对前人的话语和他同时代的话语之间的巨大差异感叹不已：

Ye knowe ek, that in forme of speche is chaungte  
Withinne a thousand yer, and wordes tho  
That hadden prys now wonder nice and straunge  
Us thenketh hem, and yet they spake them so.  
And spedde as wel in love as men now do.

（意译为：你们知道，在一千年里，语言已有很大的更改；  
那时有价值的词语，现在我们却觉得那么愚蠢奇怪，可是那时的

<sup>①</sup> 引自爱切生，1997，第3页。

<sup>②</sup> 见《五卷本洪堡特选集》，第3卷，第184页。转引自钱冠连，2002，第24页。

人们用他们的语言，就像我们现在那样也充满了爱。)①

现代英语的变化同样让人抱怨不已。1980年《泰晤士报》文学编辑抱怨说英语语法“变得越来越简单粗劣”。1982年，报上又一篇文章评论说：“英语发音和造句的标准已经低落到……使人羞于让外国人听到的地步。”1990年，著名作家 Kingsley Amis<sup>②</sup>写了一篇题为《现在他们连说都说不对》(They can't even say it properly now)的文章发牢骚说：“我们现在似乎正朝这样一种社会和语言的境地移动，在这种境地里，我们说的、写的，甚至连知道的，都只是一个大概而已。”<sup>③</sup>

世间万物在变，语言也不可能不变，变才是事物发展的规律，不变才是令人奇怪的事情。正如索绪尔所说：“时间改变一切，没有理由要求语言能逃过这一宇宙的法则。”<sup>④</sup>从语言外部到语言系统本身，变是永恒的，不变只是相对的。要恰当有效地使用语言，就不能不注意语境的这种动态性。

### 2.2.3 语境是开放的

语境研究历史从句子层面扩展到语篇层面，从言内层面扩展到言外层面，从情景语境到文化语境，体现着研究范围从狭窄到宽广，从封闭到开放的理论发展历程。这种研究的开放势态是由研究对象本身

① 出自原书第二章，第22-26页。见爱切生，1997，第4页。汉译文由该书译者徐家祯提供。

② Amis, Kingsley (1922-1995)，英国当代小说家，诗人，文学批评家，“愤怒的年轻一代”代表人物之一。

③ 本段引语均出自爱切生，1997，第5页。

④ 爱切生，1997，第4页。

的开放性决定的。语境的开放性表现在三个方面：(1) 语境组合的丰富性，(2) 潜在语境的无限性，(3) 人类交往的扩展性。

首先，语境组合是无限丰富的。哈森在提出语境组合概念时提出了“选项”(options)一词，认为语场、语旨、语式三者都可以由多种特定的值构成，每一项的任意值都可以和其他项中的任意值相搭配，从而形成多种语境组合可能。每个语境组合都是语域的一个可能的实现值(realized value)。以“表扬/责备”这个语场为例，由于涉及对象、交际方式的不同，我们可以设想下列一些语境组合可能(如图 2-5)：



图2-5: 语境组合丰富性示例

图 2-5 中列举的仅仅是语境组合可能性的一部分，图中的省略号表明可能性是开放的。譬如，图中的语旨部分仅仅是考虑了交际参与者的角色关系这一个因素，其他因素如双方亲密程度、地位高下(社会地位、学术地位等)等没有列举。显然，其丰富性比图中列举的要多得多。世事变迁，交际参与者角色和地位的变换，交流手段的交换

更替等等，都给言语交际语境带来丰富的可能性，多变性。在语言手段本身，随着文化交流的发展，语言之间互相渗透，导致各种语言的言内语境日趋丰富多样，语言表达方式和语篇构建方式也因此有了更多选择性。语境组合的丰富性表明语境本身的开放包容性。

其次，潜在语境是无限的。人类的生活圈中有着丰富的符号潜势和意义潜势。而语言作为人类的交际工具和行为方式，在反映外界事物的时候是有选择性的，只有那些受到文化关注的东西才在语言中得到反映，所以，反映到语言中的只是无限的意义潜势的一部分。随着人类生活范围的扩大和人类文明的不断发展，各种符号、意义、语类潜势还会不断扩大增多。一种文化中的意义潜势已经可以说是无限的，多种文化的交流与融合更是如此。潜在语境的无限性蕴育着人类语言使用的无限空间，为语言的创造性使用提供了无尽源泉。

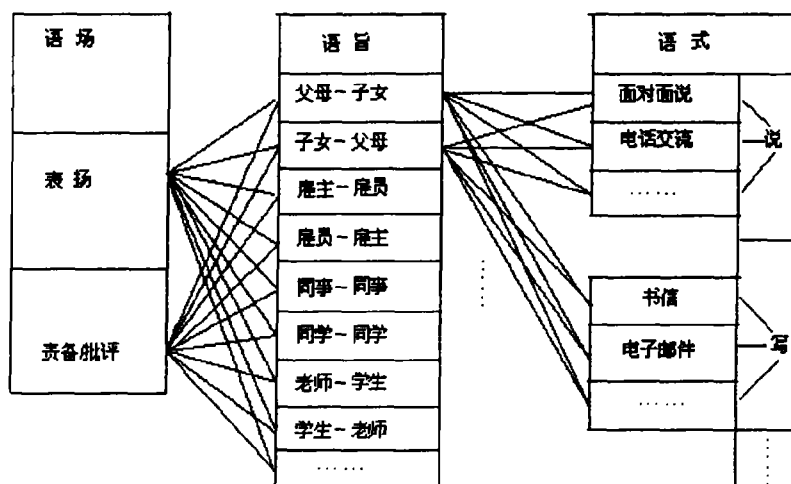
第三，语境的任何可能性要成为人类言语交际的现实语境，都是基于人类交往的无限扩展性，基于人类的主观能动性和冒险探索精神。人类从狭小的山洞里走出来，越过山川，横跨大陆，漂洋过海，登上月球，飞向太空，对微观世界的探索也从分子到原子，再到质子、中子等等，在风风雨雨的冒险探索活动中锻炼成长。人类的视界不断扩大，愿望也日益增多。经历的事多了，交往的面宽了，交往的方式丰富多样了，表达的需要也大大增加了。作为人类交际的工具，语言必然随着人类生活世界的扩大而不断得到丰富和发展。人类交往的无限扩展性决定了语境的无限开放与扩展性。

#### 2.2.4 语境是构建的

语境的动态性是相对于语言使用来说的。离开了语言使用，也就无所谓语言之境，也就无所谓语境的动态性。各种言外、言内因素，只有和语言使用结合起来，才可能成为语境。语境总是和言语活动密切相关的，并围绕着一一定的言语交际活动由各种有关因素所组成。“割断和言语交际的联系去空谈客观存在的社会环境、自然环境及人的职业、经历、思想、性格等因素，就很难说得上是什么语境因素。”<sup>①</sup> 语境是在言语交际中由交际参与者的互动与对话构建起来的。这里的交际不是在一般意义上的交际，它不仅仅指人与人之间的交际，更是指“自我”与“他者”之间的相互依赖与相互作用，二者统一于言语交际过程之中。“自我”可以是人及其外界事物，也可以是人所创造的语篇及其段落词句等；“他者”可以是与“自我”对应的人及其外界事物，也可以是“他者”创造的语篇及其段落词句。例如汉民族和英语民族、文学语篇和科学语篇、语篇中的上段和下段、词句的上文和下文等等，它们都是互动对立、互相依赖的存在物，是“自我”与“他者”的关系。引入“他者”概念可以让我们更加有意识地把握事物的普遍联系。

交际过程和语篇构建都是线性发展的，是时间性的。随着交际过程的进行和语篇构建的推进，“自我”与“他者”相互交流和相互作用。“自我”的言语既出于“自我”语境，又照顾“他者”语境；“他者”的理解既考虑“自我”的语境，也要从“他者”自身的角度来为“自我”提供和补充新的语境，以引起“自我”新的回应。如此循环

---

<sup>①</sup> 刘焕辉，1988，第54页。

往复，步步推进，推动着语篇的构建和交际的发展。他者视角推动着语境在交际过程中不断构建和更新。如果把人类的生存当作一个整体宏大的交际过程，那么，只要人类还生存在世界上，语境的构建就没有完成，也不可能完成。因此，构建性就意味着动态，意味着无穷的发展与变动。

语境的构建性还可以从另一个角度来把握，那就是语境要素的相互关联性。第二章第一节已经分析过，语境的各要素是密切联系、不可分割的，同时也是相互作用、相互推进的。言外语境之变推动言内语境之变，言内语境之变锻炼和提高人类思维，增进人类智慧和能力，从而对言外语境施以进一步的影响和改造，并继续推进言外之变，如此循环，永无休止。联系就意味着相互作用，相互作用就意味着运动和变化。语境就是在围绕言语交际的各种因素的相互联系中不断运动和发展的。

### 2.2.5 语境要素动态演变的不同步性

尽管语境各要素都是变动的、历史的，各自的演变速度却不一定是同步的。一般说来，在语境的系统中，从文化到情景，从言语到语言，四种要素的变化速度呈递减趋势。言外语境的变动快于言内语境的变动，文化的变动快于情景的变动，言语的变动快于语言的变动。文化是语境系统中最活跃的因素，语言是最具惰性的因素。各种语境的动态演变速度如图 2-6:



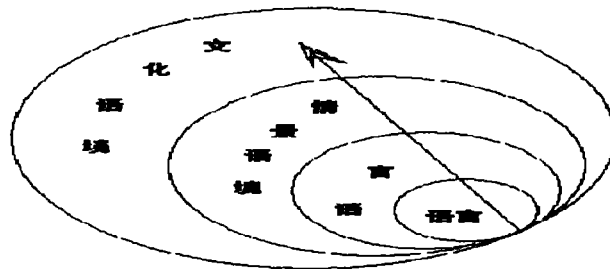

（注：沿箭头方向速度递增）

图2-6：语境要素演变速度递增趋势图

文化语境是由特殊言外语境因素构成的，包括特殊客观语境和特殊主观心理语境两大部分。特殊客观语境既是自然的造化，因地域的不同而不同；又是人类生产力发展的结果，因生产力发展的水平不同而不同。但是，无论特殊客观语境多么特殊，它仍然是可观察的，是可以随着人类生活范围的扩大而被了解和认识的。特殊的客观语境属于物质文化的范畴。由于人类生存地域的限制，也由于各民族生产力发展水平的差异，各个民族都存在不被其他民族所熟悉和了解的特殊客观语境，也在不断创造探索着更多的不被其他民族所了解的客观语境。然而，随着网络时代的来临和“地球村”的形成，新创造的特殊客观物质的民族性特征在逐渐淡化，而其全球性特征在逐渐加强，新的文化特征将逐渐由民族文化特征转化为全球文化特征。也许我们的一般情景未变，但我们的创造物在不断变化，这就是特殊客观语境的变化快于一般客观语境的变化道理。

特殊主观心理语境是人类对客观世界（包括一般客观和特殊客观）的特殊认识和心理反映，是因人而异，因民族而异，因时间空间而异的。它由思想、情绪、情感、信仰和价值构成，属于人类的精神文化范畴，“是撇开一切形式可以观察到的人类行为之后留下的剩余

领域。……是内在的、看不见的人类思想生活，或者作为个人，或者在某种难以想象的集体意义上说作为‘集体目的’、‘共同价值’和‘主观性实在’。”<sup>①</sup>这种文化是“最变化不定、最自由、最难观察的非行为范畴”<sup>②</sup>，也是最能体现人类创造性和个体意识的部分。相对于一般主观心理语境而言，它是创新意识，而一般主观心理是按部就班、陈词滥调；特殊主观心理可以因一个闪念而发生，而一般主观心理可以长年累月保持不变。因此，特殊主观心理语境的变化快于一般主观心理语境的变化。

情景语境是人与人、人与物的相互关系构建起来的一般的客观物质领域和一般精神领域，是在人类精神的作用下创造和建立的社会制度、社会体系和一般主观心理。相对于表现为特殊的文化领域来说，它具有相对的稳定性；而且，人类在特定的社会情景中，譬如在封建社会或资本主义社会，人与人的生产关系等处于相对稳定状态。然而，即使在相对稳定的一般情景中，人类的思想和文化的创造仍然异常活跃，人类的物质革新也一日都未停止，特殊的物质产品和精神产品一刻也没有停止生产。文化因为其创造性而日新月异，不易被压制和稳定下来。当文化语境的变化积累到一定阶段，就会由量变而生质变，推动社会情景的变化发展。人类社会的更替就是在这种情况下实现的。从这个意义上说，文化语境的变化也跑在情景语境变化的前头。

语言是人类交际的工具，是外界的反映，是为了交际的需要创造的。而交际的需要是在社会情景中出现的，也随着社会情景的变化而

① 沃斯诺尔等，1990，第4页。

② 沃斯诺尔等，1990，第5页。

发生变化。没有社会情景中的特定交际需要，就没有语言的创造，也没有语言的更新。语言的变化有其社会文化的根源和动因。从这个意义上说，是社会情景牵引着语言的变化与发展，社会情景的变化发展先于或者快于语言的变化发展。

社会情景的特定交际和表达需要首先反映在言语中，因此，是言语首先对社会情景的需要做出反应。当言语的积累达到一定的程度，趋于成熟并得到语言团体的普遍接受时，言语的变化发展就会在语言中固定下来，形成新的语言特征，推动语言系统本身的发展。在语言内部，言语就是最具有个人性、活跃性的，因而也变化更快；语言是团体性、社会性的，是社会团体约定俗成的相对稳定的符号体系。语言从言语中抽象而来，语言来源于言语。语言系统的状态取决于言语系统的状态，语言的演变取决于言语的演变。有学者说，

言语总是在不断地变化着，语言系统则要求相对稳定。当言语的某种变化发展到一定程度，逐步稳定下来，就会导致语言系统的演变。语言系统的演变总是先从个别的言语的变化开始。如果没有先行的个别的言语变化，语言系统不可能发生变化。<sup>①</sup>

因此我们说，言语的变化更为活跃；而语言相对稳定，是语境系统中最具惰性的因素。

由此看来，语境系统的动态演变不是一种垂直的整体变化过程。也就是说，不是本章第一节图 2-3 中的语境系统截面的整体平行移动，从而形成一个圆柱体；而更可能是语境系统截面围绕语言在做圆弧运

<sup>①</sup> 参见于根元等，1997，第 19-20 页，吴振国的观点。

动，形成外圈大、内圈小的运动轨迹，从而形成一个球体（如图 2-7 和图 2-8）。



图2-7: 语境系统球体示意图



图2-8: 语境系统球体示意图

图 2-6 可以看作语境系统球体的一个球切面。言外语境圆圈中的因素变化较快，而言内语境圆圈中的因素变化较慢。具体来说，是文化语境变化快于情景语境，言外语境快于言内语境，言语语境快于语言语境。由此可以看到，语境的动态运动在很大程度上是以语言为内球体（或球心），言语、情景、文化为环绕在语言外围的外球体，或者说是以言内语境为内球体，以言外语境为外球体的一个多层次球体形态。

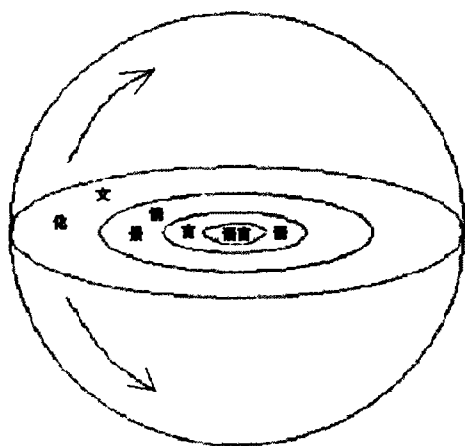
认知心理学家柯林斯和罗夫塔斯<sup>①</sup>根据语义联系和语义相似性提出的语义激活扩散模型（Spreading Activation Model）也可以看出语境球体的构型，如图 2-9。其中概念之间的连线表示它们之间的联系，连线长短表示联系的紧密程度，联系愈短，表明联系愈紧密；连线愈密集，也表明联系愈紧密。语义激活扩散模型的分子结构形状必然导

① Collins & Loftus, 1975. 参见王甦、汪安圣, 1992, 第 181 页。

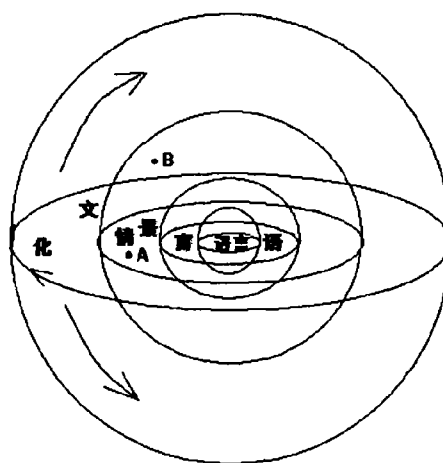
致语义像分子一样聚合，形成大小不一的与分子类似的球体。



图2-9：激活扩散模型片断  
(Collins&Loftus, 1975)

### 2.2.6 语境系统球体的历时运动

我们用这个球体来分析一下语境系统是如何做历时运动的。作为一个球体可以分为纵横两轴，就像我们的地球一样。这样就可以区分语境球体的经线和纬线。跟地球仪一样，经线是从北极贯穿到南极的圆弧线，纬线是与赤道平行的圆弧线。经纬线结合就可以确定语境系统球体上任意一点的空间位置。此外，语境系统球体随着时间的流动在不断滚动，因此经线相当于由时间在语境系统球体上划出的一圈圈时间线。这样，语境系统球体上每一点就处于特定的时空之中了。可以说，空间不同，文化也就不同；时间不同，文化也会不同。文化做时空两种向度的运动。特定的时空组合就构成特定文化。

对于特定民族来说，一方面，他们在特定时期的生活空间是相对稳定的，即处于一个相对稳定的经纬区间。这时他们的文化主要是随

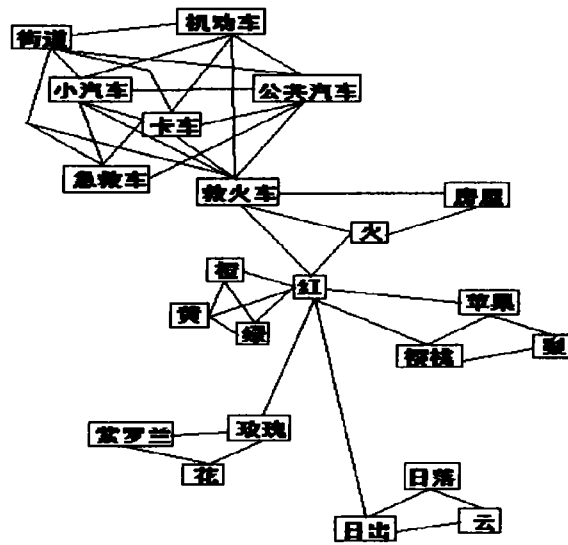
着时间的变化而变化。先是量变，量变到一定时期就发生质变，从而形成特定民族从古到今的不同历史发展阶段。另一方面，随着生产力的发展，特定民族的生存空间也不断发生变化。他们还可以翻越大山，横跨大洋，从此地走到彼地，又从彼地走到此地，做前后左右上下三维运动。他们还可以深入微观，遨游宏观；可以深入分子、原子、质子、中子内部，也可以下地上天，深入海洋地底，飞上浩瀚太空；这是另一种意义上的前后左右上下三维运动。可以看出，人类就是在时间和空间这两个不同向度的力的作用下不断向前推进发展的。时间的永流不止和空间的三维延伸，使得人类的语境以球体的状态不断滚动。因此语境系统球体的运动规律可以归纳如下：在时间和空间两种不同向度的力的作用下，语境系统球体围绕语言，沿着时间轨迹，做滚雪球式的运动，周而复始，雪球越滚越大。

这里需要特别注意“围绕语言”几个字。这几个字有如下重要意义：（1）一方面，语境是和语言使用紧密相连的，离开了语言使用，谈论语境就没有意义。（2）另一方面，这种滚雪球式的运动与一般滚雪球运动不同。一般的滚雪球运动中球心做直线运动（受地平面的限制。但是如果把这个雪球沿着地球周而复始地滚动，我们仍然可以看到球心在做圆弧运动，而不是直线运动）；而在语境系统球体的滚雪球运动中，球心即语言做圆弧运动的。语境系统就是以这种方式向外无限扩展运动着（如图 2-9）。



图2-10: 语境球体历时运行图

第一节图 2-4 “语境层次和语篇关系示意图”表明了特定语境系统球切面的无限延展性，这里指出语境系统的三维运行规律，二者结合起来，可以很好说明语境系统向三维空间无限延展的特性，从而形成语境系统的球体特征。球体形态至少有三层意思：（1）人类生活范围（地球）限制了人类的认识，也制约了语言的语境。（2）语境系统是无限开放的。尽管人类局限于地球，但我们知道，地球周围以及地球内部还有很广阔的空间等待我们去认识，它们或者以球体的形态环绕在地球周围，或者以球体形态存在于地球内部（个体可以形态各异，但他们的基本颗粒结构是球体形态，如分子、原子等）。人类的认识越广阔，语言的语境系统也越博大。（3）语境系统和宇宙同构，语境系统实际上就是包含了人类认识的宇宙。球体是世界的本质形态，人类的语言和语境系统同样如此。钱冠连教授所说的语言全息律<sup>①</sup>似乎也可以从这个语境系统球体形象地看出来。

<sup>①</sup> 参见钱冠连，2002，第 56 页。

## 小结

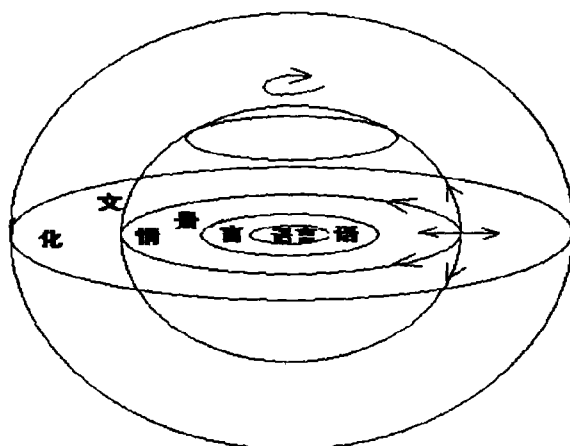
本章从索绪尔提出的语言共时研究和历时研究受到启发,认为语境研究也应该从共时和历时两个角度来分析,才能把握语境的全貌。从共时角度研究语境,有利于把握语境的结构系统,把握语境的层次性和统一性。从历时角度分析语境系统,才能把握语境的动态本质,从而把握意义的流变性。

在语境共时系统的分析上,前人已经做过细致的工作,尤其是弗斯以来的功能语言学派。但是他们主要是从语内交际的角度来分析的。本文采取一种跨文化交际的视角,认为还应该从一般和特殊的角度分析语境的共时系统。这样有利于把握一种语言的语境系统和其他语言的语境系统之间的联系与互动。具体行文上我们采取从宏观到微观,从言外语境到言内语境的分析顺序。先跳出语言语境系统,站到语境系统之外,以一种“他者”视角审视语境;然后走进语言的语境系统,按照从客观到主观、从一般到特殊的顺序对语境系统结构进行细分。我认为,就言外语境而言,首先应该分出客观语境和主观心理语境。客观语境是人们能够切实感知的情景语境;主观心理语境是客观语境在人们心灵上的反映,是人类意识部分。客观语境和主观心理语境又可以按照一般和特殊区分为一般客观、特殊客观、一般主观、特殊主观。二者的一般体现为人类共同的认识和心理,即一般常识;而二者的特殊体现为文化。常识相当于情景语境,而文化构成了文化语境。这对传统理论在情景语境和文化语境上的认识是一种补充和深



化，也在一定程度上解决了笔者多年来对文化语境的困惑，情景语境也因此变得更加明朗。

在言内语境的分析上，我也采取了从一般到特殊、从语言到言语、从聚合到组合、从意义到形式、从宏观到微观的分析描述方法，从纵横两轴把握语言和言语。横轴是组合系统，纵轴是聚合系统。认为无论是语言还是言语，都是意义和形式的统一。意义是一般，形式是特殊。在语言的组合系统中，我在前人的基础上补充了“章法”概念，用来指文章的布局谋篇法。而且在言语系统的分析中，我引入“组合”和“聚合”概念。言语的聚合系统指一个时期一种社会文化背景中同时存在的不同文本类型；言语的组合系统指文本的前后搭配关系，是语言的线性流动。言语的组合系统是言语和语言的词法、句法、章法相互贯通的部分，这就把言语和言语联系起来。语言是抽象的系统，语言蕴涵在言语之中；言语是语言的具体体现，二者不可分割。但是言语又会随着情景和文化的变化而不断变化，从而为语言增添新的血液，产生新的语言规则系统和聚合系统；语言也反过来制约言语。言语的聚合系统则通过文本情景和功能与言外语境挂起勾来。言语聚合系统是言内语境和言外语境沟通的纽带，言外语境的变化和人们在言外语境中的新认识、新要求首先反映在言语的聚合系统中，然后再反映到言语的组合系统以及语言的组合、聚合系统之中。

第一节的结尾以同心圆的形式描述了语言、言语、情景、文化之间的层次关系，强调指出情景语境和文化语境是一般和特殊的关系。一般寓于特殊之中，特殊以一般为基础，二者可以相互转化。继而根

据韩礼德系统功能语法对情景语境的分类法，在马丁语境观的基础上，把文化语境也明确分为语场、语旨、语式，推进文化语境的研究，并且指出了文化语境的无限延展性。从而让我们在共时系统的分析中看到了语境的动态发展，为第二节语境系统球体的提出埋下了伏笔。

第二节讨论了语境系统的历时运动与发展。从语境的历史积淀性、动态性、开放性、构建性四个方面展开论述，指出语境系统的历时性本质。共时是相对的，历时是绝对的；历时以共时为基础，共时寓于历时之中；语境系统是历时与共时的统一。最后从语境要素动态演变的不同步性出发，推断出语境系统的球体形态特征。在语境系统的文化语境、情景语境、言语语境、语言语境中，前面的语境因素的变化相对快于后面的语境因素，从而导致语境系统平面围绕语言做圆弧运动，形成外圈大、内圈小的运动轨迹，最后构成一个球体。从空间的三维特性以及时间的无限流动性出发，我们指出，语境系统各要素沿着时间轨迹向三维空间无限延展，这表明语境系统球体向三维方向无限扩展的特性。从语境系统球体出发，我们可以形象地推断出语言、语境系统和宇宙的同构性，在一定程度上验证了钱冠连教授提出的语言全息论。

根据语言全息观以及上述语境系统球体论，语言的任何聚合系统，如词、词组、句子、段落、篇章等多种语言单位的聚合体，都可以看作一个个球体（其粘合剂是语义场）。任一语词聚合球体与其他语词聚合球体的组合，就可能构成相应的词组聚合球体、句子聚合球体、段落聚合球体等等，如此不断延展，直到形成特定的言语篇章。

各种言语篇章的聚合球体进一步聚合,构成该语言的言语系统的聚合球体。部分构成整体,整体包含部分,循环往复,不断向外扩展。推而广之,各种不同语言的言语系统聚合球体又进一步聚合,形成人类语言的言语系统球体。人类语言以扩大的情景语境和文化语境为言外语境,这种言外语境是在不同语言文化的交流和人类生活范围的不断扩展中实现的。人类语言整体也在不同语言的交流与接触中形成,各种不同语言是人类语言各不相同的部分。如图 2-10。图中 LA、LB、LC 代表各种不同语言,把各种语言文化连接起来的圆圈是人类的语言、言语、情景、文化各不相同的四个结构层次。

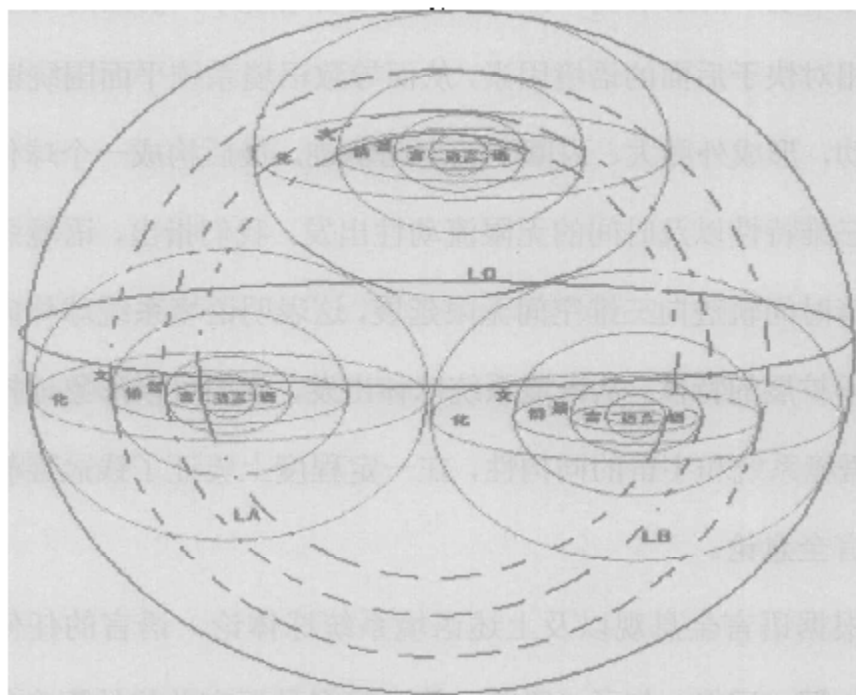

**图2-10： 人类语言语境系统球体示意图**

翻译正是在不同语言文化的接触中进行的,与人类语言的形成有着类似特征。翻译这种言语活动在两种不同语言和文化的边缘展开,

因此在一定程度上说，已经超出特定语言系统的范围，具有了广泛意义上的人类言语行为的特征。以下各章我们以翻译这种特殊的人类言语交际活动为例，探讨翻译语境及其对翻译行为的影响，构建语境化的翻译观，对长期争论不休的一些翻译理论问题进行深层次的哲学思考，旨在让翻译研究中的一个长期边缘化的重要课题逐步明晰化，这个课题就是翻译的语境化。



### 第三章 翻译语境论

#### 引言

翻译是什么？简单地说，翻译就是作者和译语读者之间的交际。翻译的目的主要在于让不熟悉原语文字的读者理解和把握原文的信息，翻译的目的地不是译者本人，而是不熟悉原语文字的读者或听者。用阐释学的话来说，翻译的任务“恰好在于把一种用陌生的或不可理解的语言表达的东西翻译成可理解的语言”<sup>①</sup>，但它又超出了一般阐释的任务：它不能仅仅满足阐释者自己的需要，而是要为不懂原语言的第三者服务。如果有人熟悉原语的文字，能够听懂读懂原文的一切，能够欣赏原文，翻译对他来说就没有存在的必要。只要看看同一语言文化内说同一方言的交际双方之间的对话就可以知道，他们根本不需要翻译；而如果两人说的是不同方言，要想相互理解和沟通，则必须借助翻译。跨文化跨语言的交流情况就是这样。因为语言不通，翻译才得以产生，得以生存。翻译是为跨语言跨文化的交际而产生的，而且是为语言不通的情况下的跨文化跨语言交际而产生的。

显然，翻译这种跨语言跨文化的交际所使用的交际工具，和人类的一般交际一样，是语言。在面对面的交流中，即在口译的情况下，当然也可以附以手势、面部表情等等非语言符号手段，然而语言符号是其主要手段和工具。前面两章的论述表明，言语的交际须臾不可离开语境，语言和语境相互联系，密不可分；语境和言语篇章的构建及

---

<sup>①</sup> 伽达默尔语。转引自许钧，2003，第291页。

其意义有着内在的联系。前人的很多相关论述都是从语内交际的角度来讨论的,很少涉及跨语言跨文化交际中的语境对语篇构建的影响问题。翻译作为人类交际的一种重要形式,是否也遵循语内交际的一般规律?是否也和语境有着密切的关联?如果有关联,这种跨语言跨文化的交际是否有什么新的特点和新的规律?如果像一般认识的那样,没有看到、没有强调、或者不承认翻译和语境的密切关联,那么,翻译领域的研究成果是否应该能够反驳语内交际的语境论?所有这些问题,对于翻译实践和翻译理论研究来说都是必须解决的基本理论问题;而且由于它实际上涉及一般语言的本质和普遍规律,因此具有哲学前提的重大意义。

本章就从翻译作为交际出发,探索翻译是否需要考虑语境的问题。讨论分两节展开,第一节从交际的角度讨论翻译是否受语境制约;第二节回顾国内外学者对语境和翻译关系的研究,指出翻译的语境问题已经发展成为翻译研究的新热点。最后为本章小结,强调指明翻译语境论的重要意义,提出任何翻译都是一种语境化的跨语言跨文化的言语交际行为。

## 第一节 翻译是否受语境制约

讨论翻译是否受语境制约的问题，必须先从一般交际受语境制约的问题谈起。只有找出翻译这种跨文化交际和一般交际的共性与差异，才能解决翻译是否受语境制约的问题。从理论上说，作为一种特殊的交际形式，必然具有与一般交际的联系及共性；一般交际理论，如果没有包括某种特殊交际的一般原理，那也是不完善的一般交际理论。一般寓于特殊之中，特殊以一般为基础。因此，我们先分析一般交际受语境制约问题，然后再讨论翻译是否受语境制约。

人们从不同角度对交际进行划分，因此有各种各样的分类法。如果从文化角度分析，我们可将交际划分为同一文化圈内的交际（intracultural communication）和跨文化交际（intercultural communication），跨文化交际又可分为无中介跨文化交际（direct intercultural communication）和有中介跨文化交际（indirect intercultural communication）。同一文化圈内的交际一般体现为语内交际（intra-lingual/cultural communication），即同一社会文化背景下借助同种语言符号的交际；不通过译者进行的跨文化交际是无中介跨文化交际；而通过译者进行的跨文化交际则是典型的有中介跨文化交际。一般所说的翻译指的是第三种情况。我们逐一对这三种情况加以分析，指出它们的异同，得出一个共同结论：交际无论语内交际还是跨文化交际，都逃不脱语境的制约。

### 3.1.1 语内交际受语境制约



如前所述,语境是交际过程中语言表达式表达某种特定意义所依赖的各种主客观环境因素,可以表现为言辞的上下文,也可以表现为言辞以外的主客观因素。言辞上下文亦叫做“言内语境”(intra-linguistic context),包括具体文本中的言语形式(前言后语、前后语段等)及其语言系统本身;前者为具体的言语,后者为抽象的语言系统。不表现为言辞的主客观环境因素叫做“言外语境”(nonlinguistic context),分为情景语境和文化语境两类。

如第二章所述,情景语境由一般主客观语境构成,指具体的参与交际的人、发生的事、交际的方式和渠道、交际者之间的相互关系以及交际者的心理情感等。文化语境由特殊主客观语境构成,包括特殊的社会文化背景、历史传统、思维方式、价值观念、社会心理等。情景语境和文化语境之间是一般与特殊的关系。既然情景语境可以分为语场、语旨、语式三个方面,我们认为,文化语境同样可以分为语场、语旨、语式三个方面。文化语境的语场、语旨、语式决定了特定语域中的具体语篇在不同文化间的特殊表现。

交际是从信息发出者到信息接收者的一种信息传递过程,包括信息的编码和解码两个过程。交际双方有条件地联系在一起,组成一个“交际场”<sup>①</sup>,这个“交际场”就是“言内言外语境”。只有在这个“交际场”中交际活动才能正常进行,信息交流才能够实现。一、二两章的论述已经说明,语言使用是在一定的语境下进行的,和语境有着密切关联。说写者借助语言符号,通过语境表达思想,听读者也通过语

<sup>①</sup> 王希杰, 1996, 第 308 页。

境理解说写者的话语。语言符号是语境的反映，是语境的沉淀，是语境的抽象化和形式化的载体。离开了语境，符号就不成其为语言符号；离开了语境，符号就没有意义，不能传递任何信息，最多只是一个潜在的意义符号。符号的意义是在特定语境中实现的，只有在特定的语境中，符号才能实现其交际功能。

第二章指出，语境系统是一个多层次的球体。信息发出者假设为 A，A 点为信息发出者言语、语言、情景、文化四大因素完全切合的圆点<sup>①</sup>。信息发出者根据自己的特定语境构建言语作品，也就是说，在自己的特定语境球切面上构建语篇；接着向信息接收者（假设为 B）发出信息，并期待他的理解。在同一语言文化圈内，交际参与者 A 和 B 在言语形式（即图 3-1 中的切点 A）、语言系统、文化语境三个语境球体上是一致的；二者最可能不同的是情景。A 和 B 不是同一人，情景就不可能完全重合；他们之间的空间距离是客观存在的，社会距离、心理距离也可能同样存在，“他人和自己之间的紧张关系是不可超越的”<sup>②</sup>。

作为信息接收者 B，要理解信息发出者 A 的言语作品的意义（按照 A 所意指的那样去理解），就需要尽量缩小与 A 的社会距离和心理距离，走到 A 所处的语境球切面上来。也就是说，信息接收者 B 在情景上应尽量移到 A、B 两个语境球切面的切点（或切线）上来，站到 A 的语境球切面上来理解 A 的言语意义。否则，站在 B 点看切点处的言语形式，肯定与站在 A 点看切点处的言语形式在意义上是有

<sup>①</sup> 参见 Martin, 1999, 第 36-39 页。

<sup>②</sup> 洪汉鼎, 2001, 第 447 页。转引自许钧, 2003, 第 293 页。

差异的。“横看成岭侧成峰，远近高低各不同”说的就是这个道理。七瞎子摸象的故事与此同理。因此，只好以  $M_1$  代表 A 意指的信息， $M_2$  代表 B 理解 A 所发出的言语的信息，以示二者的差异。

语内交际可以用图 3-1 表示<sup>①</sup>。特定言语形式是处于语言之中的，因此，图 3-1 中的内球体是言语，其次是语言；下图 3-3 与此同。寻求语境的共享是言语接收者 B 理解言语发出者 A 的信息的关键，即 B 要在情景语境上也尽量趋近 A 点，尽可能与 A 共享情景语境因素。如果用方框的形式代表文化，把语内交际球体示意图展开为一个平面图，可得图 3-2。

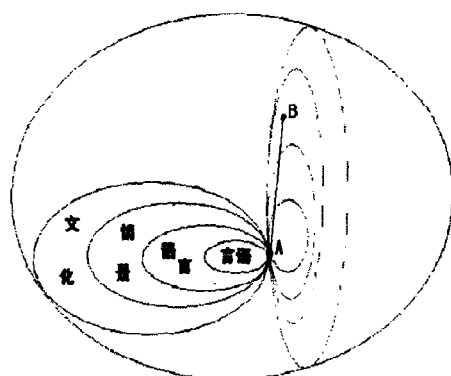

A: Source B Receptor

图3-1: 语内交际球体示意图



图3-2: 语内交际平面示意图

图 3-2 图注：最外层方框代表社会文化语境；框内大圆圈代表语言系统；大圆圈内的的小圆圈代表言语形式；带箭头的小圆圈代表情景语境，其中带双箭头的表示交际过程中该语境因素为交际双方所共享，带单箭头的表示该语境因素只为其中一方所拥有。

从图中看出，语内交际中，交际双方在语境上的差异主要表现在

<sup>①</sup> 如果从整体论的视角来看待语言和言语，则语言蕴涵在言语之中，言语包围着语言。如果把言语看作特定言语作品，则言语蕴涵在语言之中，语言包围着言语。因此，图 3-1 的语境系统层次中，言语蕴涵在语言之内，位于语言的内圈。

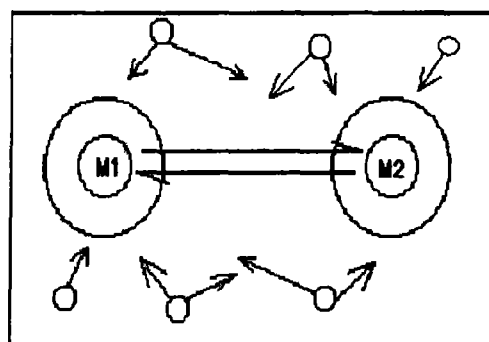
情景语境上,如方框内带单箭头的小圆圈所示。按照伽达默尔的观点,理解是一种视域的融合过程。所谓视域就是一种视界,一种语境。在语内交际中,尽管语境差异主要体现在一种语境因素——情景语境上,视域的完全融合都是很难达到的,语内交际无法逃脱语境的制约。下面两个例子可以说明问题。例 3-1 主要涉及对同一话语的心理反应问题,例 3-2 主要涉及指示词具体所指的理解问题。

例 3-1: 列车上一男士和一位三十五岁左右的妇女之间的谈话:

The man said to the woman, "Do you have a family?"

"Yes, I have one son," the woman answered.

"Oh, really?" said the man, "Does he smoke?"

"No, he's never touched a cigarette," the woman replied.

"That's good," the man continued. "I don't smoke, either. Tobacco is very bad to one's health. And does your son drink wine?"

"Oh, no," the woman answered at once. "He's never drunk a drop of it."

"Then, I congratulate you, ma'am," the man said. "And does he come home late at night?"

"No, never," his neighbor answered. "He goes to bed immediately after dinner every night."

"Well," the man said, "He's a wise young man. How old is he?"

"He's six months old today. But he will grow up to be a

gentleman,” the woman replied proudly.

在这段对话中，两人都是以英语为母语的交际参与者，同说英语，言内语境相同。从言外语境看，妇女回答的语境因素之一是她的儿子是一个才六个月的婴儿，而男士听到妇女的回答后做出反应的语境因素则是误以为她的儿子是一个十多岁的年轻人。妇女做出回答时与问话的男士共享一定的语境因素：即多数年轻人好吸烟喝酒，夜不归宿。但她直到最后才点破男士编码所依赖的情景语境因素的偏差，致使男士到最后才明白自己的反应原来是牛头不对马嘴。

例 3-2:《三国演义》第四回写到曹操逃到吕伯奢家中的一段故事:

曹与宫坐久，忽闻庄后有磨刀之声。曹曰：“吕伯奢非我至亲，此后去可疑。当窃听之。”二人潜步入草堂后，但闻人语曰：“缚而杀之，何如？”操曰：“是矣！今若不先下手，必遭擒获。”遂与宫拔剑直入，不问男女，皆杀之，一连杀死八口。搜至厨下，却见缚一猪欲杀。宫曰：“孟德心多，误杀好人矣！”

曹操和吕伯奢理解“缚而杀之”的语境是不一样的。吕伯奢说的语境是：(1)心理上，好友来家，欲杀猪款待；(2)事实上，猪已被捆绑起来，放在厨房里。所以，此处“之”字指“猪”。而曹操听到这话做出理解的语境是：(1)自己正在潜逃，心理上警惕性高；(2)吕伯奢非至亲，曹操心理有戒备；(3)曹操“宁肯我负天下人，休叫天下人负我”的人生哲学。由于没有看到吕说“缚而杀之”的具体情景，根据自己的情景妄加推测，将“之”理解为指他自己，以为吕要

加害于己，因而酿成这种惨局。

### 3.1.2 无中介跨文化交际受语境制约

甲文化中说甲语言的信息发出者与乙文化中说乙语言的信息接收者之间的交际是跨文化交际。跨文化交际可以分为无中介跨文化交际和有中介跨文化交际。无中介跨文化交际指不通过第三者（译者）进行的跨文化交际；有中介跨文化交际指通过第三者（译者）进行的跨文化交际。

在无中介跨文化交际中，信息接收者一般能听懂或读懂信息发出者所用言语形式的声音、形式、甚至基本意义，但不一定完全掌握信息发出者所在的整个的语言系统；对信息发出者的文化也很可能不熟悉；对于相应的情景语境，交际双方也可能会有差异。面对面的无中介跨文化交际中，如学过英语的人直接和英美朋友进行的面对面的交流，情景语境共享的机会多一些，但不会完全没有差异。比如同样面对自由女神雕像这个情景，美国人跟中国人或者其他国家的人们在对情景的把握上很可能是有差异的。跨时空的无中介跨文化交际，如 A 国二十世纪的读者阅读 B 国十九世纪的文学作品，或者 A 国今天的读者阅读 B 国今天的作品，在情景的理解和把握上都可能不同。所以，在无中介跨文化交际中，交际双方把握原语言语形式的语境（包括情景、文化和语言）是有差异的。

要使交际双方 A 和 B 达到完全沟通，让 B 完全理解他者文化中的 A，信息接收者 B 不仅要像语内交际那样，在寻求理解的此时此刻，尽量在情景上趋近 A 点，而且要在语言和文化上趋近 A 点。假设 B

在文化上处于  $B''$ ，语言上处于  $B'$ ，信息接收者  $B$  需要在  $B$ 、 $B'$  和  $B''$  三点上都趋近交际双方语境球切面的切点  $A$ ，以实现和  $A$  之间的视域融合。无中介跨文化交际对语境的依赖度的增强是可想而知的，如图 3-3 和图 3-4 所示。图 3-4 中的语言圈和文化圈用虚线表示，表示信息接收者在这两种语境因素上很可能与信息发出者不共享。

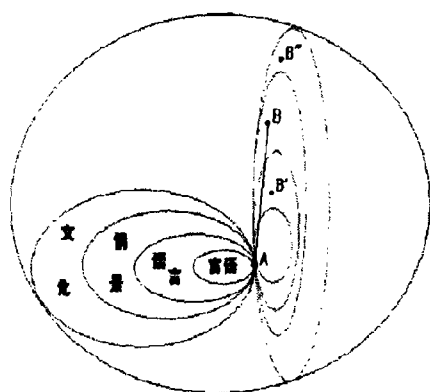

A: Source B: Receptor  
图3-3: 无中介跨文化交际球体示意图

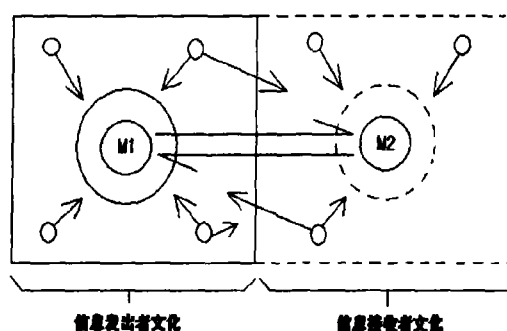

信息发出者文化 信息接收者文化  
图3-4: 无中介跨文化交际平面示意图

下面这个跨文化交际例子中，德国小伙子对美国空勤小姐说的话很可能是没有及时考虑到“飞机上”这个情景语境中的避讳，却考虑到了男士不便对陌生女士直说“要撒尿”这种文化语境；而空勤小姐充分考虑到了“飞机上”这个情景语境，却没有考虑或者不敢轻易相信小伙子是要撒尿这个情景，从而造成言语形式和语境的冲突，没能成功传达各自的交际意图。

例 3-3: 一位 24 岁的德国男生在佛罗里达度假归国途中，因紧张而在登机前喝了几杯啤酒以镇定自己，结果上飞机不久就想上厕所了，于是匆忙解开安全带往厕所冲去，由于此时座位上提示系安全带的指示灯仍未熄灭，空勤小姐要求他返回座位。他实在忍

不住了，大声地对空勤小姐说：“If I don't go, it explodes.”然后推开小姐，走进洗手间。结果，小姐立刻向机长报告了这一事件，机长采取紧急措施，排除几乎所有燃料，飞机迫降，重返佛罗里达。该学生也因此受十月监禁。<sup>①</sup>

在语内交际和无中介跨文化交际中，理解是在信息接收者的当前视域与信息发出者的当前视域（或者历史视域）的融合中出现的，是一种1加1的你中有我、我中有你的视域融合过程，我们称之为“视域的一度融合”<sup>②</sup>。在有中介跨文化交际中，情形却有所不同。

### 3.1.3 有中介跨文化交际（翻译）受语境制约

在有中介跨文化交际中，信息接收者既听不懂读不懂信息发出者所用的语言，也不熟悉信息发出者的文化，对信息发出者的言语情景也因此无从知晓或者难以确定。二者之间的沟通需要借助第三者作为媒介，译者就是充当这样的角色。所以，有中介跨文化交际就是翻译。

译者可以来自信息接收者文化，也可以来自信息发出者文化，甚或来自第三种文化。但不管怎样，有中介跨文化交际是由一个无中介跨文化交际过程和一个语内交际过程——抑或是由两个无中介跨文化交际过程（当译者来自第三种文化时）——组成的。和语内交际、单一的无中介跨文化交际比较起来，导致交际障碍的原因要复杂得多。

① Axtell, Roger E., 1998, *Do's and Taboos of Using English around the World*, 第270页。上海：上海外语教育出版社。

② 笔者在“视域的二度融合与典籍的二度翻译”（《株洲工学院学报》2003年第3期，第61-64页）一文中把典籍翻译理解时“译者的当前视域和典籍历史视域的融合”称为视域的“一度融合”，与这里的“一度融合”概念在本质上是一致的。



有中介跨文化交际可以分三种情况讨论：

(1) 译者来自原语文化，则翻译过程包含一个理解时的语内交际和一个表达时的无中介跨文化交际，如图 3-5；

(2) 译者来自译语文化，则翻译过程包含一个理解时的无中介跨文化交际和一个表达时的语内交际，如图 3-6；

(3) 译者来自第三种文化，如日本译者把汉语诗歌翻译成英文。这种翻译过程包含两个无中介跨文化交际过程，即理解和表达都是无中介跨文化交际过程，如图 3-7。

为区别于原语，我们用圆圈代表原语（包括原语的言语形式和语言系统），用方框代表译语（包括译语的言语形式和语言系统）。为避免图示复杂化，双语的文化语境均以方框表示。各种相关语境因素在译者、作者、译语读者三种主体之间的共享程度是不一样的。因为我们主要从译者的角度来讨论问题，所以图中仅仅用实线和虚线表示出语境因素在“译者—作者”、“译者—译语读者”之间的共享程度的差异：实线表示该语境因素为译者和作者、译语读者所共享；虚线表示该因素不一定为译者和作者、译语读者共享。



图3-5：译者来自原语文化的翻译



图3-6: 译者来自译语文化的翻译

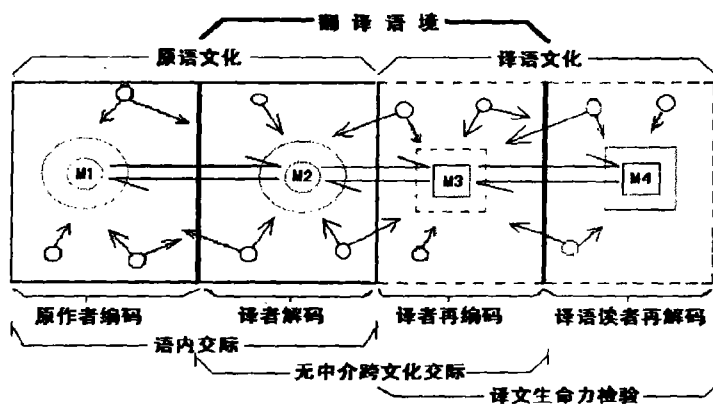

图3-7: 译者来自第三种文化的翻译

当译者来自原语文化时，视域的融合较易在翻译理解层面获得，因为译者和作者的语境差异主要表现在情景语境这一个层面上（如图3-5中带单箭头的圆圈所示）。当然，如果是20世纪的译者去理解16世纪的作者和作品，同样可能存在语言和文化语境上的差异。而翻译表达层面的视域融合相对更难达到，因为译者和译语读者之间是一种无中介的跨文化交际过程。要和译语读者达成视域融合，译者至少需要在语言、文化和情景三方面做出努力；有时甚至还要考虑，所使用

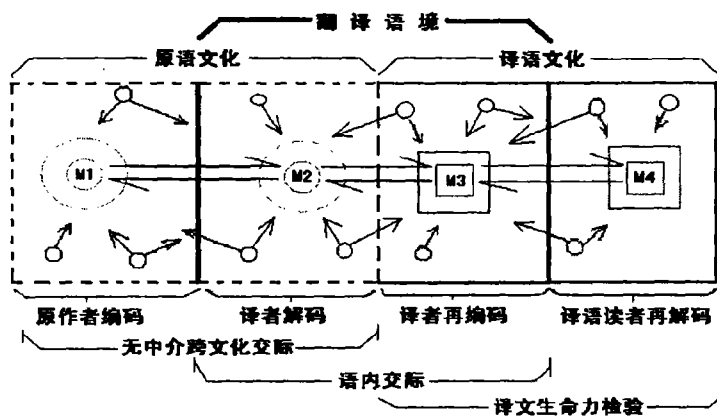
的言语形式是否符合译语习惯。因此，这种翻译的理解较易到位，而表达较难符合译语语境。

相反，当译者来自译语文化时，视域的融合则较易在翻译表达层面获得，因为译者与译语读者之间属于语内交际，他们共享译语语言和译语文化，二者的语境差异主要体现在情景上。而在翻译理解层面，与作者的视域融合较难达到，因为译者和作者之间的交际属于无中介跨文化交际，译者需在语言、文化和情景三方面走近作者。因此，这种翻译的理解较难到位，而表达较易符合译语语境。实际上，当理解不到位时，表达也就失去了根基，译者向译语读者表达的信息无论多么流畅而且适应译语语境，其意义是否还是作者本义就是一个问题了。

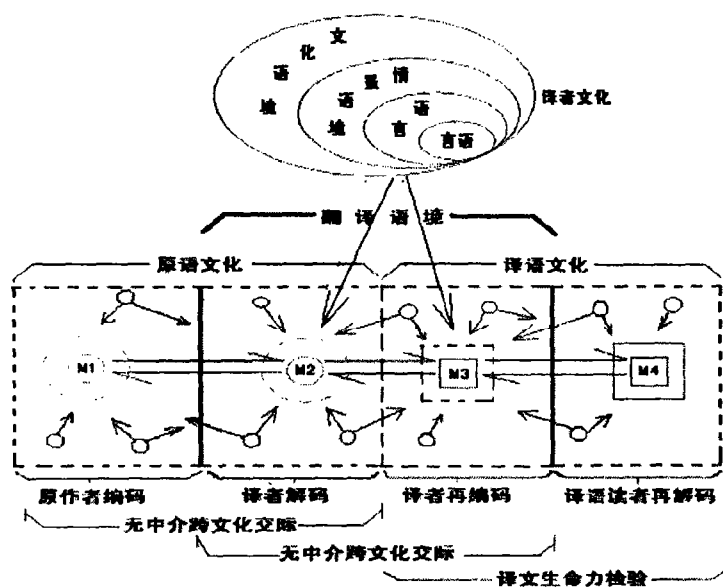
当译者来自第三种文化，译者和作者、译者和译语读者之间进行的交际都是无中介的跨文化交际过程。译者不仅需要和作者在语言、情景和文化三方面达成视域的融合，以获得对原文的正确理解；还需要和译语读者在语言、情景和文化三方面达成视域融合，以便把自己理解到的意思恰当地传达给译语读者。译者本民族的语言、情景和文化也很可能影响到译者的原文理解和译文表达，他很难跳出自己的本民族视界。因此，影响翻译的语境因素就更加复杂了。这种情况的翻译可以图示如图 3-7。图中译者文化的四种语境因素相切，表示影响翻译的译者语境因素是那些与原语文本的理解和译语文本的构建产生关联的部分。

与无中介跨文化交际和语内交际相比，有中介跨文化交际在视域

融合的过程上多了一道程序：第一道视域融合程序发生在译者和作者之间，第二道视域融合程序发生在译者和译语读者之间。我们把这种牵涉两道程序的视域融合过程叫做“视域的二度融合”。由于牵涉的语境因素增多，视域融合的程序增多，交际双方达到完全的理解和沟通就更难了。视域融合实际上就是相互之间语境的了解和认知过程。

由此可见，从语内交际到无中介跨文化交际，再到有中介跨文化交际（翻译），视域的融合难度呈递增势态，因为需要努力构建的语境因素无论从数目还是从难度来说，都呈递增趋势。图示如图 3-8。

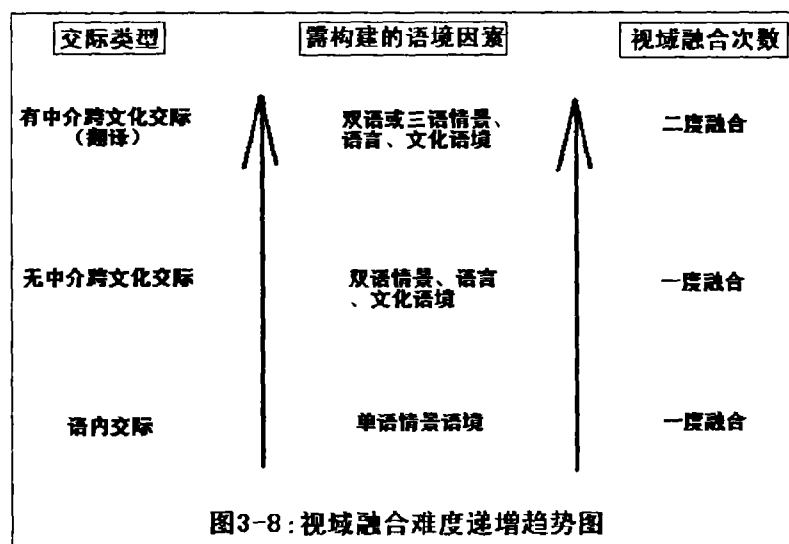

既然语内交际都离不开语境的制约，还能说翻译这种有中介的跨文化交际可以不考虑语境制约问题吗？我们清楚地看到，在翻译中，无论译者来自原语文化，还是译语文化，抑或来自第三种文化，随着牵涉的语境因素的增加，回归作者（原作）语境越来越难。因此，对原文意义的回归也更加难以期求了。

## 第二节 国内外对语境与翻译的研究回顾

翻译即译意，而语义必须在语境中产生和理解，那么翻译不可能不关注语境。但是真正重视语境在翻译中的作用并对之进行系统研究，是直到 20 世纪 60 年代末才开始的，九十年代逐步发展为一个研究热点。

### 3.2.1 卡特福德的语境翻译观

在国外，较早探讨语境与翻译关系的学者是英国翻译理论家卡特福德。他运用弗斯的语境意义观和韩礼德的系统功能语法，对翻译中的语境问题进行了开拓性的探讨。他在《翻译的语言学理论》(1965)中比较详细地讨论了翻译的语境问题。归纳起来，主要有以下几点：

(1) 意义来源于语境。卡特福德继承了弗斯的观点，把“意义”定义为“由任何语言形式或任何可能具有的形式(文本、文本中的条目、结构、结构成分、类别、体系中的术语)构成的关系的总网络”。他认为意义决定于形式关系和语境关系，前者指“同一语言中一种形式条目与其他形式条目之间的关系”，后者指“语法或词条与这些条目所处的文本语境的语言上的相关成分之间的关系”。可以说，前者指的是语言的聚合关系，后者指文本中言语的组合关系。从定义上说，他所说的语境主要是言内语境，但他并没有局限于言内语境。实际上，他的翻译语境观直接受到弗斯和韩礼德的启发和影响，书中的很多章节都还与韩礼德讨论过<sup>①</sup>。因此，贯穿全书的除了对语言形式关系和

<sup>①</sup> 参见穆雷，1991，第 152 页。

语言上下文的讨论分析外，还不断参照情景和文化来分析意义和建立翻译等值关系。语境关系在他那里不仅仅包括上下文关系，他说，“应该广泛地理解语境，即包括与原文有关或可能有关的一切。”<sup>①</sup>他认为，语境决定语言单位的意义，“一个语言单位的意义就是它（潜在地）进入那些关系的总网络，任何特定单位（词汇单位、语法单位、语法范畴等）的意义都是由特定语言中与它相关的其他单位及其他单位的意义界定的。”<sup>②</sup>也就是说，他者决定意义，语境决定意义。语言的形式关系和语境关系决定语言的形式意义和语境意义。

（2）翻译的等值关系取决于相同的语境特征。由于语言的形式意义和语境意义是由该语言的形式关系和语境关系所确定的，具有其文化特异性，因此一种语言的意义不可能传输到另一种语言。从语言学的观点来看，很少能说原语和译语文本具有“相同的意义”。翻译也因此不能说可以用译语的意义代替原语的意义，而只能说将原语的意义移植（implantation）到译语文本中去<sup>③</sup>。翻译是把原文所包含的“值”向译语转移（transference）。原文和译文等值，“并不取决于原语和译语单位具有相同的语言意义，而是取决于它们同该语境具有相同特征的关系”<sup>④</sup>。即翻译的等值取决于原语和译语的对应语言单位相对于特定语境具有相同的关系，“原语和译语文本或语言单位在一定的语境中可以互换，彼此在相同的语境中发挥相同的作用。”因此，翻译的等值关系是由原语和译语单位语境特征的共享程度决定的。

① 卡特福德，1991，第139页。

② Catford, 1965, 第35-36页。

③ Catford, 1965, 第44页。又见卡特福德，1991，第108页。

④ 卡特福德，1991，第136页。

“原语和译语语境意义的共同特征，即语境实体特征越多，翻译等值关系的条件就越充分、越成熟。”<sup>①</sup>也就是说，原语和译语语言单位的语境实体相似性越大，等值关系越容易确立，“翻译的等值关系最终要建立在语境实体相似性的基础之上。”<sup>②</sup>

(3) 翻译的等值关系取决于功能上相关的语境特征。在指出等值关系建立在原语和译语文本与该语境实体具有相同特征的关系时，卡特福德使用了“相关”(relevant)一词，认为“翻译等值最终取决于原语和译语文本与语境实体相同的(最低限度是部分相同的)相关特征的关系”<sup>③</sup>。他区分了“语言学上相关的语境特征”和“功能上相关的语境特征”，他认为这些语境特征都与该语境中文本的交际功能相关。为了建立翻译等值关系，原语和译语文本都必须与功能上相关的语境特征相联系，即必须把原文的功能上相关的语境特征建立在译语文本的语境意义上，必须让译语文本具有和原文相同的功能上相关的语境特征。否则就无法进行翻译，就会出现不可译性。<sup>④</sup>

在他看来，不可译分为两类，一类是语言上的不可译，另一类是文化上的不可译。在语言不可译中，功能上相关的语境特征包括了实际上是原语文本的语言的形式特征的某些特征。假如译语里没有形式上的对应特征，那么这个文本或者这个单位就是(相对来说)不可译的。也就是说，当且仅当原语的形式特征本身就是一种行文功能上相

① 以上两个引语出自廖七一，2000，第105页。

② 卡特福德，1991，第105页。

③ 卡特福德，1991，第108页。此处“相关”的着重号为笔者所加。以下除非标明，所有着重号都是引用文献所加。

④ 参见卡特福德，1991，第108-109页。

关的特征时，形式上的语言差异才会产生无法翻译的情况。双关语是一种典型的形式本身在功能上相关的语言形式，其翻译往往是不可能的。他引用奥格登和理查兹有关阿米巴（变形虫 Ameoba）的双关寓言来说明这个问题：

Realize thyself, Ameoba dear, said Will; And Ameoba realized herself, and there was no Small Change but many Checks on the Bank wherein the wild grew and grew and grew.

这个寓言中，显然作者是希望读者把 bank, change 等字形代表的多个词汇联系起来，产生双关效果。此时，字形这个语言学上相关的特征就成了功能上相关的特征。在功能上相关的语言学特征往往导致不可译，除非译语中恰好有对应的语言形式具备相应的语言学特征。原语和译语的对应形式既具备功能上相关的语境特征，又具有某些语言学上相关的语境特征，是建立恰如其分的等值关系的条件。因此，卡特福德总结说，“为了使等值成分恰如其分，某些语境特征至少要在语言学上与原文和译文都相关。”<sup>①</sup>这种恰如其分的等值成分，实际上就是在形式和功能上都对应的原语、译语的等值成分。

他还指出，不可译的另一个方面是文化的不可译。文化的不可译是因为某些原语文本功能上相关的语境特征在译语的部分文化中不存在。例如源于芬兰的 sauna 就是这样一种不可译的物质文化。功能相关的语境特征在译语文化中的缺乏是造成原语文化不可译的原因。

---

① 卡特福德，1991，第 139 页。



但是，“文化的不可译通常没有语言不可译那么‘绝对’”<sup>①</sup>。德国翻译理论家威尔斯对这种观点也持赞同态度，因为他认为，翻译中的每个社会文化难题都是和特定情景语境相联系的，这种情景语境一般说来不仅仅在一种语言中有效，因而可以通过功能对等的方式在其他语言中表达出来<sup>②</sup>。这实际上是说，情景语境是可以认知的。如果情景语境表现特殊，表现为文化，那只是暂时的。这种特殊会随着时间的推移成为译语文化熟知的文化，“桑拿”在中国的发展就是这样。这种文化现象的表达我们就采取了功能对等的方式直接音译引进一个新词“桑拿”。

卡特福德在弗斯、韩礼德功能语言观的启发和影响下，开创性地提出了翻译的语境问题，并且指出：翻译等值关系不是建立在意义的对等上，而是建立在语境关系的对等上。原语和译语的对应形式等值，是因为它们和语境实体有着相同的（最低限度是部分相同的）相关特征的关系。这种观点现在看来具有深刻的科学合理性，它对于后世的翻译研究有着深刻的影响。

### 3.2.2 英国其他学者对翻译语境的研究

几乎可以说，只要是讨论翻译，没有人不提及语境的，只是程度不同而已。中外翻译研究论著都是如此。然而，以马林诺夫斯基、弗斯、韩礼德倡导的情景语境观却在英国形成了一股语境与翻译的研究之风。

<sup>①</sup> Catford, 1965, 第99页。

<sup>②</sup> Wilss, 1982, 第50页。

斯达布斯 (Stubbs, 1996) 在其专著《语篇和语料库分析: 计算机辅助语言和文化研究》一书中对弗斯派语言学的解释力进行了分析, 并且认为, 英国 20 世纪 90 年代的一批翻译理论家如蒙娜·贝克 (Baker, 1992), 罗杰·贝尔 (Bell, 1991), 哈蒂姆和梅森 (Hatim & Mason, 1990) 等都是沿着弗斯的路子来研究翻译的。寻着这种认识, 我们先看看英国的几位翻译理论家对语境和翻译关系的认识和研究。

哈蒂姆和梅森在《语篇与译者》(1990) 一书中把翻译看作在一定社会情景下发生的交际性过程, 而不是一种单纯的语际转换活动。他们认为, 语言学的新发展如语境因素、社会语言学、话语研究、人工智能等为翻译研究指明了新的方向, 并有助于确立译者在跨文化交际中的核心和纽带地位。讨论翻译问题应该采取“由上至下”的分析模式, 翻译过程分析应该以文本类型和语境为出发点<sup>①</sup>。他区分了语境的三个层面: 交际层面、语用层面、符号学层面, 并从语域、语用学、互文性和文本类型等角度论述它们对翻译的影响。对语篇结构、语篇组织和翻译的关系也进行了分析。<sup>②</sup>在关注社会情景的同时, 哈蒂姆和梅森也涉及到言内语境, 即语篇结构和语篇组织这种宏观上下文对翻译的影响。

1997 年, 哈蒂姆在《跨文化交际——翻译理论与对比篇章语言学》一书中, 从功能语言学的角度进一步阐述了语篇和翻译的关系。他认为篇章才是有效信息交流的根本单位, 因此, 文本类型是进行语

<sup>①</sup> Baker, 1992, 第 6 页。Snell-Hornby (1988: 69) 也认为, “语篇分析作为翻译的必要准备, 应该 ‘由上至下’, 由宏观到微观, 由文本到符号。”

<sup>②</sup> 参见 Hatim & Mason, 1990/2001, 出版前言。

境分析研究的中心课题。他从对比篇章语言学的角度重点分析了修辞、文本风格、语域等因素和翻译的关系，对文本类型、礼貌表达、交际文化、意识形态等因素和翻译的关系也有系统的分析。<sup>①</sup>

罗杰·贝尔的《翻译与翻译过程：理论与实践》(1991)<sup>②</sup>也从系统功能语言学的视角，结合篇章语言学、认知语言学、心理学和信息理论，对翻译过程模式进行了深入的探讨。他认为，翻译理论应该是对翻译现象的一种解释，是对所观察的某些事物的系统和顺序的概念化。要把一种翻译理论传输给别人，往往需要通过一定的模式，把理论具体化。

在本书中，他结合篇章语言学、语用学和系统功能语言学，深入探讨意义问题以及意义在篇章中的实现问题。他不仅将词、句的意义同语法、修辞以及语篇、话语联系起来，而且将意义和功能紧密联系起来。把认知意义、交际意义、话语意义同语言的三大元功能即概念功能、人际功能、语篇功能结合起来；又将语言的三大元功能和语言的三大系统即逻辑、语法和修辞系统结合起来，分析语言的认知意义、交际意义和语篇意义以及它们通过及物性、情态和主述位关系在语篇的词汇语法层面得到表达的本质。可以看出他的理论构建中强调功能、意义、语篇与词汇语法结构之间的密切关联，词汇语法通过一定的标记体现出相应的意义和功能。因此他认为：语言是一种具有各种特征的代码，语言的使用就是从这些代码特征系统中做出选择，创造出可以传达意义的语篇；每一种语言都有其方言特征和使用标记，即

<sup>①</sup> 参见 Hatim, 1997/2001, 出版前言。

<sup>②</sup> 参见王克非、张美芳, 2001, 第 F25 - F32 页。

语场、语旨和语式。作为译者，首先要辨认出语言使用的各种标记，即辨认语篇的各种社会情景标记。

罗杰·贝尔在书中突出考虑了语言的情景语境，把功能语言学和心理学结合起来，以译者的记忆和认知为中心，讨论译者翻译的工作过程，试图解开译者“大脑”的运作之谜。他所关注的不再是语言学上的意义传达问题，不再是脱离语境的词语和句子，而是依赖语境的话语和语篇，以及话语和语篇的交际功能。他希望通过译者在翻译过程中大脑工作过程的分析，建立一种既有理论价值又切实可行的翻译研究模式。但他对翻译活动中的文化语境因素关注不够。

罗杰·贝尔的同事彼得·纽马克不赞成罗杰·贝尔从思维和认知入手进行的翻译研究。他认为，任何关于翻译过程的统计性的或者图表性的调查研究，无论是关于思维的、神经的还是关于大脑的，“都是远离实际而且毫无价值的”<sup>①</sup>。但是，他本人也是以系统功能语法为指导来研究翻译的。他重视语义翻译和交际翻译，认为译者应该根据不同的语篇类型选用合适的翻译方法。他说，我们翻译的词语都不是孤立的词语，而是或多或少受到语境制约的词语：

我们翻译的确实是词语，……因为页面上除了词语别无他物。我们翻译的不是孤立的词语，而是或多或少（有时是“少”而不是“多”，但从来就不会根本没有）受语境制约的词语，这些语境因素有句法的、搭配的、情景的、文化的、个人方言的等

---

① Newmark, 1988, 第 21 页。参见王克非、张美芳, 2001, 第 F25 页。

等。<sup>①</sup>

作为译者，确实应该注意所有语境因素。但是他认为，

这并不是说语境是翻译中压倒一切的因素。语境无所不在，但也是相对的。语境对新词和专业词汇的影响要小于对普通词汇的影响；语境渗透于结构明晰的文本之中，而对杂乱无章的文本影响甚微。如果作者有意标新立异，译者就只好依葫芦画瓢，而把语境因素抛至脑后。<sup>②</sup>

实际上，纽马克这里对翻译语境论所持的保守态度是没有必要的，他首先就已经预设了对语境的了解和把握这个前提。新词和专业词汇对于外行人来说存在不可逾越的语境制约，不进入这个专业，不了解这个新词的产生背景，对它的意义我们将一窍不通。作者的标新立异也不是没有源头的疯言疯语；即使是疯言疯语，也有它的来头。不探索标新立异作者的语境，不可能深刻领会他的本义；这样做出的翻译，也不过是译者学着作者所发的一通疯言疯语而已；是否符号作者本义，不得而知。

总体说来，纽马克对翻译过程的论述是采取“由下至上”的方法，认为词语和语境的联系是先后后搭配，然后到分句、句子，最后再和具体所指和概念相联系，即和语言外的世界和认知相联系。因此，他把译者的翻译过程概括为这样一种顺序：从词语上升到词组、搭配、分句、句子等更大的语法单位，最后再上升到整个文本以及作者的个

<sup>①</sup> Newmark, 1988, 第 73 页。

<sup>②</sup> Newmark, 1988, 第 80 页。

人语言风格<sup>①</sup>。翻译过程是一种由词语到语篇的波浪上行的扩展过程，处理翻译困境的出路在于更大的话语单位。<sup>②</sup> 纽马克对语境的讨论主要是语篇范围内的言内语境，但是也没有忽视语篇之外的事实。语篇外的事实真相始终是译者翻译的参考标准。他说，“以更大的语境作为语境内相关词语结构的意义参照，而作者、读者心中的事实真相或者说关于事实的真实记载始终是译者翻译过程中的参考标准。”<sup>③</sup>

蒙娜·贝克（1992）对翻译过程的论述也是采取“由下至上”的方法。因为她认为：尽管“由上至下”分析方法在理论上要更加正确，但是它对于那些受语言学训练不多的人来说是难以消化的，因为一下子需要考虑的因素太多；而且，过多地强调“语篇”和“语境”的关系会模糊这样一个事实：语篇是一个语义单位，不是一个语法单位。意义需要通过词语来实现；没有恰当的词语使用理论，将无法使自己的理解和解释明了。<sup>④</sup> 她这种分析描述方法主要是为了教学的需要，从翻译初学者出发而采取的一种翻译分析方法，和纽马克的分析方法是一致的。因为两者都是从翻译实践和翻译培训的角度考虑的。但是，从上述措辞和书中多处对语境的涉及可以看出，蒙娜·贝克在对语境作用的认识和纽马克有类似之处。

### 3.2.3 美国等外国学者对翻译语境的研究

翻译研究中对语境的关注不限于英国。美国的尤金·奈达对语境与翻译的关系问题也一直都很重视。在其翻译著述中多处论及语境和

① Newmark, 1982, 第 142 页。

② Newmark, 1982, 第 154 页。

③ Newmark, 1982, 第 168 页。

④ Baker, 1992, 第 6 页。

语义的关系问题，并以“翻译中的语境”命名自己的新著《语言与文化——翻译中的语境》(2001)，重点讨论了翻译中的语境问题。他说，

语境在文本理解和文本翻译中具有重要作用。我对这个问题的兴趣逐年增加，因为大多数的话语理解和表达错误都源于没有考虑好语境问题。不过应该对语境做如下理解：语境影响到文本结构的方方面面，包括语音层、词汇层、语法层、历史层（包括促使文本产生的所有历史事件、历史上对文本的解读方式以及所有要求翻译该文本的现实原因等等）。<sup>①</sup>

在具体的语境分析中，奈达突出语言层面和文化层面<sup>②</sup>。上下文、话题、读者、文化等都是奈达所说的语境因素。他认为，词语的意义和词语选择都依赖于上述各种语境因素。他把语言层面的语境分为组合关系和聚合关系两类，重点分析了词语之间的语法关系以及话语结构和风格对翻译的影响。对文化语境也十分关注，认为语言是文化的一部分，文本的意义常常指向特定文化，因此造成翻译的困难。总的说来，奈达对情景语境的关注不够，从语言和文化层面对语境的分析也缺乏系统。在一个醒目的“翻译中的语境”标题下书写的是丰富的关于词语在语境中的意义分析以及根据语境选词的例证。这与奈达从事的圣经翻译和他在语言学上的结构主义和转换生成语法背景是有些不无关联的。

美国的另一位圣经翻译家丹尼尔·肖（Shaw, 1987）也是从文

<sup>①</sup> Nida, 2001, 第125页。

<sup>②</sup> 参见Nida, 2001, 第139页。

化的角度来讨论语境问题。他提出“翻译语境”(Translation Context)的概念,把“翻译语境”定义为“翻译过程中聚合起来的文化互动的总和”<sup>①</sup>,并且图示如下:

信源 ←→ 译者 ←→ 信宿

其中“信源”是“为即将翻译的文本提供意义的文化”;“信宿”是“原文本得以重构的语境”。两种文化的理解不仅应该以对方为参照,而且应该通过译者的理解。译者是二者的调节器、协调员,是“他把不同系列的心理倾向和认知假设搬到了翻译桌上。”可见,翻译语境是由译者搬到翻译桌上的两种语言文化的相关语境因素的总和。

针对当时翻译理论界对翻译中的文化分析没有引起足够重视的情况,他提出<sup>②</sup>:语言符号代表的意义源于作者写作时的文化世界;意义可能是隐含的,蕴涵在外显的语言结构中,体现着一个民族的主要关注和假设;我们必须研究翻译涉及的所有语言和文化。对翻译的源出文化及目标文化了解得越多,我们对作者意欲表达的意义的传递也就越能恰到好处。要想把一种文化经历有效地传递到一种全新的完全不同的语境中去,那里的形式和意义可能完全不同,就必须对文化因素给作者的影响有一个不偏不倚的理解和把握。他认为世界观在跨文化的交际(包括翻译)中发挥着极大的作用。译者必须把对世界的一般概念(如自我,外界,时空,因果关系,事物类别等)的理解提高到有意识的水平,以便对翻译语境中不同文化的具体表现与深层含

<sup>①</sup> Shaw, 1987, 第 26 页。

<sup>②</sup> 参见 Shaw, 1987, 第 25 - 26 页。



义进行比较。译者的世界观对这些概念的传达也会产生影响。

然后，他通过两种文化模式<sup>①</sup>对“翻译语境”进行描述，即“三文化模式”（The Three-Cultures Model）和“文化距离模式”（The Cultural-Distance Model）。他援用人类学家威尼·戴尔<sup>②</sup>的分析，把多样的文化分为“氏族文化”（Kinship Cultures）、农业文化（Peasant Cultures）、工业文化（Industrial Cultures）三个序列。文化不同，其亲情关系、经济关系、社会政治关系、意识形态等都会有差异，而这些差异都可会给翻译产生影响。他又借用基督教传道士罗尔夫·文特<sup>③</sup>等人提出的“文化距离”概念，认为三种文化之间双双都存在一种“文化距离”。译者、作者、译文读者可以分别处于任意一种文化状态之中；三者之间文化共同性越多，翻译也就越容易，即文化距离越小，翻译就越容易成功。

奈达和丹尼尔·肖都是从圣经翻译这种世界范围的文化翻译实践出发，发现了语境对翻译的影响的。丹尼尔·肖的“文化模式”和“文化距离”观对于翻译研究很有启发。其他国家的一些翻译理论家同样对翻译中的语境问题有许多精彩的论述，以色列操纵学派图里是一个突出代表。

图里在《描述翻译学及其他》（1995/2001）一书中通过大量的个案分析，说明从描述的角度看待翻译在理论和实践上都具有积极意义。他把每个翻译问题都置于更高层次的语境因素（如语篇、行为模

① 参见 Shaw, 1987, 第 26 - 28 页。

② Dye, T. Wayne, *Three Types of Cultural Systems*. Pasadena: School of World Mission. Unpublished Ms. 见 Shaw (1987) 的参考文献。

③ Winter, 1974, 第 226 - 233 页。

式、文化背景等) 中来描述, 强调对任何翻译对象都有必要语境化。

图里把“规范”当作一个重要的语境因素, 认为在翻译过程的每一个阶段以及翻译产品即译文的每个层次, 翻译规范都在起作用。翻译规范分为“预备规范”和“操作规范”<sup>①</sup>。前者涉及翻译政策、对翻译的容忍程度等等; 后者涉及支配译者做出翻译抉择的各种因素, 如语篇中语言材料的分布模式(结构规范)以及语篇的表述方式(语篇规范)等。译者可能遵循原文的规范, 强调“充分翻译”; 也可能遵循译语的规范, 考虑译文的可接受性。但在现实中, 译者的决定常常是这两个极端的混合或妥协。规范限制了译者如何选择和组织译语的语言材料。译者在做出抉择时选择了某些规范, 同时也排除了另一些规范。传统翻译观的对等概念与实践有不可调和的矛盾, 从规范入手是一个切入点, 甚至可以这样假设: “规范实际上决定了译文与原语体现出来的对等程度”<sup>②</sup>。

在图里看来, 翻译规范是多种多样的。翻译学应该把属于翻译范畴的各种现象都纳入自己的研究范围, 翻译理论就是要对这些现象提供必需的定义、基本假设、假说等, 努力增强其描述和解释能力。描述和解释性的翻译研究有助于缩短翻译理论研究与实际翻译行为的距离, 有助于翻译理论研究螺旋式深化拓展。<sup>③</sup>

图里的翻译分析是从语篇和文化的角度进行的。他倾向于采取译语(译语文化)取向的翻译, 把翻译当作译语文化事实来看待<sup>④</sup>, 需

① 参见 Toury, 2001, 第 58 - 61 页。

② Toury, 2001, 第 61 页。

③ 参见 Toury, 2001, 第 264 - 267 页。

④ 参见 Toury, 2001, 第 26 - 30 页。

要面向译语读者进行翻译。翻译行为不仅能够而且确实给译语文化带来变化，翻译可充当译语中的文化空缺的填补剂，或者充当审视译语文化的另一只眼睛。他说，“翻译不如说是由译语文化发起的。换句话说，翻译的起点常常是因为译语文化中的某种缺陷。”翻译不完全是译语文化的模样，却又时时属于译语文化，处于一种特殊的状态，有时甚至构成一个属于它自己的特别的（子）系统。“翻译尽管确实是为了满足译语文化的需要，它们却这样那样地偏离公认规范模式。”“这些偏离并不一定是表达的失误，许多不仅完全有理由接受，甚至完全应该当作正常情况。”<sup>①</sup>因此他认为，翻译完全可以看作一个特别的系统，或者看作文化中的特定“语类”<sup>②</sup>。对于翻译文本和非翻译文本的差异，图里是看得比较明了的，但他仍然不敢大胆地说，翻译悬停在两种文化之间，因为那确实很难想象。因此他仍然把翻译看作译语文化的文化事实。

翻译是译语文化事实，却又不同于译语文化，因此，翻译具有内在的文化特征。他认为，对于这种具有文化内在特征的文本，不能当作单一的个体来研究，而必须对它进行适当的语境化。每个译本都是它所属的那部分译语文化的一个文化事实，有它特定的功能、形态和内在运作过程。同一原文的不同译本在译语文化中的地位是不会一样的，他们在语言运用、语篇结构以及功能上都可能有差别。因此必须把它们在同一文化中的不同地位区分开来，确立不同译本的地位，对

<sup>①</sup> Toury, 2001, 第 27, 28 页。

<sup>②</sup> 参见 Toury, 2001, 第 28 页。

它们进行语境化的研究。<sup>①</sup>

### 3.2.4 国内学者对翻译语境的研究

在国内，20世纪90年代以前，语境理论多限于分析语境对语言意义的解释、确定、以及对语篇的影响上。在陆续出版的翻译教程及专著中，大多提到了“上下文”的问题，但没有把上下文扩展到语言语境以外的情景语境和文化语境中去。朱文振先生是一个例外。他的《翻译与语言环境》（1987）第一次把语言环境和翻译的关系诉诸于一本专著，并且很有见地地分析了语言环境和翻译文体的关系。他把语言环境作为文本产生的根源。他说，

一个思想，一整“段”以至一整“篇”、“部”思想，它怎样产生？环境给了你刺激，……从根本看，语言的内容是语言环境促使产生的，而且语言环境也必然预定了它促使其表达出来的方式，也就是自然而然地“要求”着一定的某种方式。<sup>②</sup>

当一种语言的作品需要转换成另一种语言的作品，语言环境就发生了变化，变得更加复杂了，“在产生原文作品时，只涉及一种语言的环境条件，而在译文的生产过程中，涉及的就两种语言的环境条件了。”<sup>③</sup>

无论是应用文的翻译还是文艺作品的翻译，都受到语言环境的影响和制约。在他看来，语言环境对翻译的影响或“制约”在应用文翻

<sup>①</sup> 参见 Toury, 2001, 第 29 - 30 页。

<sup>②</sup> 朱文振, 1987, 第 4 页。

<sup>③</sup> 朱文振, 1987, 第 5 页。

译中体现最明显。这是因为应用文“应用”于实际社会活动，其牵涉方面必然比“非应用”的文本更鲜明或广泛。如信函开头语“Dear Sir”由于涉及对象的不同，需要在汉语里翻译成“XX 仁兄大人足下”、“负责同志”等。文艺作品的翻译同样存在语言环境的影响，读者就是一个重要的环境因素。文艺作品的创作只涉及和原文读者的矛盾；到了翻译中，就还增添了同译文读者之间的矛盾，情况变得更加复杂。他认为在文体风格方面，翻译同样存在复杂的矛盾。翻译的文体在很大程度上是译语读者和译语的客观环境决定的。他说，

翻译家产生译品时，客观环境要求他一方面保存原作的文体，另一方面还须适应新的客观环境，译者如果是李四，他却几乎完全没有“自主”地产生“李四体”的权利，因而译者与文体的关系就有矛盾。译品的适当的文体，是环境、首先是读者预期于译者和译者的语言文字的形容体貌（大至整部或整篇著作，小至一字一词甚至一个标点符号）。读者如此或如彼的预期，归根到底决定于环境的致使和制约。译者在译品的文体上功夫达到什么水平，核心在于他的语言文字（原文的语言和译入语）水平，而这个水平又是环境提供他的重要条件。翻译、文体、语言环境三者的关系，扼要地说就是以上几句话。<sup>①</sup>

由上可见，朱先生不仅把文体看作环境的产物，甚至连译者的语言水平也是环境的结果。足见他对语言环境对翻译的影响的深刻认识。

<sup>①</sup> 朱文振，1987，第7页。

1989年起,不少学者开始提出通过“语境效应”来准确理解和选择词语,并通过语境分析探讨了对等理论的局限性。系统功能语法的引进,《翻译的语言学理论》(1991)、《语境研究论文集》(1992)以及《语言·语篇·语境》(1993)等书籍的出版对中国翻译理论界的语境研究起到了一定的促进作用。但真正较为系统地运用语境理论研究翻译直到1998年才出现。是年,《语境与文学翻译》一书出版。

作者郑诗鼎通篇从语境出发,探讨翻译理论、翻译实践、翻译批评的各种问题,尤其是文学翻译问题。他针对翻译界的各种分歧,思考各种译论可以达成共识的支撑点。他在前言中指出,

对于文学翻译中产生的这些不同的观点,出现的这些争论和分歧,我们能否找到共同的基因和支撑点,作为解决问题的突破口呢?笔者认为,这个可以用来作为突破口的共同基因和支撑点就是语境。在文学翻译中,无论是研究翻译理论,还是翻译实践,还是翻译批评,都对语境存在着绝对的依赖。无论你的主张是什么,也不管你采取哪种方法译,但有一点是共同的,那就是,文学翻译是绝对不能脱离原文的语境意义的。

译者在翻译中要做的就是尽最大努力再现原文的语境意义,翻译的创造性就体现在对语境意义的再现上。他说,

译者的创造性劳动就体现在他必须把原作的语境意义化入译作,成为译作所要表达的语境意义。在这个过程中,有时需要对原作“亦步亦趋”,有时又需要灵活变通,但无论怎样做都是

为了使译作的语境意义更接近原作的语境意义。

这与卡特福德提出的翻译等值关系的条件是一致的。要做到这一点，

译者必须将自己融入原文的语境，深刻领悟原文的语境意义，只有这样，才能引起强烈的心灵感应，才能超越时空界限，和作者达到心灵上的契合。<sup>①</sup>

郑诗鼎的这本译学专著是在《语境研究论文集》和功能语言学的直接影响下完成的。但是他又没有局限于一家之言，而是综合了各家的语境观，把逻辑学的语境观、语言学的语境观、社会学的语境观、文学研究的语境观等等统统纳入自己的语境范围，从言语行为和语篇语境入手，分为十三章从不同角度探索语境和翻译实践的关系，即语境与词义，语境与词序，语境与话题选择，语境与文化，语境与风格，语境与格律，语境与意境，语境与音美、形美、意美，语境与信息焦点，语境与逻辑思维，语境与歧义，言内语境和言外语境，语境与对话语言。对语境与翻译标准、语境与复译、语境与翻译批评也展开了深入的分析，指出了翻译标准、翻译批评对语境的依赖关系。视野开阔，说理透彻，令人耳目一新，可以说是翻译研究领域的一朵奇葩，值得翻译界关注。

程永生（2001）的《描写交际翻译学》也是从语篇出发，运用系统功能语法的语境观，对翻译语境做了比较详细的论述，而且是国内第一次在公开出版物中使用“翻译语境”这一概念。在他看来，“将

<sup>①</sup> 以上三个引文均出自郑诗鼎，1998，前言。

翻译看成交际，就自然而然地将语境理论引入翻译理论与实践的研究。”<sup>①</sup>普通交际有其特定语境，翻译这种特殊交际也有其特定语境，他对翻译语境的定义如下：

译者翻译时一方面根据自己的语境，另一方面根据作者的语境确定意义，这就是译者的翻译语境。<sup>②</sup>

翻译是一种跨语言、跨文化、跨时空的交际，翻译语境是一种跨语言、跨文化、跨时空的语境。<sup>③</sup>

他所说的翻译语境实际上翻译交际语境。他认为，翻译交际的语境既是多层次的，也是动态的。其层次性被划分为翻译语境、翻译中的语境、创作语境、译作语境、人物语境、戏中戏语境等不同层次。可以看出他主要是从文学翻译的角度来分析翻译语境的。

他把翻译交际分为表层交际和底层交际。表层交际指作品被翻译了的作者和译文读者之间的交际，涉及的文本是翻译好了的译文文本，参与表层交际的原文作者已不是原来的与原文读者进行交际的作者，而是带有译者成分的作者。底层交际包括原文作者与译者的交际、译者与他心目中的读者的交际两个阶段，译者心目中的读者不同于表层交际中译文文本的实际读者。翻译语境包含表层与底层以及从属于底层语境的语境。翻译中的语境是底层以及从属于底层语境的语境，从译者的角度看包括理解与表达两个语境。<sup>④</sup>翻译中的语境还进一步

① 程永生，2001，第54页。

② 程永生，2001，第57页。

③ 程永生，2001，第59页。

④ 参见程永生，2001，的60-65页。



分为创作语境、译作语境、人物语境、戏中戏语境。并把翻译语境图示如图 3-9:



图3-9: 翻译交际语境的层次性 (程永生 2001:60)

他认为, 翻译中的语境对翻译策略、方法和技巧有很大影响, 他说,

译者在翻译中的交际中, 一方面, 要尽力理解原文文本、理解原文文本的意义, 理解作者的写作意图; 另一方面, 要为实现自己的翻译意图作出一系列选择, 包括确定自己心目中的读者, 选择翻译策略、方法和技巧。<sup>①</sup>

译者翻译意图不同, 译者翻译材料的选择、译者心目中的读者的确定、翻译策略以及风格再现方法的选择等等都会不同。他运用系统功能语法的“语境组合”(他翻译为“语境构型”)概念, 来研究分析翻译译型(translation typology)和译型配置(translation configuration)<sup>②</sup>。翻译译型由语境组合来确定, 由具体的语场、语旨、语式的值决

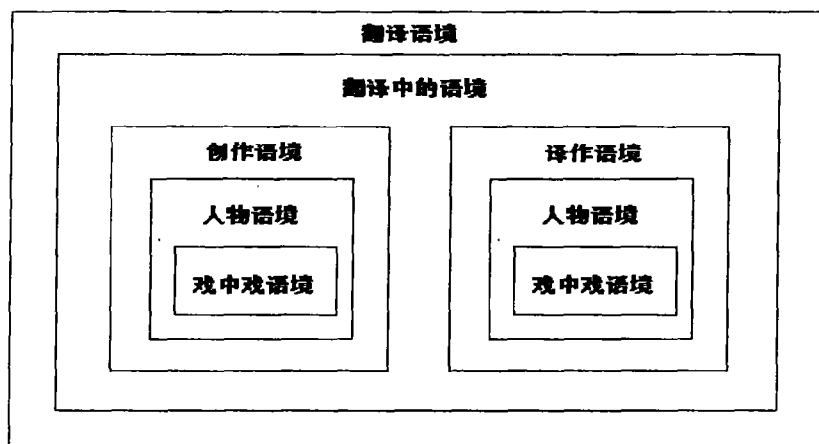
① 程永生, 2001, 第 65 页。

② 参见程永生, 2001, 第七章。

定；具体语境中具体的语场、语旨、语式就是特定译型的配置；译型配置和具体的语境组合没有本质区别，译型配置是特定的翻译译型。他认为，翻译译型主要由翻译中的语境决定<sup>①</sup>；决定译型主要应考虑五个变量：作者、译者、读者、原文文本与正在翻译的译文文本；并对翻译译型从作者、译者、读者三个方面进行了细致而略显繁琐的分类，把三者的交叉作为确定翻译译型的主要因素。如图 3-10：



图3-10：翻译译型简图（程永生 2001:160）

他认为，翻译语境的层次性还表现在另一个方面，即翻译语境的每一个层次都包含文化语境、情景语境和上下文语境三个层次<sup>②</sup>。后来他又说，翻译语境可以分为宏观语境、（局部）层次语境、阶段语境<sup>③</sup>。这些语境层次与前述各种语境层次交相辉映，翻译语境的各个层次、翻译中的语境的各个层次、创作语境的各个层次、译作语境的各个层次、人物语境的各个层次、戏中戏语境的各个层次都包含文化语境、情景语境和上上文语境。这样，在翻译中，译者必须通盘考虑

① 程永生，2001，第 154 页。

② 程永生，2001，第 73 页。

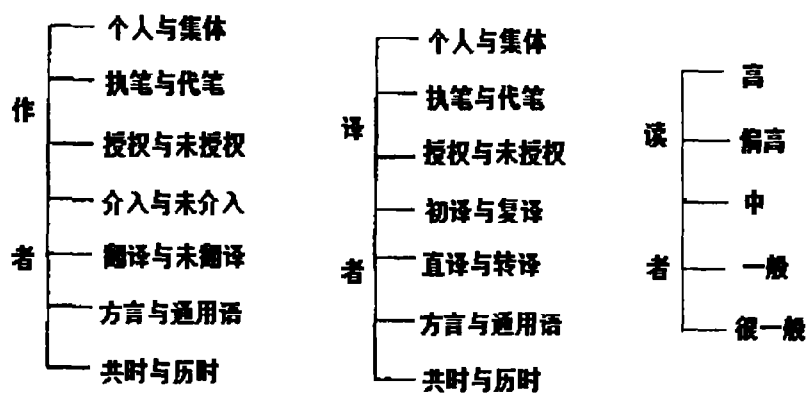
③ 程永生，2001，第 161、165 页。

各种相关语境因素。他认为，翻译最深层次的语境中的人物交际话语，我们既要看上下文语境，又要看情景语境和文化语境，从小语境到大语境，把小语境看作大语境的一个功能，如此循环下去，直到翻译语境。翻译语境、翻译中的语境、创作语境、译作语境、人物语境、戏中戏语境各个层次都由语场、语旨、语式三个变量构成，每个语境变量又各由若干子变量构成，翻译语境是一个具有多层次的层次性系统。

程永生教授从交际和系统功能语言学出发，同样看到了翻译语境的动态性。认为翻译语境的动态性见于翻译语境的各个层次，见于翻译中的语境、创作语境、译作语境、人物语境与戏中戏语境的每一个层次<sup>①</sup>，并且引入语境变化的四大要素事件、人物、地点与时间，对语境动态性进行了分析。事件的发展、时间的推移、地点的变更、人物的更迭，都使语境具有动态性。从系统功能语言学角度来看，语场、语旨、语式也都是动态变化的。就翻译语境的动态性而言，他主要从三个方面讨论的：（1）翻译本身是一个动态过程，一个语言片段译好了，接着译另一个语言片段、一直到译完整个语篇，这是一个动态过程；翻译过程中译者遭遇的事件、认识和思绪上的变化，都可能反映到译文中来。（2）翻译的动态性的另一个动因是，翻译叙事语篇时，随着时间的推移，事件是不断发展变化的，事件发生的地点不断变更，事件涉及的人物不断更迭，而这些因素的变化是理解原文文本的重要线索。（3）作者、译者、读者之间的时空差异，会导致语言和文化的

<sup>①</sup> 程永生，2001，第84页。

差异,因此要对翻译进行历时研究。翻译的历时研究就是一种动态的研究。<sup>①</sup>

总体说来,程永生教授对翻译语境的分析是运用系统功能语言学进行的一次系统分析的尝试。他重点描述了翻译过程中的语境制约问题,对翻译语境的动态性、翻译的跨时空性等问题也有许多精辟的论述,在国内翻译理论界尚属首次。和朱文振先生、郑诗鼎教授的研究比较起来,体现了更强的系统性。他们的一个共同特点就是翻译中语境制约的强调。翻译语境对翻译的制约可见一斑。

但是,在翻译语境的描述方面还存在不够完善的地方。主要表现在如下两个方面:(1)翻译语境的概念不够明了。程教授在构建翻译语境时,把创作语境、译作语境以及它们的底层语境人物语境、戏中戏语境都归入翻译语境之内,这就给人这样一种错觉:译作语境也像创作语境一样早已存在,无需译者苦心构建。(2)把语境层次的底层归为语境人物语境、戏中戏语境,就在很大程度上排除了实用文体翻译等其他翻译类型,使翻译语境概念的解释力受到局限。要提高“翻译语境”这个新概念的解释力,必须把一切翻译现象纳入其研究范围,进一步明确翻译语境的范围,弄清它的本质特性及其运作规律。

国内其他翻译界学者对语境的关注也在逐渐加强。2002年广州中山召开的“语篇与翻译国际会议”也把“语境和翻译”作为一个重要议题,这是国内第一次把我国“语境和翻译”作为国际学术会议的重要议题来讨论。功能语言学派重要学者黄国文(2002a, 2002b,

<sup>①</sup> 参见程永生, 2001, 第94-95页。

2002c, 2003) 等开始把功能语言学的语境理论和翻译研究联系起来, 给翻译语境的研究注入了新的血液和坚实的语言学基础。

基于语境的人工智能和机器翻译研究, 中国学者也有突破。基于 HNC 理论的自然语言理解问题研究已经发展成为中文信息处理的三大流派之一。该理论试图通过对语境树结构的描述和运算逐步实现计算机信息处理由表层处理向深层处理的转化。目前已有相关博士后研究报告面世(基于 HNC 理论的机器翻译, 李耀勇, 2001)。国家“863”课题“专业和追求活动语境概念林的根概念研究”项目<sup>①</sup>(黄曾阳研究员主持)也已于 2004 年启动。这一切表明, 语境研究已逐渐占据了语言研究的中心, 语境在翻译中的研究也已成为一股不可忽视的潮流。

---

<sup>①</sup> 中国科学院声学研究所主持。HNC 理论 (Theory of Hierarchical Network of Concepts) 摒弃传统方法, 通过对句子的组成单位 (语义块) 的分析并利用相应的句类知识, 力图引导计算机模拟人类大脑对语言的感知模式去理解自然语言。HNC 理论认为句类世界的根主要在主体基元概念 (作用效应链), 语境世界的根主要在扩展基元概念。该课题的研究内容, 主要是对 HNC 概念符号体系的中底层进行设计, 使其为语境单元萃取乃至语境生成提供所需要的激活信息和概念联想知识。具体的研究内容为: 设计语境概念树延伸结构; 描述每一延伸概念树的世界知识; 列举每一延伸结构对应的汉语词语; 列举每一延伸结构的句类; 指定每一延伸结构的领域句类。引自 <http://www.ioa.ac.cn/showinfo.php?id=513&show-type=1>。我们可以看到, “设计语境概念树延伸结构”、“描述每一延伸概念树的世界知识”两点是该理论的基础, 而这些正是语境研究的范围。

## 小结

本章第一节首先从交际入手，把人类的言语交际形态分为语内交际、有中介跨文化交际、无中介跨文化交际三种，然后分析各种交际形态中的语境制约情况。结果表明：任何交际形态都离不开语境的制约；而且，随着文化距离的增大，交际受语境制约的强度也在增大。

在语内交际中，语境的差异主要存在于情景语境上；实现相互沟通与理解需要进行的视域融合是“一度融合”。在无中介跨文化交际中，语境的差异牵涉到双语的情景、语言和文化的多个层面，但至少双方对各自的语言、情景、文化是熟悉的，语境差异主要存在于对对方语言、情景、文化语境的了解和把握上；实现相互沟通与理解需要进行的视域融合也和语内交际一样，是“一度融合”，但由于牵涉的因素增多，融合的难度必然增大。

有中介跨文化交际就是翻译。我们分为三种情况讨论，即译者来自原语文化的翻译、译者来自译语文化的翻译、译者来自第三种文化的翻译。在前两种翻译形态中，语境差异存在于双语的情景、语言和文化等各个层面；在译者来自第三种文化的翻译中，语境差异甚至存在于三种语言的情景、语言、文化的各个层面。译者在理解中需要实现和作者的视域融合，在表达中又需要实现和译语读者的视域融合，必须经过两度视域融合过程，即视域的“二度融合”。和语内交际、无中介跨文化交际比较起来，译者需要构建的语境因素在增多，需要实现的视域融合次数在增多，实现相互理解与沟通的难度更加增大

了。翻译受语境制约是不言而喻的。

第二节我从国内外翻译研究历史探讨了翻译理论界是否已经关注翻译语境的问题。国内外翻译研究历史表明，翻译语境问题已经引起翻译理论界日益增强的关注，翻译语境研究已经成为一股不可阻挡的潮流。这充分表明翻译理论研究在向翻译本质靠近。这股翻译研究潮流的形成起源于社会人类语言学的研究，沿着马林诺夫斯基—弗斯—韩礼德的功能语言学线索发展；美国等其他国家人类学家、社会语言学家的研究是一个有益的补充；从而在英国形成了一股强劲的翻译语境研究热潮，在美国、以色列等其他人类语言学、社会语言学研究火热的国家也形成热点。西方翻译语境研究的进展与系统功能语言学息息相关，表明了系统功能语言学在翻译语境研究中的重要应用价值。

国内翻译界也对翻译中的语境问题有过很多关注，但较为系统地研究翻译语境问题的主要还只有朱文振、郑诗鼎、程永生三位学者<sup>①</sup>。朱文振先生在 20 世纪 80 年代末就非常重视翻译语境问题，但由于缺乏系统功能语言学等现代语言学理论的指导，主要还是停留在语言分析、风格分析、文体分析层面，还没有形成系统。后两位学者的研究在系统功能语言学语境观的指导下，把翻译中语境问题提高到至关重要的位置，并展开了系统研究。郑诗鼎认为，语境是解决各种翻译分

---

<sup>①</sup> 天津师范大学的李运兴教授在《语篇翻译引论》中也从语篇翻译的角度探讨了翻译情境 (translation situation) 在翻译中的重要作用，认为“翻译情境”主要指“翻译活动发生的社会背景，发起者/译者的动机及目的等两个方面”，“翻译情景总是决定着使用怎样的翻译策略。”(李运兴 2001: 30)，在概念上与本文探讨的翻译语境有一定区别。但是可以说，李运兴教授的这本著作也是翻译语境研究方面的一本重要著作，值得进一步学习研究。

歧和争议的共同基因和支撑点，无论是翻译实践，翻译批评，还是翻译理论研究，都不能逃脱语境的制约。程永生则在系统功能语言学语境论的指导下，明确提出“翻译语境”概念，并对翻译语境进行了系统描述。国内机器翻译、人工智能研究也开始关注语境问题，并对语境因素开展系统描述。

这一切都充分证明，翻译语境是翻译实践和翻译理论研究必须重视的一个问题。语境问题是人类一切言语交际的基础和根本。从翻译语境入手，我们将更加接近翻译的本质，也将更加接近语言的本质。翻译语境值得深入研究。

然而，和第一、第二章对中西语境研究的分析表明的一样，中外译学界对语境和翻译关系的研究同样局限于对语境的共时性静态分析，很少有人涉及翻译中语境的历时性和动态性问题，对翻译语境的动态运行规律和翻译语境的总体形态也无人探讨。这必然无法解释译界的下述困惑：尽管各派译论都不会忽视语境在翻译实践中的重要作用，但为什么同一原文会出现各种各样的译文？忽视对翻译语境动态性的把握是这种困惑的根源。从总体上把握翻译语境的形态特征，把握翻译语境的动态运行规律刻不容缓。

有鉴于此，下一章我将从“文化距离”模式入手，进一步探索翻译语境的构成，探讨翻译语境系统的总体形态特征，分析翻译语境主要的本质特性，重点分析翻译语境的动态构建性和对话性特征，并用“时空距离”模式对翻译中的对话以及翻译语境的一般运行规律进行初步探讨。





## 第四章 翻译语境的时空距离模式

### 引言

研究翻译语境，必须知道翻译语境是什么东西，然后对它进行缕析剖分，探索其内部结构及组织形态。

在第二章中我们提出，语境系统是一个球体，由内到外分为语言语境、言语语境、情景语境、文化语境四个层级，各个层级中又包含多种二级、三级……层次，语境系统既具有系统结构性，又具有动态发展性。揭示了一般交际中语境运动的本质特征，即：语境在时空两种不同向度的力的作用下，围绕语言，沿着时间轨迹，做滚雪球式的自转运动。翻译语境是否同样如此？

本章我就来探讨这个问题。我们认为，翻译语境也像一般的语境系统一样，具有球体特征。分四节展开论述。第一节首先考察翻译语境的定义，分析翻译语境的三个主要构成要素。第二节分析翻译语境的互动性，以语境系统球体解释翻译语境的构建性和对话性两种本质特征，揭示翻译语境构建的基础。第三节根据“文化距离”概念，从时空两个维度构建翻译语境的“时空距离”模式，指出翻译语境时空点的差异是翻译动态变化的内在动力。最后是本章小结，强调指出：跨语言的翻译和一般言语理解一样，都是从语境系统球体的不同角度出发，针对特定言语形式展开的永恒对话；翻译语境的时空点不同，理解和翻译就会不同；翻译语境的时空差异是翻译动态变化的根本原因。

## 第一节 什么是翻译语境

### 4.1.1 翻译语境的定义

图 3-5 到图 3-7 以及前面对中外翻译界语境研究的简要回顾都清楚地表明,翻译无论以何种形式出现,都是在一定的语境下进行和实现的。语言、情景、文化等各种语境因素都不可避免地影响着翻译。而各种相关因素之所以成为语境,都是因为它们和译者的言语交际活动密不可分。离开了译者的翻译活动,各种因素无论多么神奇,都只是以一种潜势状态存在,从某种意义上说就等于“虚无”。各种影响无论来自何方,最终都必须集中到译者身上,由译者来实施和执行,译者是翻译的第一主体。原语和译语的语言因素、情景因素、文化因素,以及译者本民族语言、情景、文化因素,都只有通过译者的构建,才能产生对翻译的影响,制约译者的翻译理解和表达。那么,翻译语境具体指什么?

首次提出“翻译语境”概念并对它进行定义的是前述美国人类学家及圣经翻译家丹尼尔·肖。他在发表于《翻译评论》1987年总第23卷中题为《翻译语境:翻译中的文化因素》一文中第一次提出“翻译语境”的概念。他的定义是:“翻译语境是翻译过程中聚合起来的文化互动的总和”。相关文化因素包括“为即将翻译的文本提供意义的文化”,也包括“原文本得以重构的语境”。两种文化不仅互为参照,而且是通过译者的理解实现的。译者是两者的调节器、协调员,是他“把不同系列的心理倾向和认知假设搬到了翻译桌上”。因此可以说,

翻译语境是由译者搬到翻译桌上<sup>①</sup>的两种文化因素互动的总和。

国内学者也曾对翻译语境下过一个不很严格的定义，其表述方式是这样的：

译者翻译时一方面根据自己的语境，另一方面根据作者的语境确定意义，这就是译者的翻译语境。<sup>②</sup>

这是笔者目前所见国内外仅有的两个关于“翻译语境”的定义。从总体上说，二者都不是严格的定义。前者只涉及到文化层面，没考虑到语言、情景等其他层面，有“定义过窄”的逻辑局限；后者没有明确指出翻译语境的种差，定义表述上也不符合定义的一般规范，同样不能明确翻译语境的概念。要明确翻译语境的定义，必须首先明确定义的方法。

由逻辑学原理可知，下定义就是要为特定概念找到一个邻近的属概念、并用种差对这个属概念加以限制的过程。就翻译语境而言，其邻近属概念就是语境。而语境是语言的使用环境，或者更明确地说是言语交际的环境。如第二章所述，语境包括语言、言语、情景、文化四种不同因素，这四种因素是相互联系、密不可分的，共同构成语言的使用环境。翻译作为一种特殊的言语交际行为，和一般言语交际有何区别？翻译语境和一般语境的种差是什么？这是科学定义“翻译语境”的关键。

从语内交际的角度来说，语境是由交际双方在交际过程中构建

① 这里的“搬到翻译桌上”可以是具体的，也可以是抽象的，是译者翻译时他手头和头脑里所有相关资源的积聚。

② 程永生，2001，第57页。

的，可以分为说写语境和听读语境两个部分，说写者和听读者都是语境的构建者。翻译就其本质而言，说写者和听读者都是隐身的，翻译的过程主要由译者来完成，因此翻译语境的构建者既不是原作者，也不是译语读者，而是译者本人。然而，原作者的创作语境和译语读者的相关语境是译者构建翻译语境的重要参照，否则他的翻译就无法和他自身的创作区分开来，也无法达到向译语读者传递原文信息的翻译目的。译者不仅要考虑原文和译语的言外语境，也要考虑原文和译语的言内语境，涉及的因素决不局限于丹尼尔·肖所说的文化层面，而是涉及两种语言文化的语言、言语、情景和文化四个层面。从这个意义上说，翻译语境的种差在于：译者在翻译过程中依据原文语境和译语相关语境构建，涉及两种语言文化的语言、言语、情景、和文化四个层面的互动。因此，从更加严格的角度可以对翻译语境做如下定义：

**翻译语境是译者在翻译过程中构建起来的两种语言文化各因素互动的总和，是译文的生存环境。**

#### 4.1.2 翻译语境的构成

丹尼尔·肖用图示表示出“翻译语境”的构成：信源←→译者←→信宿。也就是说，“翻译语境”包括信源、译者、信宿三个主要因素。其中译者是主体，信源是“为即将翻译的文本提供意义的文化”，信宿是“原文本得以重构的语境”，对原文本进行重构的目的在于让新的读者理解作者试图表达的意义。丹尼尔·肖在这里没有直接使用“原语文化”、“译语文化”这两个概念是很有讲究的，尽管他自己没有强调这一点。我认为，他考虑到了特定的原文本不可能需要牵动所

有原语文化因素才能理解；译语文化同样如此，不是所有的译语文化因素都会对特定翻译产生影响。尽管这似乎是一个常识，但是深刻地认识到这个常识对翻译的重要意义，因而在对翻译语境的定义中妥善措辞，丹尼尔·肖是做得非常明知的。这种措辞科学合理，符合翻译的实际。它不仅蕴涵了“为原文提供意义的文化”的多样性，同时也蕴涵了“原文得以重构的语境”的多样性，深刻地表明了译者参与构建原文本语境以及相应的译语语境的事实。

由于丹尼尔·肖的定义侧重文化，从定义上忽视了翻译过程中必然涉及的语言、情景等因素对翻译的影响，因此，他对翻译语境构成要素的划分同样存在缺陷。

程永生教授也在其翻译语境定义里暗含了翻译语境的三个主要因素：译者、作者语境、译者自己的语境，但他对“作者语境”和“译者自己的语境”两个概念都没有明确界定。但是，在论述“作者”时他明确指出了“作者语境”的一个重要特征：

原文作者已不是原来的与原文读者进行交际的作者，而是带有译者成分的作者。

原文作者不一定是单纯的写作原文文本的作者，而是译者参考其他材料所理解的原文作者，甚至是参考了评论家们的意见之后所理解的原文作者。<sup>①</sup>

在这里，程教授确实提出了一个非常富有意义的命题：“原文文本作者不一定是原来的作者，而是带有译者成分的作者”。这个命题隐含

<sup>①</sup> 程永生，2001，第60，61页。

着这种意思：原文作者不可回归，作者原初语境也不可回归。翻译中的作者语境是译者理解了的作者语境，而不是作者的原初语境。

他在分析为什么翻译中的原文作者不是原来的作者而是参与了译者成分的作者时，主要从译文文本的角度立论，把译者当作原作者的代言人，认为他对原文进行了调整、改变，变换了语言形式，参与了译语读者的因素，也赋予了译者自己的风格。这实际上是说，译文的作者不是原文的作者。这从理论上说是没有太大意义的。

程教授对“译者自己的语境”也没有明确界定，但从他的论述中可以肯定，“译者自己的语境”实际就是译者的社会文化知识背景，包括译者本身的一切。把“译者自己的语境”作为翻译语境的一个要素具有重要意义。翻译是由译者主体完成的，译者自己的语境，即译者自己的社会文化知识背景制约着他对原文的理解和表达。因此译者不同，“译者自己的语境”也就不同，因而对原文的理解和表达也会不同。这种理解突出了译者在翻译中的重要作用，但也忽视了译语读者在翻译中的参照作用。因此，第二种翻译语境要素划分法也是不完备的。

但是，上述两种不同的翻译语境要素分类有一点是共同的，即译者。“译者”在两位学者看来都是翻译语境的一个重要构成因素，程教授所说的“译者自己的语境”实际也应该归入“译者”这个因素之中。可见“译者”作为翻译语境的一个关键要素是不容置疑的。从根本上说，翻译语境是译者构建的，译者是翻译语境的构建主体，是译者“把不同系列的心理倾向和认知假设搬到了翻译桌上”。原语文化、

作者语境、以及译语读者的语境实际都不是纯粹的原语文化、作者语境和译语读者的语境，而是由译者理解和构建的原语文化、作者语境、以及译语读者的语境，是参与了译者因素的语境因素。译者是翻译语境的关键因素。

其他要素则需要做更加严格而科学的界定。在第三章 3.1.3 节里，笔者已经对翻译语境的构成要素做了较形象的图表描述。除了“译者”这个关键要素之外，翻译语境实际涉及相关两种语言文化的语言、言语、情景、文化四个层面，根据翻译的两个主要过程可以区分为翻译理解语境和翻译表达语境两大部分。但由于翻译表达在时间上居于翻译理解之后，且以翻译理解语境为重要参照，这种区分必然存在重叠成分，不能科学地反映翻译语境要素的构成。笔者认为，更加科学的分类是：原作语境、译语语境，分别归属于第三章 3.1.3 节图 3-5、图 3-6、图 3-7 中原语文化圈和译语文化圈。下面对这两个术语的基本内涵做进一步界定。

“原作语境”是译者在翻译过程中构建的原文语境，原作语境是译者理解的原文意义的本源，是译者翻译表达的重要参照。翻译的第一步需要对原文意义进行解读。根据功能语法理论，文本的理解过程是从语篇到语境的预测过程，是根据语篇的词汇语法形式，追溯其使用语境，进而探究出语言形式的意义和功能的自下而上的过程。翻译成功与否，首先取决于翻译理解正确与否。而要做到正确理解，从理论上说，就需要译者和原作者在待译语篇这个特定的言语作品上做到语境共享，达成视域的完全融合。要使译者理解的原文意义完全等同



于原作者意欲表达的意义，其理解必须同时满足如下四个条件：

- 1) 译者理解的原文语言语境=原作者原文创作的语言语境
- 2) 译者理解的原文言语语境=原作者原文创作的言语语境
- 3) 译者理解的原文情景语境=原作者原文创作的情景语境
- 4) 译者理解的原文文化语境=原作者原文创作的文化语境

第三章第一节的分析已经指出，翻译这种有中介跨文化交际要达成视域的完全融合是不可能的，完全的视域融合只是翻译所追求一种崇高理想，在实践上是不可能实现的。因此，译者对原作语境的构建和探索必然无法达到与作者原文创作语境的完全吻合。翻译中的原作语境从客观实际来说都只是译者构建的原作语境。

这种“原作语境”既不是“作者语境”，也不仅仅是“为即将翻译的文本提供意义的文化”。“作者语境”这个术语是有歧义的，除了可用来意指作者在特定原文中的言说语境之外，也可能意指作者的一切语境。而实际上在特定的翻译行为中，译者参照的作者语境仅仅是作者在特定原文中的言说语境，是原作语境，而且只是译者理解和构建的原作语境。因此，“原作语境”作为翻译语境的一个构成要素更为准确。译者参照的“原作语境”也不仅仅涉及“为原作提供意义的文化”，而是涉及原作的整个语境系统，即由原作的语言、言语、情景和文化四个层面构成的语境系统整体。“原作语境”是翻译语境的构建基础，是翻译语境的源发物。

任何翻译都是要面向特定读者对象的。读者对象作为翻译文本的接受者，必然影响和制约翻译的行文与表达。译语读者也是翻译的一

个重要参照因素，涉及译语读者的语言、言语、情景和文化等多种相关因素，它是“原文得以重构的语境”，可以命名为“译语语境”。然而，译者在翻译中参照的译语语境并不是译语的所有语境因素，而仅仅是译者对原作的解读过程中“激活”的译语相关语境因素。也就是说，译者参照的译语语境因素是由译者在翻译的理解、转换和表达过程中构建的，是受原作语境的激发，通过原语和译语两种语言文化相关因素的对比构建起来的目标语境。译者在这种译语语境中为原文重新赋形，以传达原文意义，重构原文本。因此，我认为，翻译语境的第三个构成要素是“译语语境”。和“原作语境”一样，“译语语境”同样是由译者构建的，是参与了译者因素的目标语境。

综上所述，翻译语境的构成要素有三：原作语境、译者、译语语境。原作语境是翻译语境构建的基础，译者是翻译语境的构建主体，译语语境是译者构建的目标语境。翻译语境是由原作语境、译者、译语语境三种因素共同构成的。

翻译语境有狭义与广义之分。广义翻译语境意指由原作语境、译者、译语语境共同构建的贯穿翻译理解、转换、和表达三个过程的所有相关语境因素，它影响着翻译的理解、转换和表达。狭义翻译语境意指翻译表达语境，是制约译文表达和译本构建的总体语境因素。根据系统功能语法学派理论，语篇的构建过程是从语境到语篇的预测过程，是根据语境选择语篇中词汇语法具体形式的意义表述过程，或者说是意义的编码过程，因为翻译从根本上说是要构建特定的译文语篇，而译文语篇的构建必然参照特定语境，所以，构建恰当的翻译表

达语境是选择恰当译文表达形式的关键。

那么，翻译表达语境是由哪些因素构成的？笔者认为，从心理认知的角度来说，译者表达之前感知体验到的一切语境因素都可能成为译者的翻译表达语境，制约影响着他/她在翻译表达中的遣词造句、修辞赋彩。无论是语内交际还是跨文化交际，语篇构造都是从语境到语篇的预测过程，是从语境获取意义，再用特定的词汇语法形式把意义表达出来的意义构建过程。翻译表达语境和一般言语交际的语境一样，同样受到语言、言语、情景、文化四种语境因素的影响和制约，并最终集中到人类的认知上来。由于两种语言文化的碰撞和交流，译者在翻译过程中感知体验的语言、言语、情景、文化语境因素已经不再局限于原语或者译语，而是两者的冲突、协商与融合，是两种语言文化对话磋商的结果。对话与磋商必然存在话语强音与话语弱音的区别，存在着话语角色的轮换与话语主声调的交替。在具体的翻译行为中，译者可能充当特定的话语角色的代言人，或偏向原语文化，或偏向译语文化，或在两种语言文化中左右逢源、八面玲珑。因此，具体的翻译表达必然因为译者角色取向的差异而导致翻译表达语境构建的差异，也必然因为翻译表达语境的差异导致翻译表达的具体方式的差异。然而，从总体来说，翻译表达语境无不包含两种语言文化的语言、言语、情景、文化四种语境层面，是在两种语言文化的互动中构建起来的，并集中体现到人类的认知上。这样，狭义的翻译语境，即翻译表达语境可以表示如下：

翻译表达语境 = (原语语言 ↔ 译语语言) + (原语言语 ↔ 译

语言语) + (原语情景 $\leftrightarrow$ 译语情景) + (原语文化 $\leftrightarrow$ 译语文化)

其中的双向箭头表示两种语言文化的互动。在本章第二节中将进一步分析翻译语境的构成方式,图 4-2 中的双向箭头也表示两种语言文化的互动。

#### 4.1.3 翻译语境的个体差异性

在第二章我们指出,语境系统是一个球体,那么,译者面对的是两个语境系统球体,一个是原语语境系统球体,另一个是译语语境系统球体,译者站在两个语境系统球体的交界点上。译者作为一个特定的个体,他可以处于语境系统球体的任意一个点上,无论在译语语境还是在原语语境中都是如此。他可以在译语语境球体的任意一个情景点上,也可以在原语语境球体的任意一个情景点上接触到原作。语言处于球体的中心,作品是语言的特定言语形式。从球体的不同角度看待处于球体中心的语言或言语形式,探索特定言语形式的意义,必然是从特定的语境球切面切入语境系统球体。角度不同,切入的语境球切面也就不同,因而为特定言语形式构建的语境系统(包括文化、情景、言语、语言多个层面)也就不同,得到的该言语形式的意义自然会有差异。也就是说,译者不同,所处的语境点不同,他所掌握的可供选择的语境因素也会不同,因而为原文构建的语境系统会有差异。这种差异就是视域的差异。

另一方面,译者在按照特定的语境切入原语语境球体,理解到原文的特定意义后,又从特定的视角切入译语语境球体,根据特定的语境系统球切面选择自己的译文表达方式。无论是理解原作还是创造译

作，译者都会在客观和主观上从自己特定的语境出发，采取特定的视角，从而产生对原作的不同理解，创造出不同的译作。所以，“为原文提供意义的文化”是译者理解的原文语境，“原文得以重构的语境”也是译者构建的特定译语语境。译者是翻译中的核心主体，是他把两个不同语境融合起来，决定自己对原文的理解与再现。图 4-1 表明，译者不同，对原文的意义把握就会不同。



图4-1：语境的个体差异性示意图

图中直线表示不同译者、读者的视线或视界；中心的 L 是特定言语形式，L1 是原文作者 A 完成原文创作时折射到言语语境球体上的意义；B、C 是处于语境系统球体上的不同译者，站在不同角度审视原文 L 的意义，他们的视线穿过语言 L 折射到言语语境球体上的不同点 L2、L3 是他们各自理解的原文意义。视点不同，折射出来的原文意义也就可能不同。

值得注意的是，译者切入原语语境系统球体（译者来自译语语境时）或译语语境系统球体（译者来自原语语境时）不是站在原语语境系统球体或译语语境系统球体之内，而是以一种“他者”的身份“潜入”对方。这就在客观和主观上为原语语境系统球体增添了新的成分，

推动着原语语境系统球体的扩展。译者是在这种扩展了的原语语境系统球体中理解原文的。到了翻译表达阶段，译者也不是纯粹站在译语语境系统球体内部进行他的语篇构建，而是以一种吸收了原语语境系统球体成分的新鲜个体参与译语语篇的构建的。相对于他“逃逸”出去再返回之前<sup>①</sup>的译语语境系统球体来说，他心目中的译语语境系统已经在与原语语境系统球体接触中得到扩大。他的“归来”给译语语境系统球体带来新的血液，从客观和主观上促进译语语境系统球体向外扩展。译者就是在这种扩大了译语语境系统中给译语文化中的人们讲述着一个个异域文化的故事。

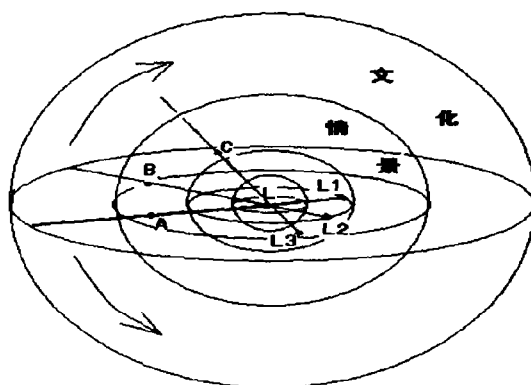
原语语境系统球体的扩大，必然产生不同的视角，让原文折射出不同的意义；原文在扩大的语境中意义得到增生。正如德里达所说，

真正来说，翻译会是原文成长中的一刻，原文长大了，自我得以完成。<sup>②</sup>

译语语境系统球体的扩大，也为折射出的原文意义提供了新的表述可能。每一次翻译都只是原文意义的一次折射和表述，每一次翻译都是从特定视角对原文的切入，也是从特定视角实现原文在译语文化中的再生。视角不同，译作也就不同。因此，文努迪说，

一个译作是永远不能“忠”于原文的，它多少总是“自由”发挥的，它永不固定自己的身份，永远有缺陷，需要补足，它也

<sup>①</sup> 这里讲的只是“译者来自译语文化的翻译”这种情况。其他类型的翻译可以做类似比喻，根据角度不同而定。

<sup>②</sup> 转引自文努迪，1992/2000，第244页。

永不可能是透明的表述，而只是一种诠释的转化。<sup>①</sup>

“翻译语境”的提出为探索具体译本的形成提供一个极有价值的参照，也为同一作品不同译本的存在与发展提供了客观而富有说服力的现实保证。翻译语境可以让我们从共时与历时两个不同角度把握译本在译语文化中的形成、发展、传播与接受。

---

<sup>①</sup> 文努迪，1992/2000，第244-245页。此处黑体为笔者所加。

## 第二节 翻译语境的互动性

### 4.2.1 翻译语境的互动

在“翻译语境”这个概念中，还有一个关键词：“互动”，即相关文化因素之间的互动。丹尼尔·肖用双向箭头就是这个含义。

互动是由语境系统球体的运动本质决定的。在各个语境球体沿着时间轨迹做滚雪球式自转运动的时候，球体上的某个人在特定的场合有意无意间碰撞上另一个语境系统球体，接触到异域文化的气息。并当他产生了向另一种文化传递译语文化气息的欲望时，他就开始从事翻译的行当。

由于语境系统球体的多层次性，两个球体的碰撞必然带来多层次的接触与交流。翻译就是在两个语境球体的碰撞中进行的。翻译中的语境互动是多因素、多层次的互动，牵涉到文化、情景、言语、语言的方方面面。互动发生在两种文化的接触之中，发生在两种文化的边缘，其结果是促使每一种文化及其各个层次的语境球体不断吸纳新鲜养料，实现每一种文化及其各个层次的语境因素向外扩展。翻译就是在这种扩大了了的语境系统中进行的言语活动。图 4-2 表明翻译中语境互动的多因素、多层次性。



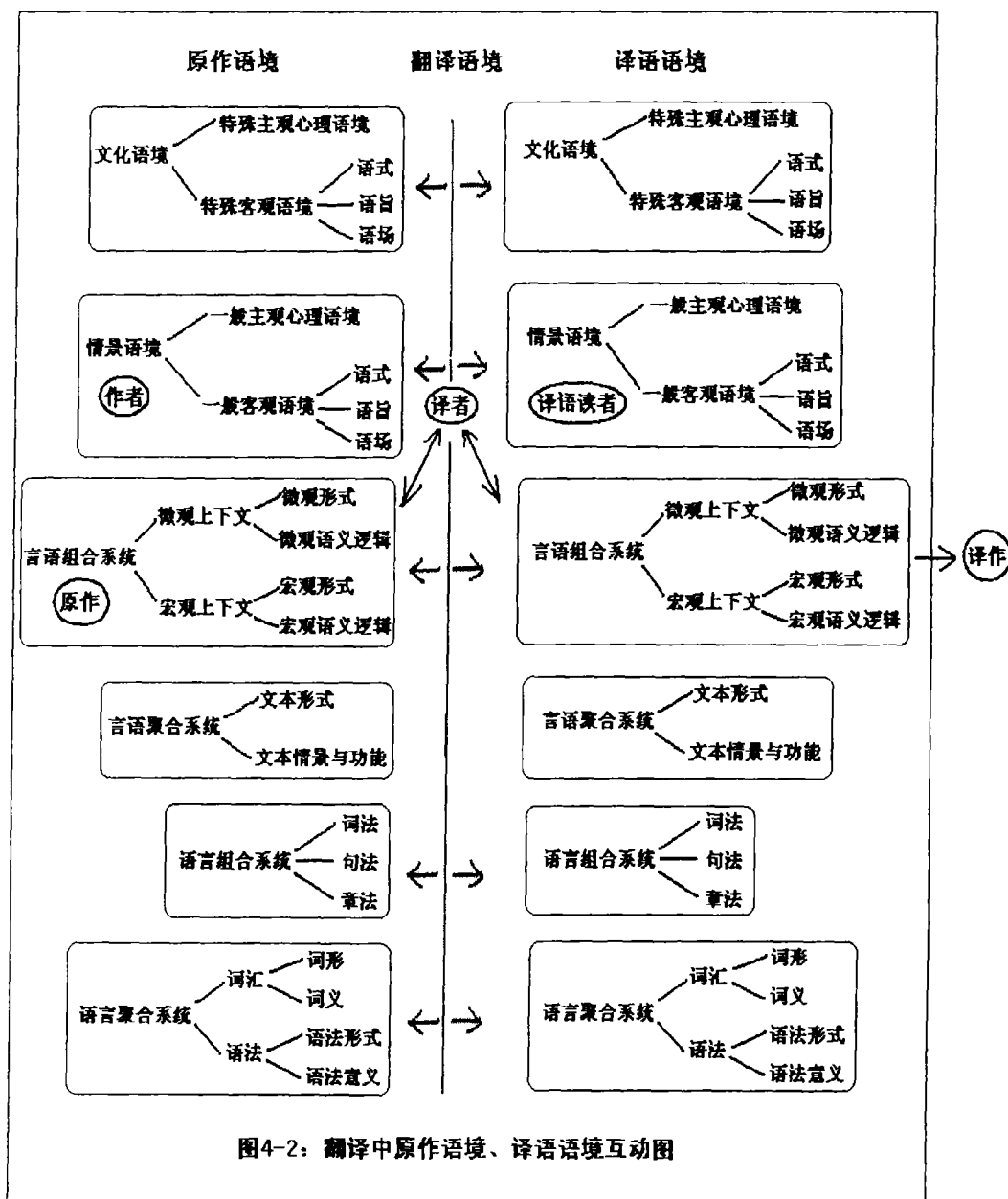

上文已经指出，翻译语境有三个主要构成成分：原作语境、译者、译语语境。三者 在译者的中介作用下产生互动，共同构建翻译语境。原作语境和译语语境分别都是多层次结构系统，牵涉到文化、情景、言语、语言各个层面以及它们内部的多级系统，二者都是通过译者的理解构建的。译者是翻译语境唯一的现实主体，译者是原作语境和译

语语境的调节器。一般翻译理论公认的其他两个翻译主体，作者和译语读者，都是隐含在原作语境和译语语境之中，并不是现实的主体。作者是译者理解了的作者，译语读者也是译者想象的读者。即使在口译这种说话人、听话人同时在场的场合，翻译的主体仍然主要是译者。让译者隐身不符合翻译实际。译者的主体作用主要体现在他对翻译语境的构建上。

#### 4.2.2 翻译语境的构建性

图 4-2 中的双向箭头表示互动。可以看出，译者在特定的情景语境中站在两种语言文化的交界处，受着两种语言、情景和文化不同层次的各种因素的影响和冲击。在各种因素的影响和冲击中，他必然面临何去何从的问题，也这就是面临系统功能语言学所说的“语境组合”的选择问题。

翻译语境是由译者在原语和译语各种声音的互动中构建的，是译者理解和选择的结果，是突出了特定声调而压抑了某些声调得来的，是特定的语境组合可能。构建性是翻译语境的一个本质特征。翻译语境的构建性主要表现在以下三个方面：

(1) 翻译语境是译者在翻译过程中构建的。无论文化、意识形态、出版界、读者等因素对翻译有多大的影响，都必须通过译者把各种相关因素综合起来，有所取舍，也有所偏重地构建成一个特定的翻译语境，从而构建一个特定译本。没有取舍，没有偏重，就没有声音的突出，也就没有特定的译本。就好像会议中要达成绝对的意见统一是不可能的，只能让各个主要声音轮流发言，才能让大家看到各种意

见的概貌。

(2) 特定译本的翻译语境是具体的，但也是暂时的、历史的，无论从译者本人来说，还是从译本的历史发展来说，都是如此。随着时间的推移和译者知识的变化，译者对原文的认识也会随之发生一定的变化，从而要求对原有的译文表达进行修改和再表达，推动译本的发展和复译的形成。所以，特定译本的翻译语境不是一次性构建的，不是完成性的，而是一个不断推进、不断完善的构建过程。从这个意义上说，翻译语境的构建性就是未完成性。上文文努迪所说的“永远有缺陷，需要补足”就是这个意思。

(3) 从特定译本本身来说，从句子到段落，从段落到篇章等等，都是一个互相映衬、互相照应、相互构建的过程。前后句段的衔接连贯、上下文的前后搭配等等，无不是在特定语境中选择出来的，是和特定语境相适应的，它们同时也反过来构建语境。在文本中，语境的构建与文本上下文搭配连贯是相辅相成、互相促进的。

对于特定原文，一千个译者就有一千种翻译语境构建。这些不同的翻译语境都环绕在原文的周围，形成一个原文的翻译语境球体。那么翻译语境的中心是什么？每一次翻译语境的构建是否需要有什么共同的东西？我们只能从语境系统的构成来分析，看看语境系统中有什么是最容易达成共识的。

#### 4.2.3 翻译语境的构建基础

译者是情景语境的一部分，情景语境是作者最切实的存在，也是译者最切实的存在。和情景相伴而生的言语是情景语境的产物，言语

的形式是由情景语境特征决定的。从情景语境到语言的意义层，到语言的词汇语法层，再到语音/文字层，是一种支配与体现的关系，情景语境的特征决定了语篇的形式。因此，译者要把握原文意义，原文的情景语境是基础。离开了情景语境，语篇就失去了着落，其意义也就飘浮不定。“语境是决定意义的唯一因素，舍此别无意义可言。”<sup>①</sup>词语、句子不能脱离上下文，语篇不能脱离言外语境。离开了语境，语词和语篇最多只有指称意义，而没有语境意义或语用意义。

情景语境既可以指言外情景，也可以指语篇内部情景，二者密切相关。言外情景决定言内情景，言内情景通过语词、语法的标记反映言外情景。译者翻译语境的构建过程首先是原文情景语境的构建过程，即根据语篇的情景标记追溯到现实的言外语境，以确定语篇的各种意义与言外语境的逻辑关联。不追溯到言外语境，语篇的意义就可能没有着落，翻译起来很可能不得要领。因此，作为译者，必须把探索原文的情景语境提高到有意识的程度。下面的例 4-1 中，如果没有告知情景语境（美国第五任总统 James Monroe 的就职演说），翻译会五花八门。把握 *fellow-citizens*, *high office whose function I am to assume*, 以及 *my conduct in the public service* 是把握此段文字情景语境的关键，因为这是几个情景标记比较明显的词语。译者可以据此问自己，这是谁说的？对谁说的？在什么场合说的？等等。

例 4-1: I should be destitute of feeling if I was not deeply

<sup>①</sup> Malinowski 语。转引自张新红、李明（主编），2004，《商务英语翻译》，第 116 页。北京：高等教育出版社。

affected by the strong proof which my *fellow-citizens* have given me of their confidence in calling me to the *high office whose functions I am about to assume*. As the expression of their good opinion of my *conduct in the public service*, I derive from it a gratification which those who are conscious of having done all that they could to merit it can alone feel.<sup>①</sup>

而下面例 4-2 中，语篇本身就是对情景的描写，情景标记很明显。我们重点分析这一语篇的情景语境该如何构建。

例 4-2: (All at once, as with a sudden smile of heaven, forth burst the sunshine, pouring a very flood into the obscure forest, gladdening each green leaf, transmuting the yellow fallen ones to gold, and gleaming adown the gray trunks of the solemn trees. /The objects that had been made a shadow hitherto, embodied the brightness now.)  
//The course of the little brook might be traced by its merry gleam afar into the wood's heart of mystery, which had become a mystery of joy. /// (Scarlet Letter: Chapter 18)

译文 1: ……小溪的流水波光粼粼，欢快低唱，溯流而下淌在树林神秘的心脏，但此时这种神秘也已变成了喜悦的神秘。

译文 2: ……小溪的水道也可以循着它欢乐的[闪光]，追踪到树林那神秘的心脏中去，但那已变成一种喜悦的神秘。

① 程永生，2001，第 75 页。

译文 3: ……人们可以凭借这怡人的闪光,把小溪的水路远远地探索到神秘的森林腹地。那里已经成了一个欢乐的谜。

译文 4: ……在阳光欢乐的闪耀下可以看到那条小溪一直流向神秘的森林深处,现在,这已变成欢乐的神秘。

译文 5: ……小溪的河道循着欢快的闪光,远远地伸向森林的神秘的心脏,这是一种令人愉悦的神秘。

译文 6: ……涓涓的小溪循着快乐之光流向森林神秘的腹地,这也变成了令人愉快的神秘。<sup>①</sup>

情景语境包括语场、语旨、语式。根据系统功能语法的观点,语场、语旨、语式决定了语篇的概念意义、人际意义、语篇意义。因此,分析语篇的情景语境,应该分析语篇的概念意义、人际意义、语篇意义。把握了语篇的概念意义、人际意义、语篇意义,也就把握了语篇的情景。

从原文看,整段文字是描述在突如其来的阳光的照耀下,森林中的一切所发生的神奇变化。作者从绿叶、落叶,描述到原本昏暗的树杆枝丫,由近处的小溪,再描述到远处那森林的腹地,目的是想勾画出此时此刻森林的每一个角落都在洋溢着欢快气氛。这些都是可以普遍感知的自然现象,也是本篇的概念意义。在语式和语篇的衔接上,作者巧妙地让 a sudden smile, forth burst 先于行为主体出现,并且突出 sudden 和 forth,充分再现了太阳突然普照大地; flood 一词的使用,

① 六段译文出处分别如下:

译文 1: 姚乃强, 1996, 第 185 页; 译文 2: 李冬、李华, 1996, 第 162 页, “闪光” 两字为注者所加。; 译文 3: 黄水乞, 1995, 第 145 页; 译文 4: 周晓贤、邓延远, 1995, 第 133 页; 译文 5: 熊玉鹏, 1996, 第 155 页; 译文 6: 李滢波、贺海涛, 1996, 第 132 页。

生动再现了太阳的强度。接下来的几个节奏欢快的动词 *pouring*, *gladdening*, *transmuting*, *gleaming adown* 的连续使用, 让本来昏暗的大地突然间露出了生机。接下来第二句一个 *the objects* 总结了前述各种突然间银光闪亮的一切物体, 掺进了作者的陈述; 第三句是第二句的延续, 仍然是作者的陈述, 但与第二句有了区别。第二句是总结眼前的事物, 第三句却是循着眼前的事物放眼远处, 进一步说明欢快气氛遍及整个世界; 第二句使用动词 *had been made*, 第三句使用动词 *might be traced ...afar into*, 前者是完成性的, 后者是未完成性的, 是作者的展望和想象; 最后第三句的非限制性分句 *which* 从句是进一步对远处事物的描述, 用 *had been* 动词表明阳光比作者的视线跑得快, 早已让那里的一切欢蹦乱跳了。整段文字的描述功能是显而易见的, 情景的凸现也是很明了的。相应词汇语法结构的恰当使用, 是再现这种生动情景的关键。

可见语篇的词汇语法结构的巧妙设置和情景语境的再现是密切相关的。翻译这段文字, 把握这种情景是关键。但把握这种情景还是第一步, 译者还必须选择恰当的译文方式, 构建出原文的这种语境意义。词语和结构的选择是关键, 语境意义的再现需要词汇语法的巧妙安排。我们仅从最后一句的翻译略见一斑。

纵观六种译文, 对该句前半部分的翻译除了译文 1 和译文 6 之外, 都缺乏对小溪的足够描述, 对原文的气氛表现得软弱无力。而对于后一分句, 六种译文都拘泥于原文句式的表面, 未能从上文看出此分句的描述功能——进一步说明阳光普照下森林最神秘的腹地也神奇地

发生了变化，因而译文平淡乏味，未能准确地再现原文的情景。had become 表明 a mystery of joy 是人们溯流而上之前就已经出现的情况，a mystery 回指前文的 the wood's heart of mystery，是旧信息，joy 才是新信息。鉴于此，此句拟改译为：

……小溪波光粼粼，欢快低唱，奔向远处那神秘的森林腹地，  
那神秘的森林腹地也早已欢蹦乱跳了。

我们不能说前述六种译文作者没有把握原文的这种情景，但是可以说，他们没有很好地构建翻译语境。由于（情景）语境决定语篇，语篇形式体现（情景）语境，因此，原文翻译语境的构建基础是原文的情景语境。翻译的对等单位应该建立在语篇上，即言语层面，而不是在语言层面上。胡壮麟等学者说，

翻译应寻求两种语言的语篇在同一整体情景语境中具有相同的意义和相同的功能。<sup>①</sup>

“同一整体情景语境”就是原文的情景语境。原文的情景语境需要在翻译中移植到译语语境中去，并在这个基础上构建相同功能的译语语篇。正因为如此，胡壮麟等从系统功能语法的角度指出，

寻找意义的对等实际上是寻找两种语言的语篇的情景语境的对等<sup>②</sup>。

卡特福德所说“翻译等值关系取决于相同的语境特征”也包含这个意

① 胡壮麟等，1989，第188页。

② 胡壮麟等，1989，第188页。



思。因此，把握原文语篇的情景特征和功能是翻译的第一步，也是翻译语境构建的第一步。

根据我们第二章提出的语境因素分类法，言外语境分为客观语境、主观心理语境。客观语境是基础，主观心理语境是客观语境的反映。语言是人类意识的产物，也是主观心理的产物，语言是主观心理的体现与表达。因此，可以说，有什么样的意识，有什么样的主观心理，就有什么样的语言。从客观语境→主观心理语境→语言，是反映与被反映的关系。言内语境分为聚合系统和组合系统两大类，聚合关系决定组合关系，聚合关系的改变为组合提供新的可能。

从跨文化交际的角度，我又提出把语境分为一般语境和特殊语境。一般寓于特殊之中，特殊以一般为基础，一般和特殊可以相互转化。在言外语境中，一般语境表现为情景语境（常识），特殊语境表现为文化，二者是可以相互转化的。在言内语境中，一般语境表现为语言，特殊语境表现为言语，二者也可以相互转化。

在这个语境系统中，我们可以看到，情景语境，尤其是情景语境中的客观语境，是一切语境层次的基础，是整个语境系统的出发点。

“作为工具的语言的创造与使用，都是便于自控和交流信息的。……话题……都是应着客观世界的分离与杂沓（然却有序）状态的。”<sup>①</sup>语言的这种“应着客观世界”的性质实质上就是以客观世界为基础。要把握整个系统，必须从客观语境入手，也就是从“存在”开始。客观语境是人类认识的本源，也是一切意义的本源。海德格尔思考的“存

<sup>①</sup> 钱冠连，2001，第30页。

在优先”问题根源就在这里。

#### 4.2.4 翻译语境的对话性

每一次特定的翻译语境构建都是来自语境系统球体上的不同个体的一个特定声音，大家你一言我一语，叙述着太空中某个言语形式的意义。这就是翻译的对话。对话也是由语境系统的球体运动特征决定的，和翻译语境的构建性密切相关。对话也是必然的，对话性是翻译的另一个本质特征。

就特定的翻译行为而言，原作语境和译语语境的互动不是两个语境系统球体的全面互动，而是两个语境球体在特定视角下的互动。视角不同，由译者体验到的参与互动的相关因素的多寡、互动的强烈程度、乃至互动的结果都会不同。互动结果不同，译者把握的原文意义就会不同，创造译作的基础也会不同，从而产生不同的译作。图 4-2 中的各种因素可以形成许许多多不同的语境组合，从而决定了特定原作许许多多不同的译作。下面以 W·C·威廉姆斯的《红色手推车》的翻译为例，看看不同的互动结果产生的译作会是多么丰富。

So much depends  
upon  
a red wheel  
barrow  
glazed with rain  
water

beside the white

chickens.

笔者收集到的十二种比较典型的译文<sup>①</sup>是：

TT1	TT2	TT3	TT4
红色手推车 袁可嘉译	红色手推车 彭予译	红小车 赵毅衡译	红色手推车 飞白译
那么多东西 依仗	那么多东西 依仗	这么多东西 要靠	很多事情 全靠
一辆红色 手推车	这辆红色的 手推车运送	红色的手推 小车	一辆红色 小车
雨水涂得它 晶亮	雨水滴得它 浑身溜滑	雨水淋漓，闪闪 发光	被雨淋得晶亮
旁边是一群 白鸡	旁边有 几只白鸡	白色的鸡在旁边 走着。	傍着几只 白鸡。

① 十二种译文的出处分别是：

TT1: 袁可嘉(译)。见郑诗鼎, 1998, 第170页。

TT2: 彭予(编译)《二十世纪英美抒情诗选》。见  
[http://www.poemlife.com:9001/PoetColumn/mengxingshi/article.asp?vArticleId=18848  
&ColumnSection](http://www.poemlife.com:9001/PoetColumn/mengxingshi/article.asp?vArticleId=18848&ColumnSection)。来自“诗生活网”孟醒石《后北集》。

TT3: 赵毅衡(编), 1985, 《美国现代诗选》。北京: 外国文学出版社。

TT4: 飞白(著), 1990, 《诗海——世界诗歌史纲》(现代卷)。桂林: 漓江出版社。

TT5: 杨传纬(选注), 1992, 《美国诗歌选读》。北京: 北京师范学院出版社。

TT6: 黄剑英(译), 2000。见《作文通讯》第4期。

TT7: 华宇清(编), 1982, 《金果小枝》。哈尔滨: 黑龙江人民出版社。

TT8: 郑敏(译)。 <http://www.cameraunion.net/forum/showthread.php?threadid=169934>

TT9: 果河子(译)。

<http://www.poemlife.com.cn/forum/SoulView.jsp?forumID=6&msgID=2147469417&page=1>

TT10: 张少雄(译), 1998, 诗歌翻译的艺术构思, 《英汉语比较研究论文集》。长沙:  
湖南人民出版社。

TT11: 欧阳傲雪(译)。 <http://www.cameraunion.net/forum/showthread.php?threadid=169934>

TT12: 老安、子清(译), 1981, 《当代外国文学》第2期。

TT5	TT6	TT7	TT8
红色手推车	红色手推车	红色独轮手推车	红色手推车
杨传纬译	黄剑英译	李广熙译	郑敏译
这么多 依靠	很多都 取决于	无限信赖期望的 寄托	这么多 全靠
一辆红色手推 车	红色 手推车	一辆红色独轮 手推车	一辆红轮子的 手推车
雨水把它洗得 锃亮	让雨水 上了光	银光闪烁受着雨 水洗濯	因为雨水 而闪光
旁边是一群白色的 鸡	在白色的 鸡群旁	旁边是一群白色的 鸡	旁边是一群 白色的小鸡

TT9	TT10	TT11	TT12
红色手推车	红色手推车	红色手推车	红色手推车
果河子译	张少雄译	欧阳傲雪译	老安子清译
如此依 赖	如此多的依 赖于	相互依靠如此之深	红色手推车
一辆红色 手推车	一辆红色手 推车	一辆红色手推车	着雨亮灿灿
雨水下晶 莹	袖在一层雨 水中	在雨水中闪亮	悠然伴白鸡
车旁一群 白色小鸡	傍靠一群白 鸡雏	于一群白色小鸡之旁	生趣载无限

短短的一首诗，却又这么多不同的翻译，可见翻译中需要考虑的因素多种多样，每位译者考虑的因素也各不相同。借用巴赫金对话理论的术语来说，就是参与对话的声音各不相同；用功能语言学家哈森的术语来说，就是每位译者构建的“翻译语境组合”不同。一千个译者就有一千个哈姆雷特，原因就是如此。王佐良说，“莎士比亚是异常复杂的作家，每一次你以为抓住了他的要害，每一次他又从你的手

缝里溜走了”<sup>①</sup>，原因也在这里。

作者、译者、读者，原语语言、译语语言，原作言语、译语言语，原语情景、译语情景，原语文化、译语文化及其内部的各个层次都可能是翻译对话的参与者。杂多的声音唧唧喳喳，喧哗不堪，译者就无法听清它们想说些什么。译者控制局面的唯一办法就是让它们轮流发言，或者让几个人商量好达成一致意见之后再站起来陈述小组讨论的结果。然而，发言人实在太多，冲突也实在太多，译者不可能让所有人充分陈述自己的意见之后再进行翻译，他只好在某个时候一锤定音说，“好了好了，今天就到此为止。有意见可以保留，会后讨论。”上述诗文的翻译中，每个词语的意义都是由影响它们的相关因素通过一定程度的对话与协商得到的，是一定阶段对话的结果。没有来得及充分陈述自己意见的所有因素还会继续嘀嘀咕咕；有些先前已经发言的因素也许随着时间的推移又觉得自己先前的意见值得商榷，因而提出新的看法。因此，对话仍在继续，对话是没有完结的。巴赫金说：“用话语来表现真正的人类生活，唯一贴切的形式就是未完成的对话。”<sup>②</sup>对话性是翻译的本质特征，也是翻译语境的本质特征。

① 王佐良，1991。转引自彭保良，1998，第102页。

② 巴赫金，1998，第387页。

### 第三节 翻译语境的时空距离模式

由于语境系统的共时性与历时性，翻译中的对话也具有共时与历时两种特征。共时对话决定了特定译本的形成，历时对话推动着译本的演变与发展。翻译语境的时空距离模式可以形象地说明翻译中的共时与历时对话。翻译语境的时空距离模式是受到丹尼尔·肖提出的“文化距离”概念的启发构建出来的。为此，我必须先分析一下丹尼尔·肖的翻译语境文化距离模式。

#### 4.3.1 翻译语境的文化距离模式

第三章我们提到了丹尼尔·肖在构建翻译语境时使用的一个“文化距离”概念，但没有展开他的文化距离模式。他把文化分为氏族文化、农业文化、工业文化，后来他又添加了一个后工业文化。这是很有积极意义的。它体现人类发展阶段的不同给翻译带来的影响。在丹尼尔·肖的翻译语境概念中，不仅考虑了“信源”和“信宿”，还充分考虑了“译者”这个因素。他把翻译语境的文化距离模式描述为三大类十二小类，T1、T2、T3 分别代表不同类型的翻译语境(如图 4-3)。其中：(1) T1：信源、信宿、译者同属一种文化类型；(2) T2：信源、信宿属于不同文化类型，但译者来源于其中一种文化；或者信源、信宿同属一种文化类型，而译者来源于另外一种文化。(3) T3：信源、信宿、译者分别属于不同文化。他说，

文化类型相似，因为有着共同的兴趣和理解，给翻译带来很

大便利(如 T1)。翻译语境中一切社会共同的兴趣在翻译交际中可以轻松自如,欧洲各种语言翻译成美国英语就属这种类型。而当翻译语境跨越文化类型时(如 T2 或 T3),情况就变得更加复杂了。《圣经》向世界许多民族的翻译都属于第三种翻译语境(T3)。<sup>①</sup>

T1-	信源 = 信宿 = 译者
	氏族文化 氏族文化 氏族文化
	农业文化 农业文化 农业文化
	工业文化 工业文化 工业文化
T2-	信源 ≠ 信宿 = 译者
	氏族文化 农业文化 氏族/农业文化
	氏族文化 工业文化 氏族/工业文化
	农业文化 工业文化 农业/工业文化
	或者
	信源 = 信宿 ≠ 译者
	氏族文化 氏族文化 农业/工业文化
	农业文化 农业文化 氏族/工业文化
	工业文化 工业文化 氏族/农业文化
T3-	信源 ≠ 信宿 ≠ 译者
	氏族文化 农业文化 工业文化
	氏族文化 工业文化 农业文化
	农业文化 工业文化 氏族文化

图4-3: 翻译语境的不同类型 (Shaw 1987:28)

如果再加上后工业文化、后后工业文化等等,我们还可以分出许多复杂的翻译语境类型。根据文化距离构建的翻译语境类型对于解释一般的跨文化翻译是具有很大的解释力的,对于提高译者的翻译语境意识也具有积极指导意义。他说,

根据这种文化距离模式,可以清楚地看出,概念差异最小的

① Shaw, 1987, 第 28-29 页。

地方（如第一种翻译语境）翻译最有效。换句话说，当信源和信宿文化距离最小，而译者又和其中一方有着共同观念的时候，翻译交际是最畅通的。这并不是说，不同于信源、信宿文化的其他文化的译者不能从事翻译，但这确实表明：译者应该尽最大可能，保证充分理解整个翻译语境，减少产生“杂音”的偏见。这种工作不可小看！<sup>①</sup>

为此，他认为，译者需要掌握文化类型的一般知识，并利用这种一般知识提高对不同文化中的特殊反映的自觉意识，思考不同文化中的文化偏见、价值规范、前提假设、文化主题等等问题，并充分考虑它们对翻译语境带来的影响。了解人们的世界观是有效翻译的关键，他说，

人们的世界观是有效交际的起点。理解这一点对翻译过程来说至关重要。<sup>②</sup>

丹尼尔·肖这样立论的目的仍然和奈达所说的一样，是要让圣经翻译有效地传递原文的意义，传递上帝的意旨；并让译语读者产生与原语读者同样的反应。<sup>③</sup>这又回到了原文的确定意义上来了，是一个美中不足的地方。而且，上述翻译语境文化距离模式尽管可以解释在“概念差异最小的地方（如第一种翻译语境）翻译最有效”，但不能解释为什么即使在这样的翻译语境中，仍然可以存在同一原文多种不同的翻译。他还没有注意到，《圣经》从希伯来文到英文，当中经历了多少次翻译？《圣经》的真正原文安在？什么才是上帝的意旨？这

① Shaw, 1987, 第 29 页; 1988, 第 174 页。

② Shaw, 1987, 第 29 页。

③ 参见 Shaw, 1988, 第 174 页; 1987, 第 29 页。



都是不好回答的。要解决这个问题，我认为，可以回到前面各章提出的语境系统球体，通过语境系统球体的经纬网解释各种翻译现象。这就是翻译语境的时空距离模式。

### 4.3.2 翻译语境的时空距离模式

#### 4.3.2.1 翻译语境的时空经纬网

从整体上看，语境系统是一个多层次的结构球体。翻译语境是在译者以他者的身份切入原文语境系统球体时构建的。无论译者来自何方，都是以原语文化为源出文化，以原语文化以外的文化为目标文化。因此，特定原文的翻译语境必然包含原语文化，而其翻译的目标文化都包裹在原语文化外围，从四面八方构成一个球体。如图 4-4。



图4-4: 翻译语境时空经纬网示意图

图中，球体中心的小球体是原文语境球体，设为 LA。Ta、Tb、Tc 为三个不同译者，从世界的不同地方翻译原文。由于各自的视角不同，切入原文的语境球切面自然不同，各自的视线在原文这个言语形式中折射出的言语意义自然会有差异；Ta'、Tb'、Tc' 分别代表 Ta、Tb、Tc 从原文折射出的意义。由于翻译的跨文化性，这种特殊的言语活动就超出了单一语言文化的范围，进入更广泛意义上的人类语言实践阶段，因此，球体中我们把翻译语境系统内部层次标注为“人类文化”、“人类情景”、“人类言语”。人类语言蕴涵在世界的各种语言当中，因此没有标注。

那么，Ta、Tb、Tc 各自的差异是怎么来的？因为语境系统是一个球体，跟地球形状相似<sup>①</sup>，我们就可以像标注地球经纬网一样，给翻译语境球体标出“经纬网”（如图 4-4 所示），其经线表示时间线，纬线表示空间位置线。这样就构成了翻译语境球体的时空经纬网。通过这种时空经纬网可以定位球体上的每一点，框定球体上的每一个人。原理同地球仪。

“时间和空间是社会生活环境”，“时间和空间对于社会科学是极为基本的问题”<sup>②</sup>。从时空角度把握翻译语境，视野将更加广阔全面。

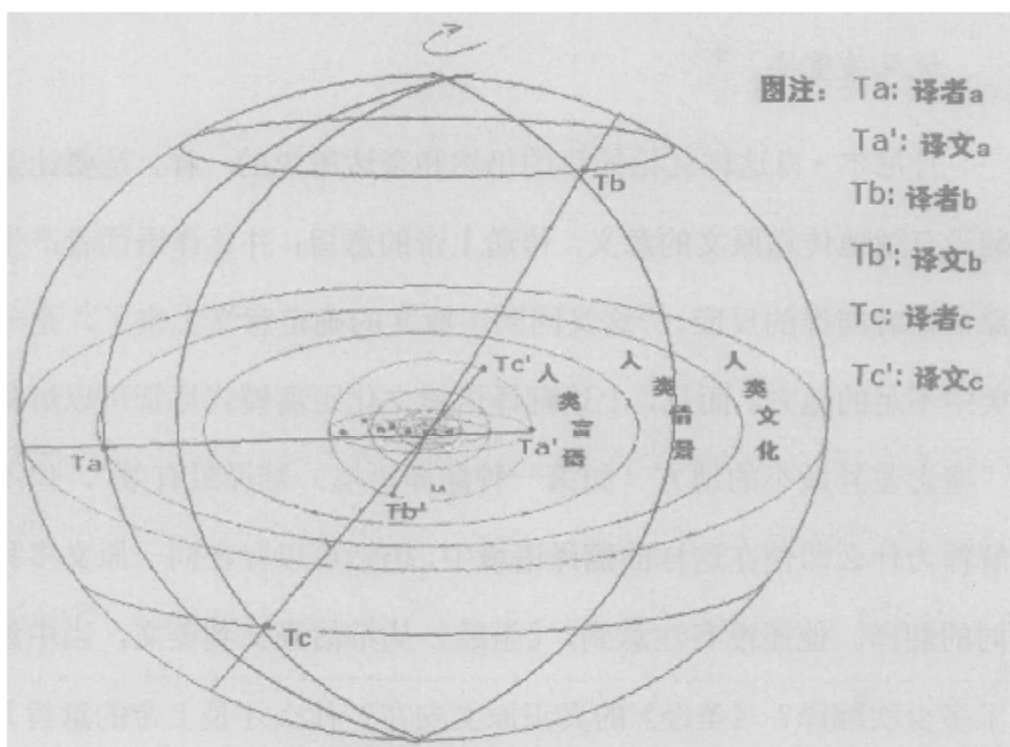
人在世界上一方面和自然打交道，另一方面和其他人即社会打交道，舍此就只有人类自身及其思维和语言了。因此，语境的时空观应该围绕自然和社会来建立。

<sup>①</sup> 语境系统球体和地球形状相似，但不像地球那样有界限、有边缘。语境系统球体是向三维空间无限延展的球体。

<sup>②</sup> 吉登斯，1984/2003，第 155 页。

根据这种认识，我们可以把人类的时空分为自然时空和社会时空。自然时间指人类随着地球自转体验到的时间的流动，在这个意义上说，自然时间经线和地球的经线是平行的；自然空间是人类在地球上的地理位置，由经纬线来定位，因此，自然空间经纬线相当于人在地球上的经纬线。社会时间指人类进化和发展的历史阶段，丹尼尔·肖的文化类型讲的就是这种社会时间。社会空间指人与人之间的社会分区、社会角色、知识分享、政治权力等方面的等级关系，如年龄层，农民阶层、工人阶层、知识阶层，文化界、学术界、商业界等等。

#### 4.3.2.2 翻译语境的自然时空

在自然时空方面，由于语境系统球体也像地球一样按照顺时针方向在不停地旋转，翻译语境的自然时空就相当于地球的时空结构。因此，翻译语境系统球体的自然时空可以由译者在地球上的经纬网格来确定。翻译语境系统球体上的自然时间相当于地球的经线，是一种假想之线；翻译语境球体的自然空间由相当于地球经纬线的经纬网格来确定。

每一个语境系统球体中的实体语境部分都是客观语境，主观心理语境和语言都是客观语境的反映，是在客观语境的基础上产生的。因此，翻译语境系统球体经纬网格的自然时空位置就可以主要由客观语境来决定，也就是说由人类的生活环境所决定。这样，自然时空可以确定不同个体在地球上的不同自然位置。自然时空不同，自然气象、地理环境等等就可能不同，相应的语言结构也就可能会有差异。

译者在地球上的经纬度不同，构建特定原文的翻译语境的方式和

过程也可能不同。英国的“west wind”和中国的“西风”正是因为中国和英国经纬度的不同而导致了翻译困难；也正因为经纬度的差异，才导致爱斯基摩人关于“雪”的各种词语<sup>①</sup>成为低纬度国家译者的翻译难题；而英法德等国语言间的翻译，概念间的差异要少得多。可以这样推断，经纬度差异越小，客观语境的共性就越大，语词及概念的差异也就越小。译者的经纬度位置差异越小，客观语境、主观心理语境的共性就越大，对原文概念的理解差异就越小，译文表达的差异也就越小。同处低纬度的译者对“雨水”和“炎热”有共同感受，而同处高纬度的译者对“风雪”和“寒冷”有共同感受，对待相应事物的理解和表达自然会有许多共同认识，在概念隐喻方面也肯定有许多共同点。沃尔夫在对河皮语（一种印地安人的语言）的研究中发现该语言的结构不同于欧洲语言，并由此推断河皮人具有与欧洲人不同的时空观念<sup>②</sup>。实际上二者的因果关系刚好应该相反，是时空观念的差异决定了语言结构的差异。

马林诺夫斯基的人类学发现同样可以说明时空差异给语言带来的影响。他举例<sup>③</sup>说到，新几内亚东北部的特洛布里恩德岛(Trobriand)的语言中有个词根 *ma*（相当于英语的 *come, move hither*），其意义与英语有很大差异。我们可以看看这种差异是否与时空有一定的关系。

在这种语言里，*ma* 添加一个前缀 *i* 表示第三人称单数，即 *ima*

① 爱斯基摩人的语言中，空中飞的雪、融化了的雪、结了冰的雪等都有不同的名称。

② 参见伍铁平，1984，第71页。

③ 以下两例参见 Malinowski, 1923, 第303-305页。

大致相当于英语的 *he comes*；如果添加一个修饰代词 *ay* 或者更具强调意味的 *lay*，就大致相当于英语的 *he came* 或 *he has come*。因此，该语言中的 *boge ayma* 或者 *boge layma* 大致可以翻译成英语 *he has already come*，其中 *boge* 是一个副词成分，具有指代过去或者使语气更加肯定的作用。

然而在实际生活中，上述句子的意义与英语有很大差异，也让马林诺夫斯基白白折腾了一番。有一天，岛上的渔民和内陆的农民在海边的一个村子里进行一场蔬菜换鱼类的交易，马氏在对这场交易进行观察记录。他既要全程观察村子里的一切准备过程，又不想错过内陆菜农的木筏登陆的场景。为此，他首先在村子里忙里忙外，拍摄和记录整个过程，当他听到有人说 *boge laymayse*（字面上相当于 *they have come already*）的时候，他就匆忙往海边跑去。跑了将近一公里路程，结果令他大失所望，那些木筏子还远远地漂在海中，慢慢地朝岸边划来。他至少提早了十分钟，结果把村子里的仪式也给错过了。

这个例子说明，岛上这种语言里的词根 *ma* 不像英语的 *come* 一样包含 *arrive* 的意义。语法上加强语气的副词 *boge* 也并没有给予句子以 *they have come* 或 *they have arrived* 的意义。对这些土著人来说，*boge laymayse* 仅仅表示 *they have already been moving hither*，而不是 *they have already come here*。

我们认为，这种语义差异可能与海边开阔的视野不无关系。在海边，远远的就可以看到海上的船只，只要进入视线就可以说他们“来”了。但是要真正登陆，还需要很长的时间。从看到某人“来”（*come*）

到他真正“到达”(arrive)有很长一段时间距离和空间距离,因此在他们的语言里,come和arrive有很大差异。不像内陆的人们一样,由于各种地面障碍的阻挡,人们的视野不可能有岛上土著民那么开阔,看到某人“来”可能他很快就“到了”;“来”和“到达”之间的时空距离不会有太远,因此,come可以有arrive的意义。在这种土著语言里,要表示“船只到达”需要另外一个相当于英语anchor(抛锚),moor(停泊)的词来表达,boge aykotasi可能是这个含义。

另外一个例子同样属于空间距离问题。特洛布里恩德语言里的*tawoulo ovanu*对译为英语相当于we paddle in place。马氏解释说,这里的paddle也不能看作对船员的实际动作“划桨”的描述,而只能表示“他们很快就要到达目的地”。因为在这种语言里,wa(相当于英语move thither)不能用于确定的过去时态表示arrive there的意思,而只能看作一个特殊的词根,表示“划桨”的意思,但目的在于表达领头船与其他船只在时间和空间上的距离。对于岛上的土著居民来说,每靠近海边村庄时,就要先收好船帆,改用桨划。因为即使靠近岸边,海水仍然是很深的,撑篙是不可能的。因此,这里paddle的意思是“到达海边村庄”。时空差异给语言带来的差异可略见一斑。

#### 4.3.2.3 翻译语境的社会时空

英国社会理论家安东尼·吉登斯<sup>①</sup>对社会理论中的时空观有比较周详的分析。他在批判分析了康德、海德格尔等人的时空观后,认为

① 吉登斯,1984/2003,第158-160页。

“时间其实是社会活动的构成形式”<sup>①</sup>，“空间最好被理解为一种互动环境”<sup>②</sup>。他从社会学的角度指出了渗透到社会生活中的时间性的三种混合形式，即可逆的日常生活时段、个体的生命期限、以及超出个体生命之和的制度时段。也指出了与社会生活分析相关的空间的三个方面：一个是在互动的环境中他者的客观存在，即“共同在场”（co-presence）；二是社会活动的区域化，即相互交织在一起的共同在场之间的相互关系，不同范围的社会系统的空间性由此组成；三是形体的空间性，形体以其特定的物质形式，处在与物质世界以及与他者互动的联系之中。

从社会时空方面把握翻译语境，应该充分把握翻译语境球体的层次性和无限扩展性。在这里，我把社会时间主要看作“超出个体生命之和的制度时段”，即人类社会的不同历史发展阶段；把社会空间看作“社会活动的区域化”，即社会分层与团体划分，社会空间与社会方言是密切相关的。但是我们不把社会时空看作相互分割的不同部分，而是看作不间断的连续体，就像地球的经纬线没有分割与间断一样。

理解社会时间经线，我们必须进入翻译语境球体的内部，真正把握语境球体。人类语境球体的大小不是固定不变的，而是随着社会的发展滚雪球式地不断向外扩展的。因此理解社会时间应该从人类的进化开始，即从最小的语境球体开始，那是人类的原始发展阶段。

随着人类语境球体的滚动，自然时间连续不断地在人类不断扩展

① 吉登斯，1984/2003，第157页。

② 吉登斯，1984/2003，第158页。

的语境球体上划出一圈又一圈无形的时间经线。社会活动的构成形式即社会时间也不断地发展变化，也在语境球体上划出一圈又一圈无形的时间经线。人类社会的发展阶段就可以由大小不同的语境球体上的时间经线来划分，由内往外分为氏族文化、农业文化、工业文化、后工业文化等，或者分为原始社会、奴隶社会、封建社会、资本主义社会、社会主义社会、共产主义社会等等。社会时间的分类方法可以多种多样，但都是以人类社会的发展以及社会活动构成形式的共同特征为基础。生产力发展水平是社会时间区分的主要标志。民族和国家不同，生产力发展水平可能不同，相应的社会时间也就不同。因此，理解翻译语境球体的时间经线，我们应该确定译者、原语、译语是处于什么样的社会时间阶段，看他们是处于翻译语境球体中较小的语境球体上，还是处于较大的语境球体上。三者所处的语境球体大小不一样，相互间的文化距离就不一样，译者构建的翻译语境也就会有差异，得到的译文自然也就不同。这就是为什么《圣经》一代又一代地翻译，《老子道德经》一代又一代地解读，一切都还没有个尽头。以《论语·述而篇第七》第一句为例，我们可以看到不同译者的译文之间的差异<sup>①</sup>：

例 4-3: [原文]子曰：“述而不作，信而好古，窃比于我老彭。”

(1) 今译 1: 孔子说：“传述却不创作，相信而且喜欢古人，这些地方我私自将我比作老彭。”

英译 1: The Master said, “Narrating and not creating, trusting

<sup>①</sup> “今译 1”和“英译 1”，“今译 2”和“英译 2”分别出自同一著作；而“今译 3”和“英译 3”，“今译 4”和“英译 4”不是出自同一著作，我们也把它们并行排列，仅供对比之用，不表示其今译与英译是一一对应的。具体分析略。



and liking the ancients, in these ways I privately compare myself with Lao Peng.” (Note: Lao Peng, probably refers to the legendary Peng Zu, who lived for eight hundred years spanning three dynasties.)<sup>①</sup>

(2) 今译 2: 孔子说: “阐述古籍而不随意创作, 相信而爱好古代文化, 我私下自比于老子和彭祖。”

英译 2: Confucius said, “I transmit out do not innovate randomly. I am so faithful to and so fond of ancient culture that privately, I compare myself to Lao Zi and Peng Zu.” (Note: Lao Zi, the great thinker at the end of the Spring and Autumn Period and the founder of Taoist School; Peng Zu, a legendary figure.)<sup>②</sup>

(3) 今译 3: 孔子说: “阐述而不创作, 以相信的态度喜爱古代文化, 我私自和我那老彭相比。”<sup>③</sup>

英译 3: The Master said, I have ‘transmitted what was taught to me without making up anything of my own’. I have been faithful to and loved the Ancients. In these respects, I make bold to think, not our Old P’êng can have excelled me. (Note: Old P’êng, the Chinese Nester. It is the special business of old men to transmit traditions.)<sup>④</sup>

(4) 今译 4: 孔子说, “阐述而不创作。相信并喜爱古代,

---

① [菲] 丘文明、丘文郊、丘文星、丘文祁译选著, 1996, 《论语英语今译》, 第? 页。北京: 世界知识出版社。

② 蔡希勤 (中文译注), 赖波、夏玉和 (英文翻译), 1994, 《论语: 文白、汉英对照》, 第? 页。北京: 华语教育出版社。

③ 杨伯俊 (今译), Athur Waley (英译), 《论语: 汉英对照》。北京: 外文出版社。

④ 孔子 (著), Arthur Waley 译, 1997, 《论语: 英汉对照》, 第 79 页。北京: 外语教学与研究出版社。

有人拿我和老彭相比。”<sup>①</sup>

英译 4: The Master said, “A transmitter and not a maker, believing in and loving the ancients, I venture to compare myself with our old Peng.”<sup>②</sup>

理解翻译语境的社会空间经纬线，就要从个体出发，到氏族部落，到社区，到社会阶层，到国家民族，到跨国集团、联合国，把握共同在场之间的相互关系，把握社会阶层上下关系、政治权力关系、知识分享特权、性别关系、年龄分层等各种社会空间形式。可以说，共同在场关系不同，语言的使用规范就会不同。中学生闲谈和物理界天体物理学术会议在话语方式和话语内容上存在很大差异，根本原因就在于社会空间不同。构建翻译语境，不能不考虑这种社会空间在不同社区、团体之间的差异。文学经典翻译为儿童读物，需要考虑这种社会空间差异；《圣经》翻译从《七十子希腊文本》到哲罗姆<sup>③</sup>的《通俗拉丁文本圣经》到马丁·路德的“第一部民众的《圣经》”德译本，同样是考虑了这种空间距离；科技翻译、法律翻译、商务翻译等等，也不能不考虑各种社会空间的特点。

社会空间的差异是客观存在的，译者无不在翻译中根据特定的社会空间（包括原文的、译语的等）调整自己的语言表达、行文风格甚至翻译内容等。严复《天演论》翻译“用汉以前字法句法”面向的是士大夫阶层；梁启超等人大力主张翻译西方最新科技、制造类书籍是

① 李泽厚，1998，《论语今读》，第169页。合肥：安徽文艺出版社。

② [英]理雅各（James Legge）原译，刘重德、罗志野校注，1992，《汉译四书》，第117页。长沙：湖南出版社。

③ Jerome, St. (347? - 420), 古罗马神学家，翻译家，翻译理论家。

为了“知彼知己，百战百胜”；鲁迅大力翻译科学的文艺理论和革命的文学作品是为了“为起义的奴隶搬运军火，直接为革命服务”<sup>①</sup>；而茅盾的纲领性报告对文学翻译的大力倡导，是为了在社会主义革命胜利后加强社会主义文化建设，补充“人民文化生活中不可缺少的精神食粮”<sup>②</sup>。翻译工作的这一切变化无不是因为社会空间的变化引起的。

#### 4.3.2.4 翻译语境时空距离模式的理论意义

从翻译语境球体的时空经纬网格出发，我们可以框定历史上的每一位译者及其翻译行为，把握每一个时代的翻译脉搏，就像地球的经纬网格可以框定地球上的每一个点一样。球体上每一点都是不一样的。从翻译语境球体上的不同定点出发，看待球心的言语形式的意义，必然各有差异。时空距离越大，意义理解的差异就越大，翻译的差异也越大；时空距离越小，意义理解差异就越小，翻译的差异也就越小。

再者，由于时间不可阻挡的流动性以及翻译语境球体不可阻挡的动态性，每一点的时空网格又不是固定不变的。随着时间的推移，人们的时空网格也在不断地运动着。因此，相对于语境球体核心的特定言语形式来说，其视线的角度和深度也在不断发生变化。从这个意义上说，每一个理解者对特定言语形式的理解都是历史的，对它的翻译也是历史的。不存在固定不变的永恒理解，也不存在固定不变的永恒翻译。理解和翻译都是从语境系统球体的不同角度出发，针对特定言

① 陈福康，1992，第289页。

② 茅盾，1954，为发展文学翻译事业和提高翻译质量而奋斗。转引自陈福康，1992，第376页。

语形式展开的永恒对话；翻译语境的时空差异是导致翻译动态变化的根本原因；翻译是原文在跨文化环境中不断语境化的意义构建过程。

从翻译语境球体的时空经纬网出发，我们就可以分析同一经度区间的人们在翻译理解和表达上共性与差异，也可以分析同一纬度区间的人们在翻译理解和表达上的共性与差异；还可以分析不同经度区间、不同纬度区间的人们在翻译理解和表达上的异同；从而把语言的使用与人类生活环境结合起来，探索语言使用的内在机制。这里所说的经度区间和纬度区间包括了自然时空区间和社会时空区间。每一个语境时空点都可以成为语言和翻译研究的切入点，为语言和翻译的研究提供新的视角，揭示语言和翻译本质的一个方面。

海德格尔在《存在与时间》中说，

一门科学的所有专题对象都是以事质领域为基础，而基本概念就是这一事质领域借以事先得到领会（这一领会引导着一切实证的探索）的那些规定。所以，只有相应的先行对事质领域本身作一番透彻研究，这些基本概念才能真正获得证明和“根据”。但只要任何一个这样的领域都应该从存在者本身的畿域赢得，那么，创建基本概念的先行研究无非就意味着：按存在者的基本存在建构来解释存在者。这种研究必须跑在实证科学前头；它能够做到这一点。<sup>①</sup>

语境和翻译语境的时空网格就是语言和翻译的“事质领域”，是语言和翻译的存在“畿域”。只有把握语言和翻译的存在“畿域”，才

① 海德格尔，1979/1987/1999，第12页。

能构建存在本身的基本概念，才能为这些基本概念找到证明和根据。按照海德格尔的观点，事质领域本身的研究应该先行，语言和翻译的语境研究本身同样应该先行。长期滞后和边缘化的翻译语境研究早该领先登场了。

## 小结

本章重点从宏观研究的高度把握翻译语境的本质构造,试图为翻译理论的构建提供一个实在的话语场。分三节展开论述。

第一节我重点讨论了翻译语境究竟是什么,分析了翻译语境的定义及其三个主要构成要素:原作语境、译者、译语语境,把翻译语境定义为“翻译语境是由译者搬到翻译桌上的两种语言文化的相关语境因素互动的总和”,指出了译者在翻译语境构建中的核心地位,并根据语境系统球体特征描述了不同译者从不同角度切入原作语境给意义理解和再现带来的差异。

第二节分析了翻译的互动性以及由此而引发的翻译语境的构建性与对话性。本章指出,翻译语境是通过译者在原作语境和译语语境的互动中构建的,互动的因素和层次是丰富多样的;而每一次翻译语境的构建都面临一个语境组合的问题,语境组合不同,构建的翻译语境也就不同;每一次翻译都是特定译者在特定时刻构建的特定翻译语境组合的结果,每一次翻译语境的构建都是特殊的,具体的,也是有缺陷的,不完善的,需要不断补足。缺陷和不足吸引着不同声音的参与,推动着翻译对话的继续和发展。构建性和对话性是翻译语境的两大本质特征。

第三节进一步描述翻译语境的球体特征,在丹尼尔·肖的翻译语境文化距离模式的启发下,构建了翻译语境的时空距离模式。翻译语境的文化距离模式从信源、信宿、译者的文化差异入手,分析了翻译

语境三大类十二小类，并提出译者需要把认识翻译语境的差异提高到有意识的程度。我们认为，这种文化距离模式对于翻译语境的研究是开拓性的贡献，但是仍然缺乏对一切翻译现象的解释力和描述价值。

为此，我借用了人类存在域的两个根本概念，时间和空间，区分了翻译语境及人类语言的自然时空和社会时空，在第二章提出的语境系统球体的基础上，构建了翻译语境时空经纬网，提出了翻译语境的时空距离模式，以定位人类社会的每一位译者。结论指出：理解和翻译都是从语境系统球体的不同角度出发，针对特定言语形式展开的永恒对话；翻译语境的时空点不同，理解和翻译也就不同；翻译语境的时空差异是翻译动态变化的根本原因。

我们提出从翻译语境时空（包括自然时空和社会时空）距离差异入手，对翻译展开新的对比研究，即相同经纬度的翻译对比研究，不同经纬度的翻译对比研究，以探索翻译与人类存在的内在联系。这种从人类存在域出发的翻译研究可望对语言研究提供新的视角，甚或可以更加清楚地看到人类语言的运作机制。

## 第五章 翻译的共时对话与历时对话

### 引言

翻译作为一种根据原文本在译语环境中构建对应文本的言语行为，无疑是一种话语构建的社会行为。巴赫金认为，人类的一切话语都处于和其他话语构成对话关系的复杂网络之中。翻译也不例外。翻译也是在一定社会历史语境中发生的话语构建行为，译者、作者、读者、语言语境、情景语境、文化语境等各因素在翻译文本的构建中呈现对话关系，历史而又动态地构建着翻译文本。每个译本不仅以原文及其杂然纷陈的注释本为语境，也以译语环境及其他译本为语境，以对话的方式参与原文在译语环境中的意义构建，延续原文在译语环境中的生命。翻译是原文在译语环境中不断语境化的意义构建过程。

从翻译语境的时空距离模式可以清楚地看到，翻译中存在两种对话：一是共时对话，二是历时对话。共时对话是指在特定时空区间内影响特定译本构建的各种因素之间的对话关系。每个特定译本都是相关语境因素共时对话的结果。对话的共时性体现了翻译的具体性和确定性。历时对话指影响原文翻译的各种因素在历史上的变化与协调，现时因素展现自我的独特性，发出自己的声音，与历史上的相关因素展开对话，构成对话关系。相同原文的不同译本在译语文化中的发展与演变是历时对话的结果。对话的历时性体现着翻译的动态性。

翻译对话异彩纷呈，翻译语境的球体形态及其动态运转可以带给我们许多启示。本章首先利用翻译语境球体，从共时和历时两个角度



阐述翻译对话的基本模式。然后以涉及语境因素最复杂的诗歌翻译为例，说明翻译的共时对话与历时对话，探讨在具体翻译实践中如何利用翻译语境系统和翻译对话，构建特定译本。本章将分三节展开论述。第一节阐述翻译对话的基本模式；第二节以威廉姆斯（William Carlos Williams）的诗歌《红色手推车》（The Red Wheelbarrow）为例，分析共时对话在特定翻译中的具体表现，说明任何特定译本都可以看作特定翻译语境因素共时对话的结果；第三节以实例分析历时对话在同一译者身上的表现。最后重申翻译是原文在跨文化环境中不断语境化的意义构建过程，主张从翻译语境的具体性和动态性出发，提高对翻译的整体认识，推动译学的健康发展。

## 第一节 翻译对话的基本模式

翻译对话可以从共时和历时两个角度来把握。如前所述，共时对话指特定时空区间内影响特定译本构建的各种因素之间的对话关系。历时对话指影响原文翻译的各种因素在历史上的变化与协调，现时因素展现自我的独特性，发出自己的声音，与历史上的相关因素展开对话，构成对话关系。翻译对话关系一般涉及两种语言/文化的语言语境、言语语境、情景语境、文化语境及其内部要素的各个层面。

### 5.1.1 翻译共时对话的基本模式

翻译的共时对话首先指在特定历史时期，特定的译本构建过程中，原语和译语两种语言/文化的语言语境、言语语境、情景语境、文化语境各种因素随着文本语言的线性流动，构成的共时对话关系；其次指特定历史时期，不同地域对同一原文的不同理解和翻译之间的对话关系。我们可以从自然时空和社会时空两个不同维度来分析翻译的共时对话。

从自然时空来看，翻译的共时对话主要有三种模式：

(1) 某年某月某日，在某个译者对特定原文的解读和翻译中，译者构建的各种相关语境因素（包括原文语境因素和相关译语语境因素）构成共时对话关系。这种共时对话关系彰显译者对原文的特定理解和翻译。原文的每一种译本，都是特定历史时期特定译者的特定解读和翻译的结果，是翻译语境各因素共时对话的产物。

(2) 特定历史时期，同一自然时区（如东八区、西八区等）中，

不同译者对同一原文进行的不同解读和翻译构成共时对话关系。例如第四章引用的《红字》的六种不同译文都产生于1995、1996年这个特定历史时期，可以认为它们产生于同一自然时区，是中国不同纬度区间的不同译者在这个特定历史时期对同一原文的不同解读和翻译，这些不同译者构建的不同译本构成共时对话关系。

在同一自然时区内，不同译本的共时对话关系还可能在不同国度出现，例如中国的中东部地区与澳大利亚的中东部地区在时区上基本相同，两个国度的不同译者可能在相同的自然时区内，同时翻译某一原文，构建不同译本。这样的不同译本也构成共时对话关系。

(3) 在特定历史时期，翻译语境球体上不同时区的不同译者也可能对同一原文进行不同的解读和翻译，构建不同译本，这些不同译本构成共时对话关系。例如在上述1995、1996年，或者其他某个特定历史时期，不同时区的不同国家的译者，很可能在相差无几的时间阶段，就同一原文进行不同的解读和翻译，构建形态各异的译本。

从社会时空来看，翻译的共时对话主要有两种模式：

(1) 在同一社会历史时期，例如在封建社会、资本主义社会，或者在农业文化时期、工业文化时期、后工业文化时期等，同一国家的不同译者，由于各自千差万别的知识背景，对同一原文的理解可能各有差异，构建的翻译语境也可能互不相同，创造的译本也会因此异彩纷呈。这些不同译本构成共时对话关系。第四章《红字》片断的六种不同译文，是在社会主义市场经济时期，中国的不同译者对《红字》的不同解读和翻译的结果，是同一历史时期不同译者参与翻译对话的

不同声音。然而在 1934 年，在中国新民主主义革命时期，也出现了两个不同译本，其一是张梦麟译的《红字》，其二是伍光建译的《红字记》<sup>①</sup>，两者同样构成共时对话关系。

(2) 在相同社会历史时期，如在农业文化时期、工业文化时期、后工业文化时期等，不同国度的不同译者也可能对同一原文进行不同的解读和翻译，从而形成不同译本。即使不同国度的不同译者翻译原文的时间不在同一自然时间阶段，由于他们的社会历史时间是相似或相同的，处于相似或相同的社会时间阶段，我们因此也可以认为，这些不同译本之间构成共时对话关系。

### 5.1.2 翻译历时对话的基本模式

翻译的历时对话首先指特定译本构建过程本身的历时对话关系；其次指针对同一原文，跨越时空的不同理解和翻译之间的对话关系。我们同样需要从自然时空和社会时空两个维度来分析翻译的历时对话。

从自然时空来看，翻译的历时对话主要有四种模式：

(1) 译本的构建过程本身是动态的、历时的，这种动态性和历时性的根源在于时间的流动性，语言也随着时间的流动呈线性流动状态。前言后语的互衬互补，协调配合，都是语词及其前后语境因素历时对话的产物。初看起来可选的译文，可能在上文或下文的制约下变得毫不协调，甚至差之千里。简单的一个“*Yes, I do.*”，如果放在“*Do*

<sup>①</sup> 张梦麟，1934，《红字》。上海：（出版社未查证）。可查香港大学馆藏目录。  
伍光建，1934，《红字记》。上海：商务印书馆。

you like bananas?”之后，可以翻译为“是的，我喜欢”；如果放在“Don't you like bananas?”之后，就只能翻译为“不，我喜欢”了。“yes”是翻译为“是的”还是翻译为“不”，取决于前言后语的历时对话关系，尽管这种时间间隔不是很大。“一名以立，旬月踌躇”，体现的同样是翻译中的历时对话状态。如果一个译本的形成前后经历几年甚至上十年，其中的历时对话将更加明显。

(2) 随着时间的推移，译者对原文的认识也会逐渐提高和加深，先前对原文的理解和翻译，可能在新的认识中被修正甚至推翻，从而导致对原译的重译，创造新的译本。一切重译都是翻译语境各因素历时对话的结果，是译者现在把握的原文语言、情景、文化语境与译者先前把握的原文语言、情景、文化语境各因素的重新对话的产物。

(3) 从译语语境来看，现时译者构建的译语语言、情景、文化语境因素可能与先前译本产生时的各相关因素互不相同，前后不同译者构建的不同语境因素同样构成历时对话关系。例如，林纾的许多译作后来都有了新的译本，其复译重译的根本动因除了修正林译的错误之外，很大程度上是因为译语语境（即汉语的语言语境、情景语境、文化语境等）都不同程度地发生了变化。又如，莎剧自光绪十九年（1900年）翻译介绍到中国以来，仅翻译或改译、增补、重校的《莎士比亚全集》就有6套<sup>①</sup>，翻译方法有主张文白结合以散文翻译的梁实秋，有以散文体再现“神韵”的朱生豪，有主张“最好用简洁的文言”翻译的朱文振，有主张“以仿戏曲体翻译莎剧”的朱达，有主张

<sup>①</sup> 参见李伟民，2004，第46-50页。

以口语化诗体翻译的曹未风，有主张“以顿代步，韵式依原诗，亦步亦趋”的卞之琳，有主张根据译本的用途（是阅读用还是演出用）选择翻译方法的黎翠珍、王宏志等。方法各异，译本形态各异，这一切无不是因为译者各自的语言倾向、客观情景、文化背景等发生了变化。

（4）原文的解读过程同样是动态的、历时的。原语文化中的不同读者和文献学家对原文的解读，可能因时空和学养的差异而各不相同，从而产生不同的原文版本。晚近版本与先前版本同样构成历时对话关系。作品的版本问题与作品的研究和评论密切相关，版本问题本身也是一个理解问题。顾绶昌认为<sup>①</sup>，版本选择在翻译前是第一位的问题，是一个“先决的问题”。译者翻译依据的版本不同，参考的注释本不同，对原作的语言、风格的把握和理解自然不会相同，创造的译本自然各有差异。朱生豪、梁实秋的莎剧译本依据的是牛津版。而顾绶昌认为，牛津版在19世纪的莎学版本中地位实在不算很高。假如有译者找到更加权威的莎剧版本，复译自然就会发生了。

从社会时空来看，翻译的历时对话主要有两种模式：

（1）不同社会历史时期对同一原文的不同翻译构成历时对话关系。社会历史时期不同，对原文各语境因素（尤其是情景和文化语境因素）的认识和把握可能会有不同，译语和译者的语言、情景、文化语境也可能各不相同，从而导致翻译语境组合千差万别。历史时期不同，受到彰显的语境因素也各不相同。同一原文在不同历史时期的不同译本，正是这种语境差异的产物，是相关语境因素历时对话的结果。

<sup>①</sup> 顾绶昌，1951，评莎剧《哈姆雷特》的三种译本，《翻译通讯》第3期，第5页。转引自李伟民，2004，第48页。

翻译语境的社会时间差异,不仅影响翻译选材,也影响翻译策略和方法。1919年以来到20世纪50、60年代,在新民主主义革命时期和社会主义建设初期,为了革命、政治和文化的需要,中国翻译了大量马克思主义著作、苏联文学作品以及第三世界文学作品;而在科技发达、经贸频繁的改革开放时代,科技、经贸文献资料的翻译可能远远超过文学作品的翻译。翻译的策略和方法也可能因为翻译语境的差异而互不相同。

(2) 译文的不同读者对象也可能因为社会时空的差异构成历时对话关系。这种历时对话关系取决于社会空间差异,是由空间差异决定的历时对话关系。社会阶层的差异是社会空间具体表现。社会阶层不同,语言使用规范也各不相同。译者选择了特定译语读者群体,就必然考虑该读者群体的语言、情景、文化特征,根据其特定的语言、情景、文化构建翻译语境。面向的读者群体不同,译者构建的翻译语境亦会不同,创造的相应译本也因此各有差异。同一原文可以有面向不同读者群体的多种译本,根源就在于这种因社会空间差异产生的历时对话关系。

当然,这种共时与历时的划分只是相对的,不是绝对的。因为时间流动不止,不存在绝对的共时状态。翻译语境的各要素都处于持续不断的变化发展之中;文本前言后语的线性流动也是一种历时性,特定译本的形成过程本身包含着历时对话。

无论是文学翻译还是科技文献翻译,商务翻译还是法律翻译,笔译还是口译,都存在共时对话与历时对话问题。差异只在于有些对话

容易达成共识，而有些对话很难达成共识。科技、法律翻译倾向于前者，而文学尤其是诗歌翻译属于后者。对话只存在激烈程度的差异，不存在有无的问题。

翻译对话的激烈程度是由涉及的语境因素的多少决定的。一个语篇涉及的语境因素愈多，翻译对话就愈激烈。语篇类型不同，主要涉及的语境因素可能不同，翻译对话涉及的语境因素侧重点也可能不同；但任何翻译对话都必然涉及到语言、言语、情景、文化四个语境层面。语境系统的四个层面是一个统一整体，不可分割。科技语篇可能因其极强的专业性而主要涉及专业化的特定语境，文学语篇则因其广博的人文性而可能涉及到人类世界的方方面面，其语境因素也因此变得纷繁复杂，色彩斑斓。

翻译对话是纷繁复杂的，细致的分析最好从特定语篇类型的特定原文入手，从共时和历时两个角度展开，才能显示较强的可操作性。本章即以一两例诗歌翻译为例，分析翻译的共时对话和历时对话在同一译者身上的具体表现，以说明翻译对话的必然性，把握翻译的动态本质。



## 第二节 翻译中的共时对话

在特定的时空区间内，影响翻译的所有相关语境因素被译者搬到翻译桌上，构建起特定译本的翻译语境。其中每个相关语境因素都发挥着各自的作用，共同推动译本的形成，这就是翻译中的共时对话。第三章引用的 *The Red Wheelbarrow* 的十二种译文，每种译文都是特定译者在特定时空区间构建的翻译语境因素共时对话的结果。

翻译的共时对话包括翻译理解中的共时对话和翻译表达中的共时对话两部分。翻译理解中的共时对话指原文的语言语境、情景语境、文化语境各因素展开对话，构建原文意义的过程。从第一章系统功能语境观可以看到，意义的理解过程是从语篇预测语境的过程，也就是先从语篇构建语境，再由语境构建意义的过程。追溯原文语境是把握原文意义的关键。

如第三章所说，就特定言语作品而言，其语境系统的层次关系可以表示为言语→语言→情景→文化，言语蕴涵在语言之中。假设我们作为译者，从原诗的语境系统球体（参见图 3-1 到图 3-7）外围切入，由外到内，我们需要穿越文化语境、情景语境、语言语境，深入言语语境内核。但是实际上，对原文的认识过程不是从文化语境入手，而是从言语语境入手，因为译者首先看到的只是言语。分析特定言语作品的意义，必须首先把特定言语作品放在特定语言语境中去理解，然后根据言语作品的词汇语法结构推测其文本情景和功能；再把文本情景和功能与言外的情景语境和文化语境结合起来，确定言语作品的意

义和功能。

由于对该诗的背景已经有所了解，语境的构建早已在了解该诗背景的时候开始，我们就不可避免地带有“先见”进入文本。鉴于此，我们对该诗的语境构建还是从文化语境开始，由外向内进行。该诗理解中的共时对话可以分析如下：

从文化语境上看，这是一首与传统浪漫主义、现实主义诗歌不同的意象派诗歌。“wheelbarrow”，“rain water”，“chickens”，“red”，“glazed”，“white”都是本诗中涵义丰富的意象，有色彩，有静物，有动物，共同突显画面的灵性与活力。诗人运用“画家的笔法”（*painterly techniques*）对这些意象进行精心的排列组合，描绘出一副生动活泼的乡村风景图。我们还可以联想到诗人的创作思想以及其他美国意象派诗人的创作思想来加深对该诗文化语境的理解和把握。

从情景语境看，这里描写的是一幅画面：“a red wheel barrow”和“white chickens”形成鲜明的色彩对比；时间是雨后，因为手推车仍然“glazed with rain water”。“a red wheel barrow”是静态的物体，而“white chickens”和“rain water”是动态的、活的物体，这两者互相衬托，相得益彰，使整个画面充满生命活力，让画中的一切都显得活泼可爱，美丽动人（“so much”）。用“so much”强化的美丽和生命力（以及其他许多美好的联想）都是诗人猛然发现和强烈感受到，并简洁而清晰地展现在这首小诗里的“诗眼”。

从言语语境来看，本诗是一首分行独句诗（*run-on single sentence poem, one sentence broken up at various intervals*），诗尾的句号是一个

特别标记。“so much”的美是本诗的主旨和焦点，需要得到突出，因此，按照英语句首重心信息分布习惯，被置于句首。画面中，从心理体验来看，首先映入眼帘的是色彩和活动，然后才是颜色和活动的主体——即画中之物。诗人精心考虑了自己和读者的心理体验过程，巧妙地将这种对照展现给读者。方法是把色彩/物体、活动/物体分别摆放在不同诗行上，先色彩（红、白），再物体（手推车、小鸡）；先活动（闪烁），再物体（雨水），动静结合，对比鲜明，也让读者的体验心随诗动，共同完成诗意的构建过程。从而在诗歌形式上保证了“无限（so much）”生命的充分再现，给读者留下同样震撼的艺术效果。动词短语“依赖”（depends upon）仅仅是生动画面与人物情感的联系纽带，看待这种联系可以从“无限”和“画面”两个视角着眼。从“无限”的角度看，则是“无限”“依赖”或“悬系于”（depends upon）“画面”；而从“画面”看，是“画面”“展现”着“无限”，因此，这个联系纽带“depends upon”也可以翻译为“展现”。

在翻译转换和表达时，还有另外一种形式的对话，即翻译理解中被激活的相关译语语境因素和原文的语境因素间的对话，这种对话决定了译文表达方式的选择。参与对话的语境因素还是文化、情景、言语、语言四类，但与翻译理解时的对话不同，因为此时增加了通过翻译理解激活的译语的相关语境因素。

原文文化语境、情景语境、言语语境、语言语境等因素在翻译转换和表达阶段都会激活相应的译语语境因素。在这首诗的翻译中，激活的译语的相关语境因素是很多的，很难一一列举。其中被激活的几

个突出因素可能是：(1) 文化上，译者会联想到中国古代意象派诗歌中的经典之作马致远的《天净沙·秋思》，比较两诗在意象设置上的异同，分析两诗的文化关联，以找到翻译表达的相应规范，即通过鲜明对照，表现艺术效果。(2) 在信息分布上，有两点甚为突出。其一，汉诗《天净沙·秋思》中的意象如“枯藤”“老树”“昏鸭”，“小桥”“流水”“人家”，“古道”“西风”“瘦马”以及“西下夕阳”被置于诗歌的前半部分，“诗眼”“断肠人在天涯”置于诗歌的后半部分；而英诗则先点出诗眼 *so much*，再描绘画面“红色手推车”、“闪烁着雨水”、“白色的小鸡”。尽管两诗在信息分布上存在差异，然而译者会发现，二者都是汉英信息分布的常规。常规激活常规，变异激活变异，常规当以常规来翻译。因此，原诗的 *so much* 需要翻译到汉语的诗尾，以收到在汉语语境中的突出效果。其二，原诗先色彩后物体，先活动后物体，色彩鲜明、动静结合的信息结构分布是否应该传译？原诗的 *wheelbarrow* 和 *rain water* 为什么要拆开分行排列？(3) 原文是分行独句诗，汉译中是否也可以采用独句分行的格式？原诗的韵律与节奏又该如何表现？等等。

激活的译语语境因素与原文语境因素结合起来，通过协商对话，构建翻译表达语境。在翻译牵涉的两种语言和文化的对话中，译者存在多种选择，他可以从原文出发，让译文适应原文语境；也可以从译语语境（或译语语言、或译语情景、或译语文化）出发，让译语语境“侵入”原文语境；也可以“左顾右盼”，先看看原文语境，再看看译语语境，在两者之间周旋调停；他可能关注语境的较低层次如语言

层次，也可能关注语境的较高层次，如情景层次、文化层次。合格的译者必须像人类语言学家所看重的那样，娴熟地结合情景语境和文化语境来把握原文语言，构建译本形式。这是译者必须掌握的一种重要功夫。

各种语境因素协商对话，最终构建出什么样的翻译语境，很大程度取决于译者。由译者确定的每一个调和之点都是译者构建的特定翻译语境组合的一部分，每一次翻译活动中译本的特定形态都是由这种特定翻译语境组合决定的。翻译时空不同，构建的翻译语境组合就可能不同；译者不同，构建的翻译语境组合也可能不同。译本的具体形态也必然因此千差万别。

在上述 *The Red Wheelbarrow* 的翻译中，笔者作为译者经历的是一次特定的翻译语境构建过程，各种语境因素的对话让我看到了原文色彩、意象巧妙搭配的艺术功用和语境效果。动静结合、色彩搭配是由诗人的特定语境决定的，诗篇的形式既恰如其分地再现了诗人当时的情景和心理体验过程，也鲜明生动地表达了诗人独特的诗学追求。语境决定语篇，语篇再现语境。译者要再现诗篇独特的艺术效果，不能不考虑原诗的独特语境。译作唯有以这种独特的语境为基础，才能还原原诗鲜活的生命。由此我们得出结论：原诗独特的语境必须尽最大可能向译文移植，而其中色彩搭配、意象动静结合是表现该诗韵味、再现强烈的诗意体验的关键。经过对该诗的各种语境因素之间对话的分析，该诗可以翻译如下：

一辆红轮

手推车

闪烁的雨

水

近旁白色的

小鸡

展现

精彩无限。

### 第三节 翻译中的历时对话

在特定的翻译语境中，翻译的共时对话构建特定译本。然而这种翻译语境绝不是终结性的、静止的，而是开放的、动态的。时间流动不止，翻译语境也会随着时间的变化而变化。这必然导致翻译的历时对话。

新的译本或新的译文表达方式的出现，无不源于某些语境因素的某种变化，源于对话关系的改变。从语境系统球体来看，不同译者在语境系统球体上的位置差异，将改变翻译的对话关系。翻译语境因素的种类不变，但其中的某些因素，或文化，或情景，或语言本身，可能已发生变化。当变化的因素站出来说话，就会改变先前的翻译对话关系，形成新的翻译语境，成为构建新的译本的基础。

翻译的历时对话决定了原文在译语文化环境中的传播与发展，共时对话产生的翻译作品在历时对话的影响和推动下，不断得到修改、重译、发展、完善，甚至改写、变译、扭曲。每一次翻译都只是原文在特定历史文化环境中的一次独特的话语重构，是相应意义得到彰显，而其他意义受到抑制的产物。翻译语境的每一种变化都可能要求对原文进行一次新的话语重构，要求一个新的译本（或新的表达方式）。《红色手推车》的十二种不同译文就是明证。

翻译语境因素的每次变化，都可以从文化语境、情景语境、言语语境、语言语境等各个侧面做具体分析。上述译文在意象的对比与分布上各有特色，但多数译文在保留与原诗相同的诗行数量的同时，没

有再现原文独句分行的特点，意象的分布并非都很好地理现了心理体验过程，信息重心的分布也没有考虑汉语的习惯（除 TT12 老安/子清译本外）。TT8 郑敏译本比较特殊，她把“red wheel”翻译为“红轮子的”，原因在于译者认为，诗中的小车只有轮子是红色的。同一首诗歌，构建的翻译语境不同，翻译表达也就不同。时间的流动性决定了翻译对话的历时性，翻译的历时对话见证了原文在译语语境中的接受、传播与发展。

十二种译文谁优谁劣，是见仁见智的事情。但是每一次翻译都是原诗引发的一个不同的声音，各有道理，也各有局限。不同声音只有不断对话，才能体现原诗的生命与价值，原诗的真义也只有在一次又一次的对话中愈辩愈明。译者作为翻译语境的构建者，对译文的选择起着关键的作用。然而译者与其他各种语境因素一样，也只是话语的参与者之一，不是翻译话语的绝对权威。译者的话语和声音需要在开放的社会历史语境中接受其他声音的回应与批评，合理的声音将得到尊重，不合理的声音将得到澄清与修正。翻译就是在这种持续不断的对话中走向成熟，走向完善，展现其生命活力的。

有学者针对上节中笔者给出的翻译提出：把 *so much depends upon* 翻译到汉诗的结尾，就会造成与“近旁白色的小鸡”联系更紧的感觉，从而使读者错误地认为，“展现”的“无限精彩”是“近旁白色的小鸡”这个单一意象产生的。考虑到这样一个合理的“声音”以及其他相关合理因素，笔者对第一次翻译进行了重新思考，得到如下新的译文：



无限精彩系

于

一辆红轮

手推车

闪烁的雨

水

近旁白色的

小鸡。

这就是历时对话对同一译者产生的影响。屠岸的莎士比亚《十四行诗集》1955年版、1981年版、1988年版<sup>①</sup>也存在不少差异（见下页图表），这也是翻译的历时对话在同一译者身上的体现。

屠岸先生的三个译文之间的差异主要表现在以下几句诗行或词语的翻译上：

(1) And dig deep trenches in thy beauty's field

译文 1：将在你美底领域里挖深沟浅槽（1955）

译文 2：将在你美的田地里挖浅沟深渠（1981，1988）

(2) Thy youth's proud livery so gazed on now,

Will be totter'd weed of small worth held.

---

① 屠岸，1955，《莎士比亚十四行诗集》。上海：上海文艺联合出版社；  
屠岸，1981，《十四行诗集》。上海：上海译文出版社；  
屠岸，1988，《莎士比亚十四行诗集》。上海：上海译文出版社。

Shakespeare, Sonnet 2	屠岸 1955: 4-5
<p>When forty winters shall besiege thy brow,                      And dig deep trenches in thy beauty's field,                      Thy youth's proud livery so gazed on now,                      Will be a totter'd weed of small worth held:                      Then being asked, where all thy beauty lies,                      Where all the treasure of thy lusty days;                      To say, within thine own deep sunken eyes,                      Were an all-eating shame, and thrifless praise.                      How much more praise deserv'd thy beauty's use,                      If thou couldst answer 'This fair child of mine                      Shall sum my count, and make my old excuse,'                      Proving his beauty by succession thine!                      This were to be new made when thou art old,                      And see thy blood warm when thou feel'st it cold.</p>	<p>四十个冬天将围攻你底颞角，                      将在你美底领域里挖深沟浅槽，                      那么你如今耀眼的青春底锦袍，                      到那时会变成毫无价值的烂草：                      那时有入会问：“你的一切美质——                      你青春的宝贝，如今在什么地方？”                      于是你深陷的眼睛将羞惭地显示：                      赞美全成了浪费，一切都已消亡。                      你运用了美，就值得多大的赞扬——                      要是你能回答：“我这小孩                      将完成我，使我老了可以交帐——”                      而让你底后代把美继承了下来！                      你衰老了，你的美应当恢复青春，                      你的血一度冷了，该再度沸腾。</p>
屠岸 1981: 2	屠岸 1988: 4
<p>四十个冬天将围攻你的颞角，                      将在你美的田地里挖浅沟深渠，                      你青春的锦袍，如今教多少人倾倒，                      将变成一堆破烂，值一片空虚。                      那时候有人会问：“你的美质——                      你少壮时代的宝贝，如今在哪里？”                      你那深陷的眼睛将羞惭地显示：                      一切都消亡了，赞美是徒劳无益。                      要是你回答说：“我这美丽的小孩                      将会完成我，我老了可以交帐——”                      从而让后代把美继承下来，                      那你就活用了美，该大受赞扬！                      你老了，你的美应当恢复青春，                      你的血一度冷了，该再度沸腾。</p>	<p>四十个冬天将围攻你的颞角，                      将在你美的田地里挖浅沟深渠，                      你青春的锦袍，如今教多少人倾倒，                      将变成一堆破烂，值一片空虚。                      那时候有人会问：“你的美质——                      你少壮时代的宝贝，如今在何方？”                      回答是：在你那双深陷的眼睛里，                      只有贪欲的耻辱，浪费的赞赏。                      要是你回答说：“我这美丽的小孩                      将会完成我，我老了可以交帐——”                      从而让后代把美继承下来，                      那你就活用了美，该大受赞扬！                      你老了，你的美应当恢复青春，                      你的血一度冷了，该再度沸腾。</p>

译文 1: 那么你如今耀眼的青春的锦袍,

到那时会变成毫无价值的烂草。(1955)

译文 2: 你青春的锦袍, 如今教多少人倾倒,

将变成一堆破烂, 值一片空虚。(1981, 1988)

(3) To say, within thine own deep sunken eyes,

Were an all-eating shame, and thriftless praise.

译文 1: 于是你深陷的眼睛将羞惭地显示:

赞美全成了浪费, 一切都已消亡。(1955)

译文 2: 你那深陷的眼睛将羞惭地显示:

一切都消亡了, 赞美是徒劳无益。(1981)

译文 3: 回答是: 在你那双深陷的眼睛里,

只有贪欲的耻辱, 浪费的赞赏。(1988)

(4) How much more praise deserv'd thy beauty's use,

If thou couldst answer 'This fair child of mine

Shall sum my count, and make my old excuse,'

Proving his beauty by succession thine!

译文 1: 你运用了美, 就值得多大的赞扬——

要是你能回答: “我这小孩

将完成我, 使我老了可以交帐——”

而让你底后代把美继承了下来! (1955)

译文 2: 要是你回答说: “我这美丽的小孩

将会完成我, 我老了可以交帐——”

从而让后代把美继承下来，

那你就活用了美，该大受赞扬！（1981，1988）

翻译的历时对话在同一译者身上的体现由此可略见一斑。译者知识和视域的每一次变更，都可能导致对原文的新的理解和把握，从而要求新的译文。时代的变迁，语境的变化，会产生不同的声音，出现对同一语篇的不同理解和解读，新的声音的提出将强化先前的合理声音，修正不合理的意见，达到新的合理境界，这就是翻译的历时对话的良性效应。

## 小结

任何原文的解读，都不是一次性完成的。人们对一种语言和文化之理解和掌握从不知到知之，从知之甚少到知之较多，是一个不断发展深化的过程。在历史的特定时期，译者能够探索出的原文语境因素是有限的。随着了解的深入，能够探索出的语境因素也将逐渐增多。要求林纾对原文语境的把握达到我们现在的水平是不现实的，宣称我们现在的理解已经完美无缺、无可挑剔也是不符合实际的。作为翻译理解与表达的主体，不同译者为原文构建的翻译语境具有个体性差异，同时也随着时代、地域、知识水平、世界观等因素的变化而变化。因此，对原文意义的解读和再现也会随着时空的变化而变化，从而一次又一次地产生新的译本，延续和更新着原文的生命。这充分体现了翻译语境的动态性和发展变化性。静止地看待翻译语境，就不能理解同一原文为什么会有那么多的译本，不同译者为什么会对同一原文有不同的理解和再现等翻译现象，更不能理解和把握翻译的动态本质。

尽管如此，对于特定的一次翻译而言，译者构建的翻译语境又是具体的。它体现着原文语境因素、译者相关因素以及译语相关语境因素的一次历史而具体的结合，无不包含着语言语境、言语语境、情景语境、社会文化语境四个方面的因素。分析特定译本的具体翻译语境，有助于了解特定译本产生的背景，把握译本的时代价值和历史局限性。以往的翻译研究过分关注完美翻译、理想翻译，对翻译的具体形态（如各种变译现象）和整体特征缺乏足够的研究和认识。从翻译语

境的具体性和动态性出发,将获得对翻译存在域的整体认识,有利于翻译理论的科学构建,推动译学的健康发展。



## 未完的结语

回顾语境理论在西方语言学界的发展历程及其在中西翻译研究中的应用,我们看到,语境理论已成为语言学、人工智能、计算机研究与应用等诸多领域的共同话题,翻译界也开始关注语境与翻译的密切关联。加强语言及语言应用领域诸多学者的精诚合作,深入探讨语境基础理论及其实际应用,已成为中西方语言研究及语言应用领域的新趋势。在这样的学术背景下,我们主要从以下四个方面,初步探讨了语境系统本身以及语境理论对翻译研究的重要指导意义,提出了一些新的看法。

首先,在方法论上,我们跳出语言及语言应用的范围,从语言之外,以一种“他者”的视角,审视语言及其语境系统。要认识某个事物,必须跳出该事物,才能对它有更加全面而整体的把握,避免以偏概全的偏颇结论。要认识语言,有必要跳出语言,考察其语境系统整体;要认识“语境”这个庞然大物,同样需要跳出语境系统,变换角度,从四面八方对之进行全面审视。

其次,从共时与历时两个视角,对语境系统本身展开讨论。首先采取共时研究方法,深入语境系统内部,从跨文化交际的角度对语境的构成要素及其相互关系进行较系统的分析与归纳;对“文化语境”和“情景语境”两个概念提出了自己的看法,我们认为,文化语境和情景语境的根本区别在于:前者表现为特殊客观语境和特殊主观语境,后者表现为一般客观语境和一般主观语境。然后采取历时研究方



法,探讨语境的构建性与动态性问题;并从语境系统各要素动态演变的不同步性出发,推导出语境系统的球体特征,初步揭示语言的语境系统和宇宙之间的同构关系。

第三,以翻译这种特殊的言语交际活动为研究对象,深入探讨翻译语境问题。首先回顾了中西翻译界的语境研究,在此基础上,对“翻译语境”概念进行界定,剖析翻译语境的构成要素,并从语境各要素的互动关系及语境系统的球体特征出发,分析翻译语境的两大基本特征,即构建性与对话性。在翻译语境文化距离模式的启发下,作者从时间和空间两个维度,构建了翻译语境时空经纬网,以提高翻译语境对翻译现象的解释力。翻译语境系统的球体特征和具体实例表明,无论是双语翻译还是一般言语理解,都是从语境系统球体的不同角度出发,针对特定言语形式展开的永恒对话;翻译语境的时空差异是导致翻译动态变化的根本原因;翻译是原文在跨文化环境中不断语境化的意义构建过程。

第四,从动态的翻译语境球体出发,翻译中许多悬而未决的问题可望得到更加合理的解释。本文仅就翻译语境的一些基本理论问题进行了一些新的思考,重点讨论了翻译对话的共时性与历时性问题。我们认为,一切的不定与有定,可译与不可译,都源于人类的存在域局限以及人类对存在域的认知。翻译语境与一般语言使用的语境有着本质的联系与共性,翻译语境是扩大化的人类生存环境,是扩大化的人类存在域。翻译是原文在扩大化的跨文化语境中不断语境化的意义构建过程。只有从翻译语境这种基本存在域入手,对翻译语境本身进行

透彻研究，按翻译的基本存在域来解释翻译，才能更加科学地构建翻译的基本概念，为翻译的基本概念提供更加可靠的证明和根据。翻译语境本身的研究应该走在一切翻译理论研究的前沿。

深入的实证研究还有待今后继续进行，翻译语境本身还有许多空白点值得继续探讨。例如，翻译语境因素纷繁复杂，语境组合千变万化，那么，翻译语境组合有无合理与不合理之分？什么翻译语境组合才是合理的？译者应如何构建合理的翻译语境？在翻译实践和翻译教学中，应如何提高翻译学习者的翻译语境构建能力？在翻译研究的价值取向上，是否应该从“忠实观”中解脱出来，转而从人类存在域和人类言语实践入手，探讨翻译的本质？从语境系统和语境各因素的对话关系入手，我们应该如何开展翻译实践和翻译的具体研究？语境系统球体对人类的言语实践和语言研究可能带来哪些启示？诸如此类，限于时间和精力，只能留待以后进一步探讨。本文的写作只能暂时划上一个句号，后面紧跟省略号，让话语在省略号中继续接受语境化的检验。

\_\_\_\_\_

## Bibliography

- Arrowsmith W. & R. Shattuck (eds). 1961. *The Craft and Context of Translation*. Austin: University of Texas Press.
- Baker, M. 1992. *In Other Words: A Coursebook on Translation*. London & New York: Routledge.
- 1998. *Encyclopedia of Translation Studies*. London & New York: Routledge.
- Bakhtin, M. M. 1961/1984. "Toward a reworking of the Dostoevsky book". In C. Emerson (ed. and trans.). *Problems of Dostoevsky's Poetics*. Minneapolis: University of Minnesota Press. 283-302.
- 1963/1984. *Problems of Dostoevsky's Poetics*. C. Emerson (ed. and trans.). Minneapolis: University of Minnesota Press.
- 1981. "Discourse in the novel". In M. Holquist (ed.). 1981. 259-422.
- 1986a. "The problem of speech genres". In C. Emerson & M. Holquist (eds.). Vern W. McGee (trans.). 1986. 60-102.
- 1986b. "The problem of the text in linguistics, philology, and the human sciences: an experiment in philosophical analysis". In C. Emerson & M. Holquist (eds.). Vern W. McGee (trans.). 1986. 103-31.
- 1986c. "Response to a question from the *Novy Mir* editorial staff". In C. Emerson & M. Holquist (eds.). Vern W. McGee (trans.). 1986.1-7.
- 1993. *Toward a Philosophy of the Act*. V. Liapunov & M. Holquist, (eds.). V. Liapunov (trans.). Austin: University of Texas Press.
- Bassnett, S. & A. Lefevere 1998. *Constructing Cultures: Essays on Literary Translation*. Valley Cottage, NY: Multilingual Typesetting.
- Bell, R.T. 1991/2001. *Translation and Translating: Theory and Practice*. London: Longman Group UK Ltd. Beijing: Foreign Language Teaching and Research Press.
- Birch, D. (ed.) 1995. *Language and Context: A Functional Linguistic Theory of*

- Register*. London: Frances Pinter.
- Catford, J. 1965. *The Linguistic Theory of Translation: An Essay in Applied Linguistics*. London: Oxford University Press.
- Delisle, J. & J. Woodsworth (eds.) 1995. *Translators through History*. Amsterdam & Philadelphia: John Benjamins.
- Dervin, B. 1996. "Given a Context by Any Other Name: Methodological Tools for Taming the Unruly Beast". Keynote paper at: ISIC 96: INFORMATION SEEKING IN CONTEXT, Conference on Research in Information Needs, Seeking, and Use in Different Contexts. August 14-16, 1996. Tampere, Finland.  
URL=<http://www.isrl.uiuc.edu/~ddubin/allerton/96/w1/Dervin96c.html>
- Duranti, A. 1988. "Ethnography of speaking: toward a linguistics of the praxis". In F. J. Newmyer (ed.). *Language: The Socio-cultural Context (Linguistics: The Cambridge Survey, Vol. VI)*. Cambridge: Cambridge University Press. 210-228.
- & C. Goodwin (eds.) 1992. *Rethinking Context: Language as an Interactive Phenomenon*. Cambridge: Cambridge University Press.
- 1997/2002. *Linguistic Anthropology*. Beijing: Beijing University Press.
- Emerson C. & M. Holquist (eds.). Vern W. McGee (trans.). 1986. *Speech Genres and Other Late Essays*. Austin: University of Texas Press.
- Emerson, C. (1996). "Keeping the self intact during the culture wars: a centennial essay for Mikhail Bakhtin". In *New Literary History* 27. 107-126.
- Firth, J. R. 1957. *Papers in Linguistics*. Oxford: Oxford University Press.
- Ghadessy, M. (ed.) 1999. *Text and Context in Functional Linguistics*. Amsterdam & Philadelphia: John Benjamins.
- Giglioli, P. P. (ed.) 1972. *Language and social context: selected readings*. Harmondsworth: Penguin.
- Gumperz, John J. and D. Hymes (eds.) 1986. *Directions in Sociolinguistics: The Ethnography of Communication*. Oxford & New York: B. Blackwell.
- Gumperz, J. 1992. "Contextualization and understanding". In A. Duranti, & C. Goodwin (eds.) 1992. 229-252.

- & L. Stephen 1996. *Rethinking Linguistic Relativity*. Cambridge: Cambridge University Press.
- Halliday, M. A. K. 1974. *The context of linguistics*. In F. Dinneen (ed.), *Georgetown University Round Table on Language and Linguistics*. Washington D.C.: Georgetown University Press.
- 1978. *Language as Social Semiotic: The Social Interpretation of Language and Meaning*. London: Arnold.
- 1985. *An Introduction to Functional Grammar*. Victoria: Deakin University Press.
- 1999. The notion of “context” in language education. In Ghadessey, M. (ed.), *Text and Context in Functional Linguistics*, 1-24. Amsterdam & Philadelphia: John Benjamins.
- & R. Hasan 1989. *Language, Context and Text: Aspects of Language in a Social-semiotic Perspective*. Oxford: Oxford University Press.
- Hasan, R. 1981. “What’s going on: a dynamic view of context”. In Carmel Cloran, et al (eds.). 1996. *Ways of Saying, Ways of Meaning: Selected Papers of Ruqaiya Hasan*. New York: Cassell. 37-50.
- Hatim, B. & I. Mason 1990/2001. *Discourse and the Translator*. Shanghai: Shanghai Foreign Languages Education Press.
- Hatim, B. 1997/2000. *Communication Across Cultures: Translation Theory and Contrastive Linguistics*. Exeter, UK: University of Exeter Press; Shanghai: Shanghai Foreign Languages Education Press.
- Hawthorne, N. 1994. *The Scarlet Letter*. Beijing: Foreign Language Teaching and Research Press & Oxford University Press.
- Heidegger, M. 1962. *Being and Time*. (revised edition). J. Macquarrie & E. Robinson (trans.). San Francisco: Harper & Row.
- Hymes, D. 1964. *Language in Culture and Society*. New York: Harper and Row.
- 1974. *Foundations of Sociolinguistics: An Ethnographic Approach*. Philadelphia: University of Pennsylvania Press.

- Holquist, M. (ed.). Emerson, C. & Holquist, M. (trans.). 1981. *The Dialogic Imagination: Four Essays*. Austin: University of Texas Press.
- Holquist, M. 1990. *Dialogism: Bakhtin and His World*. London: Routledge.
- Labov, W. 1970. "The study of language in its social context". *Studium Generale* 23. 66-84. Reprinted in P. P. Giglioli (ed.). 1972. *Language and Social Context*. London: Penguin Books. 283-307.
- Leckie-Tarry, H. & D. Birch (ed.) 1995. *Language and Context: A Functional Linguistic Theory of Register*. London: Pinter.
- Malinowski, B. 1923. "The problem of meaning in primitive languages". In C. K. Ogden & I. A. Richards. 1923. 296-336.
- 1935. *Coral Gardens and Their Magic*. London: Routledge.
- Martin, J. R. 1999. "Modelling context: a crooked path of progress in contextual linguistics". In M. Ghadessy (ed.). *Text and Context in Functional Linguistics*. Amsterdam: John Benjamins. 25-62.
- Morris, P. (ed.) 1994. *The Bakhtin Reader: Selected Writings of Bakhtin, Medvedev, Volosinov*. London: Edward Arnold.
- Morson, G. S. & C. Emerson 1989. *Rethinking Bakhtin: Extensions and Challenges*. Evanston, Ill.: Northwestern University Press.
- Morson, G. S. & C. Emerson (eds.) 1990. *Mikhail Bakhtin: Creation of a Prosaics*. Stanford: Stanford University Press.
- Murray, D. 1987. "Dialogics: Joseph Conrad, *Heart of Darkness*". In D. Tallack (ed.). *Literary Theory at Work: Three Texts*. Totowa, NJ: Barnes & Noble. 115-134.
- Murphy, B. 2002. "Introduction to M. Dummett". In J. Fiesers & B. Dowden (eds.). *The Internet Encyclopedia of Philosophy*.  
<http://www.iep.utm.edu/d/dummett.htm>
- Newmark, P. 1982/2001. *Approaches to Translation*. Oxford & New York: Pergamon Press Ltd; Shanghai: Shanghai Foreign Language Education Press.
- 1988. *A Textbook of Translation*. Hertfordshire: Prentice Hall International (UK) Ltd.

- Nida, E. A. 1993. *Language, Culture and Translating*. Shanghai: Shanghai Foreign Language Education Press.
- 2001. *Language and Culture: Contexts in Translating*. Shanghai: Shanghai Foreign Language Education Press.
- Nord, C. 1997/2001. *Translating as a Purposeful Activity*. Manchester: St Jerome Publishing; Shanghai: Shanghai Foreign Language Education Press.
- O'Donnell, M. 1998. "Context in dynamic modeling". In M. Ghadessy (ed.). 1999. 63-100.
- Ogden, C. K. and I. A. Richards 1923. *The Meaning of Meaning*. London: Routledge.
- Richards, I. A. 1936. *The Philosophy of Rhetoric*. Oxford: Oxford University Press.
- Saussure, F. de. 1972/2001. *Course in General Linguistics*. Beijing: Foreign Language Teaching and Research Press & Gerald Duckworth & Co. Ltd.
- Schulte, Rainer & J. Biguenet (eds.) 1992. *Theories of Translation: An Anthology of Essays from Dryden to Derrida*. Chicago: University of Chicago Press.
- Shaw, R. D. 1987. "The translation context: cultural factors in translation". *Translation Review* 23. 25-29.
- 1988. *Transculturation: The Cultural Factor in Translation and Other Communication Tasks*. Pasadena, California: William Carey Library.
- Stubbs, M. 1996. *Text and Corpus Analysis: Computer-Assisted Studies of Language and Culture*. Oxford, UK & Cambridge, Mass., USA: Blackwell Publishers.
- Toury, G. 1980. *In Search of a Theory of Translation*. Jerusalem: Porter Institute.
- 1995/2001. *Descriptive Translation Studies and Beyond*. Erdenheim, PA: John Benjamins North America; Shanghai: Shanghai Foreign Language Education Press.
- Venuti, L. 1992. *Rethinking Translation: Discourse, Subjectivity, Ideology*. New York: Routledge.
- 1995. *The Translator's Invisibility: A History of Translation*. New York: Routledge.
- (ed.) 2000. *The Translation Studies Reader*. London & New York: Routledge.



- Wilss, W. 1982/2001. *The Science of Translation: Problems and Methods*. Tübingen: Gunter Narr Verlag; Shanghai: Shanghai Foreign Language Education Press.
- 1994. "Translation as a knowledge-based activity: context, culture, and cognition". In R. de. Beaugrande, et al (eds.). *Language, Discourse and Translation in the West and Middle East*. Amsterdam: John Benjamins.
- Winter, R. 1974. "The highest priority: cross-cultural evangelism". In J. D. Douglas (ed.). *Let the Earth Hear His Voice*. Switzerland: Lausanne Committee for World Evangelization. 226-233. URL=<http://www.gospelcom.net/lcwe/archives/lau1docs/>.
- Verschueren, J. 1998/2000. *Understanding Pragmatics*. Beijing: Foreign Languages Education and Research Press & Edward Arnold Publishers Ltd.
- [英] 爱切生, 简(Jean Aitchison). 1997. 语言的变化: 进步还是退化? [M]. 徐家祯(译). 北京: 语文出版社.
- [英] 艾耶尔, A. J. (A. J. Ayer). 1989. 维特根斯坦[M]. 陈永实、许毅力(译). 北京: 中国社会科学出版社.
- [俄]巴赫金, 米哈伊尔. 1998a. 文本、对话与人文[C]. 白春仁等(译). 石家庄: 河北教育出版社.
- 1998b. 诗学与访谈[C]. 白春仁等(译). 石家庄: 河北教育出版社.
- 白解红. 2000a. 语境与语用研究[J]. 湖南师范大学社会科学学报(3): 88-92.
- 2000b. 语境与语义[J]. 外语与外语教学(4): 21-24.
- 蔡芸. 1997. 语境与意义推导[J]. 现代外语(1): 15-19.
- 常敬宇. 1986/1992. 语境与语义[A]. 西楨光正(主编). 1992. 249-260.
- 1988/1992. 语境对语体的选择[A]. 西楨光正(主编). 1992. 228-234.
- 陈德鸿、张南峰. 2000. 西方翻译理论精选[C]. 香港: 香港城市大学出版社.
- 陈福康. 1992. 中国译学理论史稿[M]. 上海: 上海外语教育出版社.
- 陈会军. 2001a. <功能语言学中的篇章与语境>评介[J]. 外语与外语教学(8): 62-63.
- 2001b. 语境层次理论发展综述[J]. 新疆师范大学学报(3): 85-88.

- 陈望道. 1932/1997. 修辞学发凡[M]. 上海: 上海教育出版社.
- 陈晓平. 2000. 关于弗雷格的语境分析的评析[J]. 广西大学学报(1): 7-12.
- 程雨民. 1997. 语言系统及其运作[M]. 上海: 上海外语教育出版社.
- 程工. 1999. 语言共性论[M]. 上海: 上海外语教育出版社.
- 程永生. 2001. 描写交际翻译学[M]. 合肥: 安徽大学出版社.
- 仇鑫奕. 1999. 语境研究的变化和发展[J]. 修辞学习(3): 4-6.
- [英]达米特, 麦克. 1998a. 什么是意义理论? [J]. 哲学译丛(2): 54-69.
- 1998b. 什么是意义理论? [J]. 哲学译丛(3): 57-69.
- [荷]戴伊克, 冯. 1993. 话语·心理·社会[M]. 施旭、冯冰(编译). 北京: 中华书局.
- 冯广艺. 1998. 汉语语境学概论[M]. 银川: 宁夏人民出版社.
- 1999. 语境适应论[M]. 武汉: 湖北教育出版社.
- 桂诗春. 1985. 心理语言学[M]. 上海: 上海外语教育出版社.
- 1991. 实验心理语言学纲要: 语言的感知、理解和产生[M]. 长沙: 湖南教育出版社.
- 2000. 新编心理语言学[M]. 上海: 上海外语教育出版社.
- 郭贵春、王航赞. 2003. 达米特的语境真理观[J]. 学术论坛(1): 20-25.
- [德]海德格尔, 马丁. 1979/1987/1999. 存在与时间[M]. 陈嘉映、王庆节(译). 北京: 生活·读书·新知三联书店.
- [德]赫尔德, J.G. 1999. 论语言的起源[M]. 姚小平(译). 北京: 商务印书馆.
- 何广军、柯文礼. 2003. 文化融合视域下的<红楼梦>的英译[J]. 南开学报(4): 118-124.
- 何兆熊. 1987. 语用、语义和语境[J]. 外国语(5). 西楨光正(主编). 1992. 298-307.
- 1989. 语用学概要[M]. 上海: 上海外语教育出版社.
- 、蒋艳梅. 1997. 语境的动态研究[J]. 外国语(6): 16-22.
- 何自然. 1989. 语用学概论[M]. 长沙: 湖南教育出版社.
- 1997. 语用学与英语学习[M]. 上海: 上海外语教育出版社.
- 洪汉鼎. 2001. 理解与解释——诠释学经典文选[C]. 北京: 东方出版社.
- 胡壮麟、朱永生、张德禄. 1989. 系统功能语法概论[M]. 长沙: 湖南教育出版社.
- 胡壮麟. 2000a. 导读[A]. 功能语法导论[M]. 北京: 外语教学与研究出版社.

F13-F33.

- 2000b. 语境与文体[J]. 山东外语教学(4): 1-7.
- 2002. 语境研究的多元化[J]. 外语教学与研究(3): 161-166.
- 黄国文. 1988. 语篇分析概要[M]. 长沙: 湖南教育出版社.
- 2002a. <清明>一诗英译文的人际功能探讨[J]. 外语教学(3): 34-38.
- 2002b. 功能语言学分析对翻译研究的启示[J]. 外语与外语教学(5): 1-6.
- 2002c. 对唐诗<寻隐者不遇>英译文的功能语篇分析[J]. 解放军外国语学院学报(5): 67-70.
- 2003. 从<天静沙·秋思>看“形式对等”的重要性[J]. 中国翻译(2): 21-23.
- 黄水乞(译). 1995. 红字[M]. 福州: 海峡文艺出版社.
- 黄振定. 1998. 翻译学——艺术论与科学论的统一[M]. 长沙: 湖南教育出版社.
- 2000. 简论翻译的客观性与主观性[J]. 外语与外语教学(1): 50-53.
- 2001. 语言、思维和翻译——矛盾与统一[J]. 外语与外语教学(8): 30-33.
- 2002. 翻译的语言哲学基础[M]. 国家社科基金研究成果, 讲义(待出版).
- 2004. 原则规定性与经验描写性——构建翻译学的根本方法[J]. 外语研究(1): 56-59~55.
- [美]霍尔奎斯特, 詹姆斯. 1988. 巴赫金生平及著述[J]. 君智(译). 世界文学(4): 290-300.
- [英]吉登斯, 安东尼. 1991/2003. 社会理论与现代社会学[M]. 文军、赵勇(译). 北京: 社会科学文献出版社.
- 蒋洪新. 2001. 庞德的翻译理论研究[J]. 外国语(4): 77-80.
- 蒋坚松. 2000. 词义语境翻译——关于<英汉翻译例句词典>[J]. 外国语(5): 75-78.
- 2001. 古籍翻译中理解的若干问题[J]. 外语与外语教学(11): 40-43.
- 2002. 古籍翻译中表达的若干问题[J]. 外语与外语教学(2): 47-50.
- 江怡. 1991. 论后期维特根斯坦的哲学观及其对当代哲学的意义[J]. 外国哲学与哲学史(人大复印资料)(8): 47-50.
- [英]卡特福德, J. C. 1991. 翻译的语言学理论[M]. 穆雷(译). 北京: 旅游出版社.
- 孔慧怡. 1999. 翻译·文学·文化[M]. 北京: 北京大学出版社.
- 蓝仁哲. 2003. 莎剧的翻译: 从散文体到诗体译本. 中国翻译(3): 40-44.

- 李冬、李华(译). 1996. 红字[M]. 石家庄: 花山文艺出版社.
- 李伟民. 2004. 中国莎士比亚翻译研究五十年[J]. 中国翻译(5): 46-53.
- 李滢波、贺海涛(译). 1996. 红字[M]. 长沙: 湖南文艺出版社.
- 李运兴. 2001. 语篇翻译引论[M]. 北京: 中国对外翻译出版公司.
- 李泽厚. 1998. 论语今读[M]. 合肥: 安徽文艺出版社.
- 廖七一. 2000. 当代西方翻译理论探索[M]. 南京: 译林出版社.
- 2003. 庞德与胡适: 诗歌翻译的文化思考[J]. 外国语(6): 55-61.
- 刘焕辉. 1989. 言语交际学[M]. 南昌: 江西教育出版社.
- 刘克璋. 1990/1994. 论翻译中的语境效应[A]. 杨自俭、刘学云(编). 翻译新论[C]. 武汉: 湖北教育出版社. 148-157.
- 刘润清. 1995/2002. 西方语言学流派[M]. 北京: 外语教学与研究出版社.
- 刘象愚. 1998. 从两例译诗看庞德对中国诗的发明[J]. 中国比较文学(1): 97-104.
- 罗思明. 2003. 伦敦学派语境理论评述[J]. 安徽技术师范学院学报(2): 176-178.
- 罗新璋. 1984. 翻译论集[C]. 北京: 商务印书馆.
- 吕叔湘. 1984/1992. 歧义分类[A]. 西楨光正(主编). 1992. 308-322.
- 马景晨. 1983/1992. 翻译与语言环境[A]. 西楨光正(主编). 1992. 541-547.
- 穆雷. 1991. 卡特福德和翻译的语言学理论[A]. 穆雷(译). 翻译的语言学理论[M]. 148-160.
- [法]帕特陶特, 法特斯(Pataut, Patrice). 1998a. 采访达米特[J]. 哲学译丛(2): 70-74.
- 1998b. 采访达米特[J]. 哲学译丛(3): 77-82.
- 彭保良. 1998. 莎士比亚诗剧中的散文体之我见[J]. 解放军外语学院学报(4): 97-102.
- 彭长江. 1998. 词典·语法·常识——翻译选词纵横谈[J]. 外国语(5): 40-44.
- 、顾延龄. 1999. 译海探秘[M]. 长沙: 湖南师范大学出版社.
- 钱冠连. 1997. 汉语文化语用学[M]. 北京: 清华大学出版社.
- 1998. 语言全息律[J]. 外语与外语教学(8): 4-8.
- 2001. 语言的离散性[J]. 外语研究(1): 27-30.
- 2002. 语言全息论[M]. 北京: 商务印书馆.
- 2003. 语言哲学翻译论[J]. 中国翻译(5): 31-35.

- [美] 斯鲁格, 汉斯. 1989. 弗雷格[M]. 江怡(译). 北京: 中国社会科学出版社.
- [瑞士]索绪尔, 费尔迪南·德. 1996. 普通语言学教程[M]. 高名凯(译). 北京: 商务印书馆.
- 谭弘剑、刘绍忠. 2002. 近年来国外语境研究综述[J]. 四川外语学院学报(6): 106-110.
- 谭晓晨. 2002. 语境的动态研究——维索尔伦的语境适应论评介[J]. 外语与外语教学(6): 50-52.
- 谭载喜(编译). 1999. 新编奈达论翻译[M]. 北京: 中国对外翻译出版公司.
- 2000. 西方翻译简史[M]. 北京: 商务印书馆.
- 屠岸(译). 1955. 莎士比亚十四行诗集[M]. 上海: 上海文艺联合出版社.
- 1981. 十四行诗集[M]. 上海: 上海译文出版社.
- 1988. 莎士比亚十四行诗集[M]. 上海: 上海译文出版社.
- 涂纪亮(编). 1996. 当代西方著名哲学家评传(语言哲学卷)[C]. 济南: 山东人民出版社.
- 王德春. 1964/1992. 使用语言的环境[A]. 西楨光正(主编). 1992. 46-61.
- 1983. 语境学是修辞学的基础[A]. 复旦大学语言教研室. <修辞学发凡>与中国修辞学[C]. 上海: 复旦大学出版社. 239-246.
- 、陈晨. 1989/1992. 语境学[A]. 西楨光正. 1992. 129-161.
- 1997. 语言学概论[M]. 上海: 上海外语教育出版社.
- 王建刚. 2001. 狂欢诗学: 巴赫进文学思想研究[M]. 上海: 学林出版社.
- 王建华、周明强、盛爱萍. 2002. 现代汉语语境研究[M]. 杭州: 浙江大学出版社.
- 王建平. 1989. 语言交际中的艺术——语境的逻辑功能[M]. 北京: 求实出版社.
- 1989/1992a. 语境研究的历史与现状[A]. 西楨光正(主编). 1992. 6-25.
- 1989/1992b. 语境的定义及分类[A]. 西楨光正(主编). 1992. 62-86.
- 王克非、张美芳. 2001. <翻译与翻译过程: 理论与实践>导读[A]. 贝尔, 罗杰. 翻译与翻译过程: 理论与实践[M]. 北京: 外语教学与研究出版社. F25-F32.
- 王路. 1996. 弗雷格思想研究[M]. 北京: 社会科学文献出版社.
- 王甦、汪安圣. 1992. 认知心理学[M]. 北京: 北京大学出版社.
- 王希杰. 1996. 修辞学通论[M]. 南京: 南京大学出版社.

- 王晓升. 1999. 走出语言的迷宫——维特根斯坦后期哲学概述[M]. 北京: 社会科学文献出版社.
- 王占馥. 1998. 汉语语境学概论[M]. 海南: 南方出版社.
- 维特根什坦. 1988. 名理论(逻辑哲学论)[M]. 张申府(译). 北京: 北京大学出版社.
- 文努迪, 劳伦斯. 1992/2000. <翻译再思>前言. 陈德鸿、张南峰(编). 西方翻译理论精选[C]. 香港: 香港城市大学出版社. 235-254.
- [美]沃斯诺尔, 罗伯特等. 1984/1990. 文化分析[M]. 李卫民、闻则思(译). 上海: 上海人民出版社.
- 吴桂藩. 1981. 论思维和语言的起源[J]. 中国社会科学(3): 25-40; 语言文字学(8): 3-18.
- 伍铁平. 1984. 语言决定人的思想吗? ——萨丕尔—沃尔夫假说述评[J]. 哲学研究(1): 70-74.
- 西楨光正(主编). 1992. 语境研究论文集[C]. 北京: 北京语言学院出版社.
- 谢天振. 2000. 翻译的理论建构与文化透视[C]. 上海: 上海外语教育出版社.
- 辛斌. 2002. 巴赫金论语用: 言语、对话、语境[J]. 外语研究(4): 6-9~18.
- 熊学亮. 1999. 认知语用学概论[M]. 上海: 上海外语教育出版社.
- 熊玉鹏(译). 1996. 红字[M]. 太原: 北岳文艺出版社.
- 许宝强、袁伟. 2001. 语言与翻译的政治[C]. 北京: 中央编译出版社.
- 许钧. 2001. 尊重、交流与沟通——多元文化语境下的翻译[J]. 中国比较文学(3): 80-90.
- 2002a. 译事探索与译学思考[M]. 北京: 外语教学与研究出版社.
- 2002b. 试论译作与原作的关系[J]. 外语教学与研究(1): 15-21.
- 2003. 翻译的主体间性与视域融合[J]. 外语教学与研究(4): 290-295.
- 徐友渔. 1996. 达梅特[A]. 涂纪亮(编). 1996. 177-214.
- 亚里士多德. 1984. 工具论[M]. 李匡武(译). 广州: 广东人民出版社.
- 杨春时、邵光远. 1987. 系统论信息论控制论浅说[M]. 北京: 中国广播电视出版社.
- 姚乃强(译). 1996. 红字[M]. 南京: 译林出版社.
- 姚小平. 1986. 论语言的起源[J]. 语言文字学(7): 12-18.

- 叶蜚声、徐通锵. 1997. 语言学纲要[M]. 北京: 北京大学出版社.
- 于根元等. 1997a. 动态:语言的本质(上)——语言哲学对话选载[J]. 语文建设(8): 19-20.
- 1997b. 动态:语言的本质(下)——语言哲学对话选载[J]. 语文建设(9): 21-25.
- 张叉. 2001. 地理文化与诗歌解读——从中英地理文化析莎士比亚十四行诗<致爱人>. 四川教育学院学报(9): 10-13.
- 张美芳. 1999. 从语境分析看动态对等论的局限性[J]. 上海科技翻译(4): 10-13.
- 、黄国文. 2002. 语篇语言学与翻译研究[J]. 中国翻译(3): 3-6.
- 郑诗鼎. 1998. 语境与文学翻译[M]. 重庆: 西南师范大学出版社.
- 周晓贤、邓延远(译). 1995. 红字[M]. 杭州: 浙江文艺出版社.
- 祝朝伟. 2002. 林纾与庞德翻译思想比较研究[J]. 解放军外国语学院学报(3): 78-82.
- 朱文振. 1987. 翻译与语言环境[M]. 成都: 四川大学出版社.
- 朱永生. 1993. 语言·语篇·语境[C]. 北京: 清华大学出版社.
- [苏]兹维金采夫, B.V. 1963. 萨皮尔和沃尔夫假说的批判[J]. 方华(译). 语言学资料(2): 8-16.

## 附录：攻读学位期间发表的学术论文及著作

- [1] 彭利元、蒋坚松. (2005a). 语境·对话·翻译——巴赫金对话理论对翻译的启示[J]. 外语与外语教学 (9): 47-51.
- [2] 彭利元. (2005b). 语境的共时系统分析[J]. 西南政法大学学报 (1): 110-115.
- [3] 彭利元. (2005c). 语境动态性再思[A]. 屠国元(主编), 三湘译论(第四辑)[C], 328-344. 长沙: 湖南人民出版社.
- [4] 蒋坚松、彭利元. (2005d). 文化语境与中国典籍翻译[A]. 屠国元(主编), 三湘译论(第四辑)[C], 1-8. 长沙: 湖南人民出版社.
- [5] 彭利元. (2003a). 语境与翻译关系新探[J]. 外语教学(2): 59-61.
- [6] 彭利元. (2003b). 语境共享是成功交际的关键[J]. 外国语言文学(2): 10-13.
- [7] 彭利元. (2003c). 视域的二度融合与典籍的二度翻译[J]. 株洲工学院学报(3): 61-64.
- [8] 蒋坚松、彭利元(主编). (2003d). 刘重德翻译思想及其他[C]. 长沙: 湖南师范大学出版社.
- [9] 彭利元等(译). (2003e). 贝多芬传[T]. 北京: 团结出版社.
- [10] 彭利元. (2002a). 翻译语境探索[J]. 湖南商学院学报(增刊): 37-39.
- [11] 彭利元. (2002b). 英汉-汉英翻译教程[M](第4、9、16章). 彭长江(主编). 长沙: 湖南师范大学出版社.





## 后 记

钟灵毓秀的岳麓山以其独特的魅力吸引我在这里求学七度春秋。1998年6月，我带着师长的教诲从这里走出来，2002年3月，又欣喜地踏入这块神圣的学术宝地。从硕士到博士，我的每一步成长，凝结着诸多师长学者的殷切关怀和谆谆教诲。他们以丰厚的学养和令人敬仰的人品，给了我成长的肥沃土壤和丰富营养。没有他们孜孜不倦的引导和启发，我的道路不可能越走越宽广。

首先，衷心感谢我的恩师蒋坚松教授和黄振定教授。两位恩师治学严谨、学术功底深厚、为人谦恭、诲人不倦，让弟子在为学和为人方方面面都受益匪浅。蒋老师渊博深厚的中外文学、文学翻译、典籍汉译英学养和黄老师深邃的西方语言哲学思辨以及关于译学的辩证思考形成了良好的中西合璧氛围，成就了弟子求学生涯中得天独厚的中西对话语境，有力地提升了学生的理论修养，开阔了学生的学术思维。从论文开题到最后成文定稿，两位恩师都给予了精心细致的指导、启发和鼓励，高屋建瓴地引导弟子的写作思路和写作风格，并仔细审阅批改了全文的一字一句。论文的完成凝聚了两位恩师的殷切期望和辛勤汗水，弟子定将永远铭记。

其次，我要感谢我的硕士导师彭长江教授。彭老师严谨的学术思维和自觉的批判意识，一直激励学生在学术上保留另一只眼睛。对语境研究的强大兴趣也源于恩师对弟子的硕士论文的精心指导和长期以来关怀备至的启发和鼓励。

我还要感谢白解红教授、蒋洪新教授、宁一中教授、肖明翰教授，他们或在学业上给了学生无私的帮助、支持和鼓励，或在课堂上以渊博的知识启发了学生的思维，激发了学生很多灵感，令学生受益匪浅，倍受感动，诸多恩情学生永生难忘。

对德高望重的老前辈刘重德教授，晚辈的感激之情难以言表。因为编辑《刘重德翻译思想及其他》的缘故，我有幸与刘老有了较多的交流机会。从刘老的私藏书库里，我发现了宝贵的语境研究资料，刘老高兴地统统借给了我，并多次询问关心我的研究进程。前辈的关怀晚辈永远铭记。

我还要感谢湖南师范大学文学院的李清良教授，李先生惠赠的《中国阐释学》开阔了我的研究视野，使我对中国本土的语境研究有了更多的了解和认识。感谢像李老师这样关心过、帮助过我的所有老师和朋友。

我还要衷心感谢谭载喜教授，承蒙他的厚爱，邀我在读博期间赴港访学，使我有机会广泛收集阅读中西译论著作，直接体验国内外译界学者的思想交锋与碰撞。我也衷心感谢香港浸会大学翻译研究中心的老师给了我陈述自己思想的机会，感谢周兆祥博士对我的“语境化”思想的鼓励，感谢张佩瑶教授、朱纯深博士、朱志瑜博士等著名学者对我提出的质疑和反驳。激烈的思想交锋促使我更加深入地思考语境问题。黎翠珍教授慈母般的关照尤其令我倍感温暖。

要感谢的人还有很多，如青岛海洋大学杨自俭教授，南京大学张柏然教授、许钧教授，南开大学崔永禄教授、王宏印教授，武汉大学罗国祥教授，大连外国语学院汪榕培教授，河南大学徐盛桓教授，广州外语外贸大学钱冠连教授，华东师范大学潘文国教授、张春柏教授，四川大学朱徽教授，《中国外语》主编张后尘教授，《外语与外语教学》主编徐珺教授，《外语教学》常务副主编周世范教授，华中师范大学黄忠廉教授，福建师范大学林大津教授，天津师范大学李运兴教授，四川外语学院王寅教授等，他们都在不同场合、以不同方式对我的研究给予了极大的鼓励、支持和启迪，后学的成长离不开诸多专家学者的宽宏无私的关怀和提携。

我还要特别感谢美国南加州弗勒神学院（Fuller Theological Seminary）的 R. Daniel Shaw 教授，“翻译语境”概念源于他的论文，通过几次网上交流，R. Daniel Shaw 教授竟从大洋彼岸给我惠寄了他的专著，令我非常感动。还要感谢荷兰阿姆斯特丹大学的 Teun van Dijk 教授，感谢他在电子邮件中肯定了从语境视角研究翻译的必要性和可行性；感谢西班牙 Rovira i Virgili 大学的 Anthony Pym 教授接受我寄去参加博士论坛的论文摘要，并提出从实证角度深化研究的中肯建议。诸多专家学者的鼓励和支持，使我更加坚定了自己的学术方向。

我还感谢同窗学友吴庆军、蔡平、易艳萍、邓颖玲、黄晓燕及师弟师妹熊德米、王湘玲、陈惠等诸位博士，以及有幸在港谋面的穆雷、张旭、李德超、王晓元、王辉、白立平、薛云、张妍岩、司若等诸位博士，他们的真挚友谊和学术视野为我的书斋生涯增添了许多阳光。

感谢株洲工学院的领导和同事们，尤其是外语系主任肖建安教授，半工半读的求学生涯离不开他们的大力支持和关照。

最后我要感谢我的家人，我的妻子黄海文和爱女彭彦彬，妻子一如既往的理解、支持和女儿天真活泼的欢歌笑语带给我前进的不竭动力。

2005年10月30日于岳麓脚下

## 湖南师范大学学位论文原创性声明

本人郑重声明：所呈交的学位论文，是本人在导师的指导下，独立进行研究工作所取得的成果。除文中已经注明引用的内容外，本论文不含任何其他个人或集体已经发表或撰写过的作品成果。对本文的研究做出重要贡献的个人和集体，均已在文中以明确方式标明。本人完全意识到本声明的法律结果由本人承担。

学位论文作者签名： 彭利元 2005年11月28日

## 湖南师范大学学位论文授权使用授权书

本学位论文作者完全了解学校有关保留、使用学位论文的规定，同意学校保留并向国家有关部门或机构送交论文的复印件和电子版，允许论文被查阅和借阅。本人授权湖南师范大学可以将本学位论文的全部或部分内容编入有关数据库进行检索，可以采用影印、缩印或扫描等复制手段保存和汇编本学位论文。

本学位论文属于

- 1、保密 ，在-----年解密后适用本授权书。
- 2、不保密 。

(请在以上相应方框内打“√”)

作者签名： 彭利元 日期：2005年11月28日  
导师签名： 蒋明松 2005 日期：2005年11月30日  
导师签名： 袁招也 日期：05年11月30日